

**Teilenummer:**

KXA00247, KXA00331 und KXA00250

**Modelle:**

SUPER METEOR  
SHOTGUN 650



**WARNUNG:** Originalzubehör von Royal Enfield ist so konzipiert, dass es nur an die oben angegebenen speziellen Royal Enfield Motorräder passt. Es darf nicht in Motorräder anderen Typs eingebaut werden. Achten Sie besonders auf die Hinweise „Warnung“ und „Vorsicht“ in dieser Anleitung. Andernfalls kann es dazu kommen, dass das Zubehör falsch eingebaut wird, was zu unsicheren Fahrbedingungen und einem möglichen Unfall führen kann. Suchen Sie im Zweifelsfall immer Hilfe bei Ihrem Royal Enfield Vertragshändler.



**WARNUNG:** Stellen Sie sicher, dass das Motorrad stabil abgestützt ist, bevor Sie mit dem Einbau eines Zubehörsatzes beginnen. Wenn das Motorrad nicht richtig abgestützt ist, kann dies zu Schäden am Motorrad oder zu Verletzungen führen.



**WARNUNG:** Sämtliche Befestigungen müssen auf das in dieser Anleitung angegebene Drehmoment angezogen werden. Werden Befestigungen nicht auf das korrekte Drehmoment angezogen, kann dies zu unsicheren Fahrbedingungen und einem möglichen Unfall führen.



**VORSICHT:** Beim Einbau von Zubehörsätzen ist mit Vorsicht vorzugehen. Werden Komponenten des Teilesatzes falsch gehandhabt oder falsche Werkzeuge verwendet, könnte dies zu Schäden an Komponenten oder am Motorrad führen.

**HINWEIS:** Der Inhalt dieser Anleitung kann jederzeit unangekündigt und ohne Übernahme einer Haftung geändert werden. Royal Enfield behält sich das Recht vor, die dargestellten Informationen jederzeit zu überarbeiten.

**KXA00247**

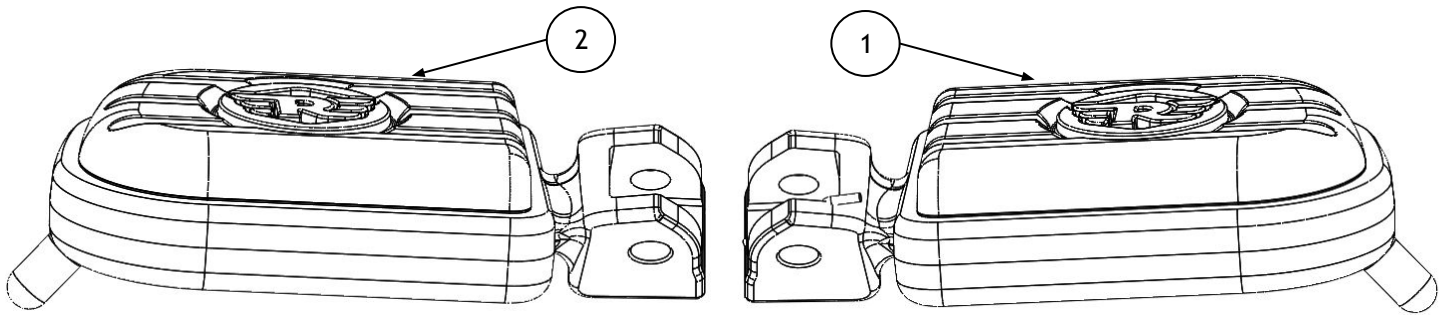

Position	Bezeichnung	Stück
1	Deluxe Fahrerfußraste, rechts (Super Meteor)	1
2	Deluxe Fahrerfußraste, links (Super Meteor)	1

**KXA00331**

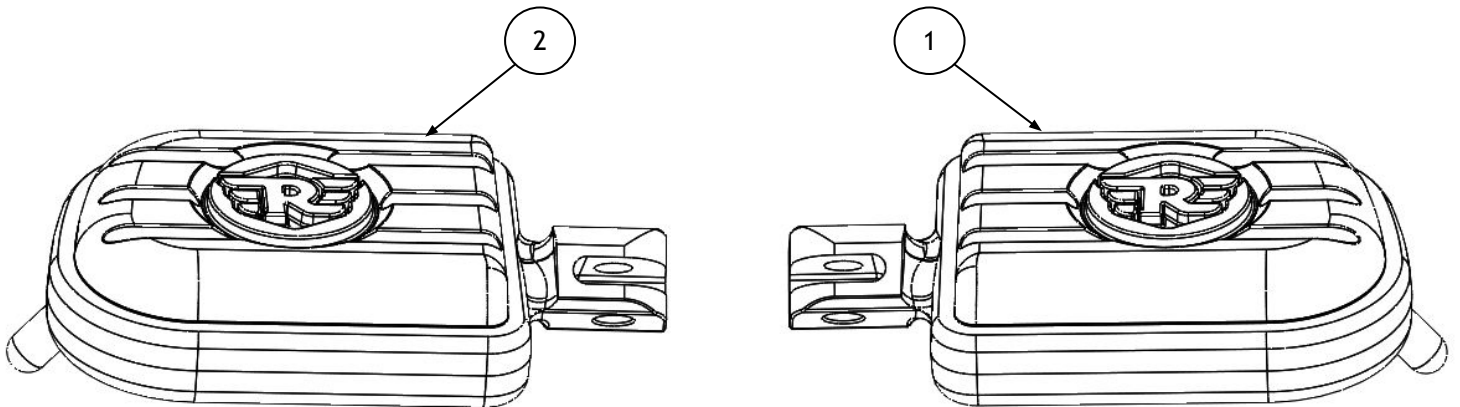

Position	Bezeichnung	Stück
1	Deluxe Fahrerfußraste, rechts (Shotgun 650)	1
2	Deluxe Fahrerfußraste, links (Shotgun 650)	1

KXA00250

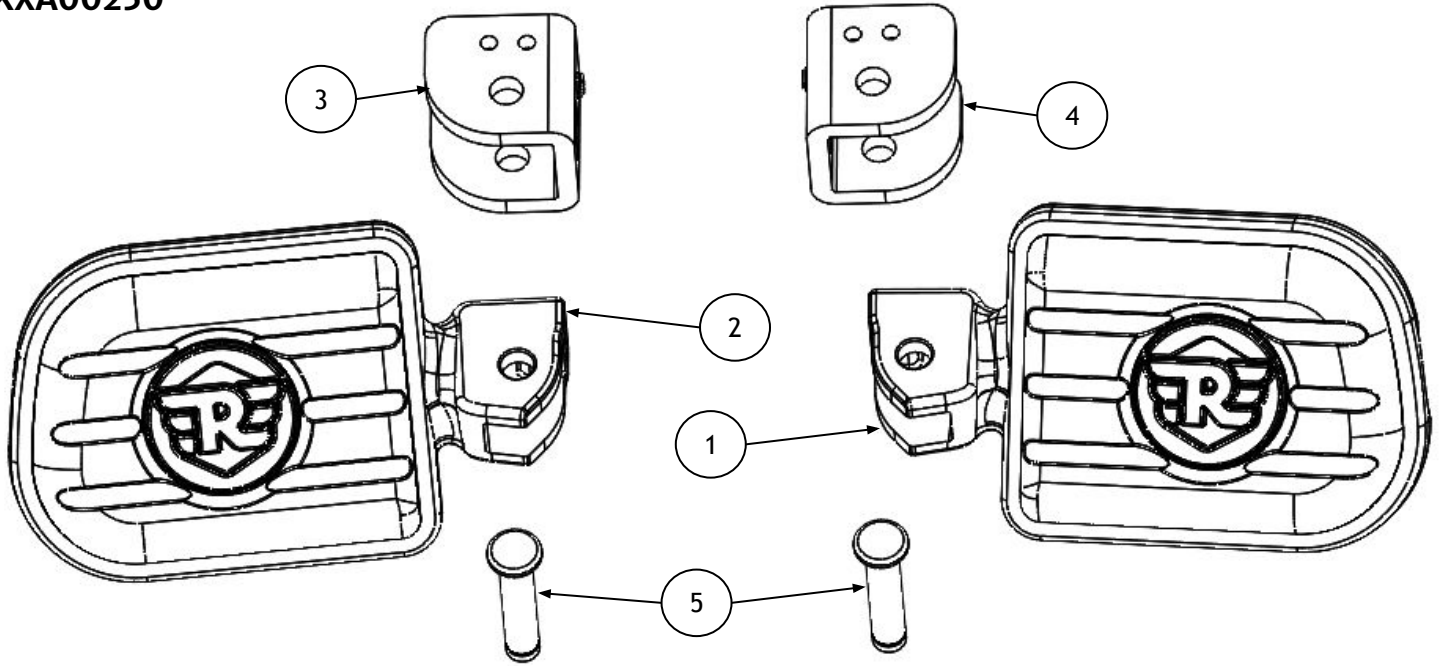

Position	Bezeichnung	Stück
1	Deluxe Beifahrerfußraste, links	1
2	Deluxe Beifahrerfußraste, rechts	1
3	Gabelkopf, links	1
4	Gabelkopf, rechts	1
5	Gabelkopfbolzen	2

**1** Entfernen Sie den Sicherungsring (2) und den Gabelkopfbolzen (3) und bauen Sie die Fahrerfußraste (1) aus. Seien Sie vorsichtig, wenn Sie die Rückholfeder (4) ausbauen.

Bewahren Sie den Gabelkopfbolzen, den Sicherungsring und die Rückholfeder zur Wiederverwendung auf. Bewahren Sie die Fußraste für den Fall auf, dass das Motorrad wieder in seinen ursprünglichen Zustand versetzt werden soll.



Zange für Außensicherungsringe

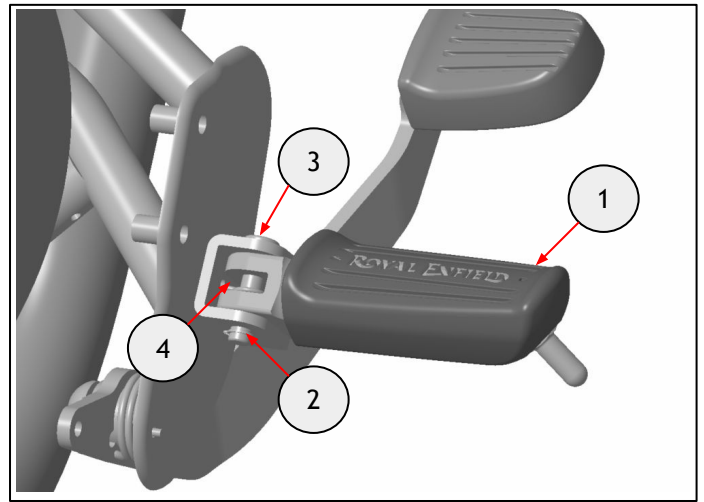

**2** Richten Sie das Befestigungsloch der Fußraste (1) und das Loch im Gabelkopf (2) aufeinander aus. Setzen Sie das gerade Ende der Rückholfeder (3) in das Loch im Gabelkopf ein und das andere Ende an die Fußraste.

Setzen Sie den Gabelkopfbolzen (4) durch den Gabelkopf, die Fußraste und die Feder hindurch ein.

**Hinweis:** Super Meteor Fußraste nur zur Veranschaulichung abgebildet. Derselbe Schritt gilt für den Einbau bei der Shotgun 650.

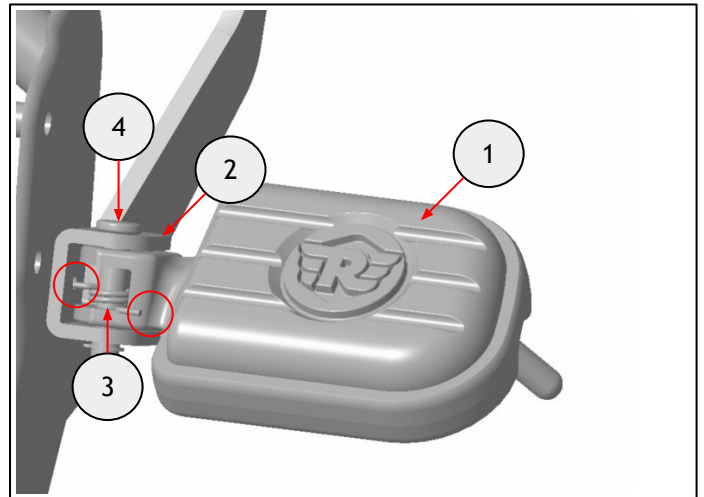

**3** Setzen Sie den in Schritt 1 entfernten Sicherungsring (1) in die Sicherungsringsnut (2) ein.

**Hinweis:** Tragen Sie Fett auf den Sicherungsring auf, damit er nicht rostet.

**Hinweis:** Super Meteor Fußraste nur zur Veranschaulichung abgebildet. Derselbe Schritt gilt für den Einbau bei der Shotgun 650.

Wiederholen Sie die Schritte 1 bis 3 auf der linken Seite.



Zange für Außensicherungsringe

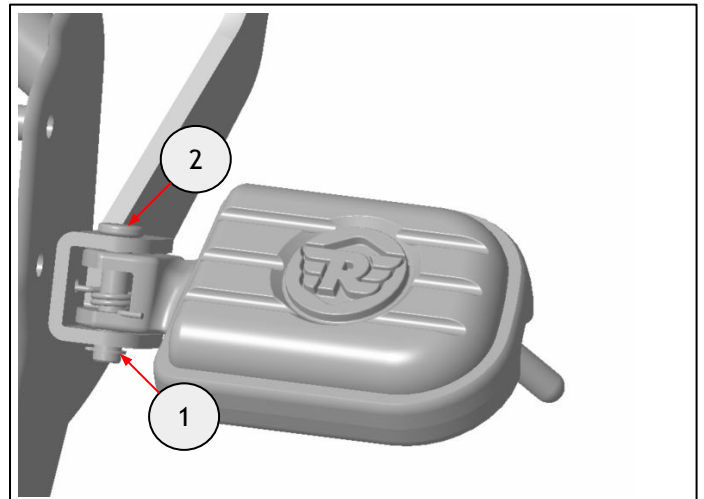

**4** Entfernen Sie den Sicherungsring (2) und den Gabelkopfbolzen (3) und bauen Sie die Beifahrerfußraste (1) aus. Seien Sie vorsichtig, wenn Sie die Arretierfeder (4) und das Kugellager (5) ausbauen.

Bewahren Sie den Sicherungsring, die Arretierfeder und das Kugellager zur Wiederverwendung auf. Bewahren Sie den Gabelkopfbolzen und die Fußraste für den Fall auf, dass das Motorrad wieder in seinen ursprünglichen Zustand versetzt werden soll.

**Hinweis:** Super Meteor Fußraste nur zur Veranschaulichung abgebildet. Derselbe Schritt gilt für den Einbau bei der Shotgun 650.



Zange für Außensicherungsringe

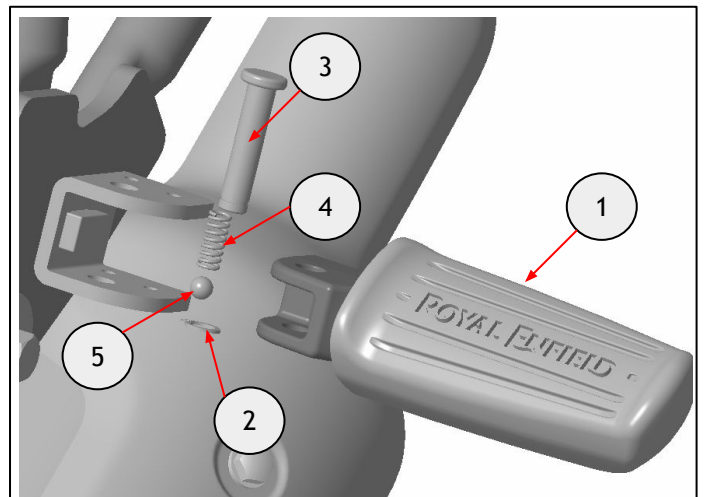

**5** Entfernen Sie die Befestigung (2) und die Mutter (3) und bauen Sie den vorhandenen Gabelkopf (1) aus. Bewahren Sie die Befestigung und die Mutter zur Wiederverwendung auf. Bewahren Sie den Gabelkopf für den Fall auf, dass das Motorrad wieder in seinen ursprünglichen Zustand versetzt werden soll.

**Hinweis:** Super Meteor Fußraste nur zur Veranschaulichung abgebildet. Derselbe Schritt gilt für den Einbau bei der Shotgun 650.



14-mm-Steckschlüsseinsatz und Ratsche

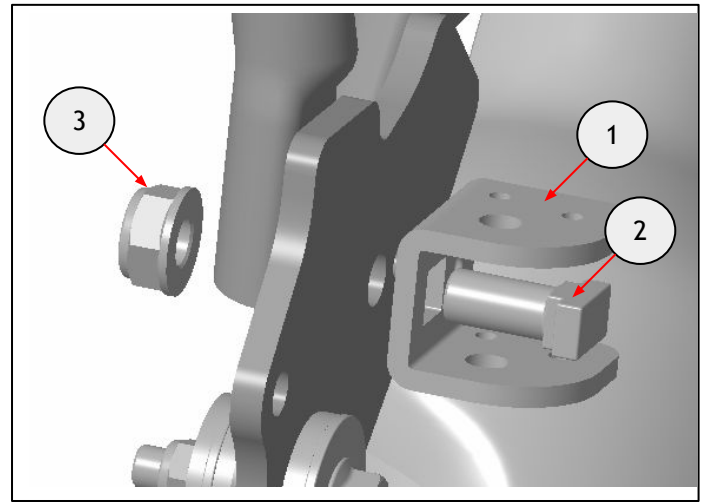

**6** Bringen Sie den Gabelkopf (1) aus dem Teilesatz mit der in Schritt 5 ausgebauten Befestigung (2) und Mutter (3) am Rahmen an. Zu diesem Zeitpunkt nicht vollständig festziehen.

**Hinweis:** Stellen Sie sicher, dass die Verdrehsicherung am Gabelkopf auf das Loch im Rahmen ausgerichtet ist.

**Hinweis:** Super Meteor Fußraste nur zur Veranschaulichung abgebildet. Derselbe Schritt gilt für den Einbau bei der Shotgun 650.



14-mm-Steckschlüsseinsatz und Ratsche

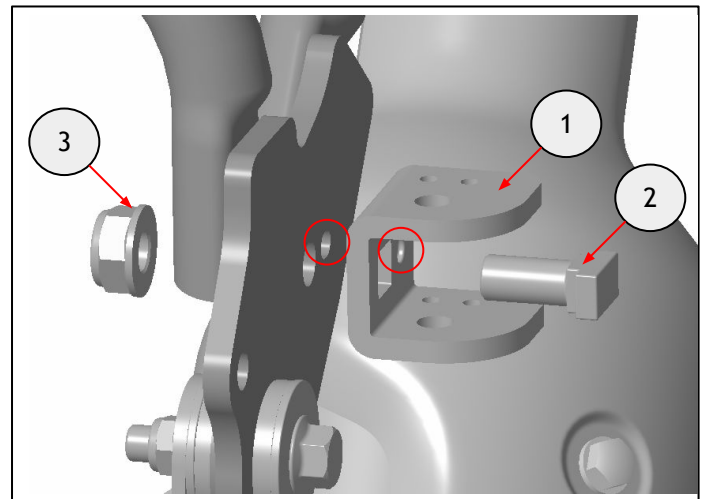

**7** Setzen Sie die Arretierfeder (1) und das Kugellager (2), die in Schritt 4 ausgebaut wurden, in die vorgesehene Öffnung in der Fußraste (3) ein.

**Hinweis:** Tragen Sie Fett auf das Kugellager auf, damit es nicht rostet.

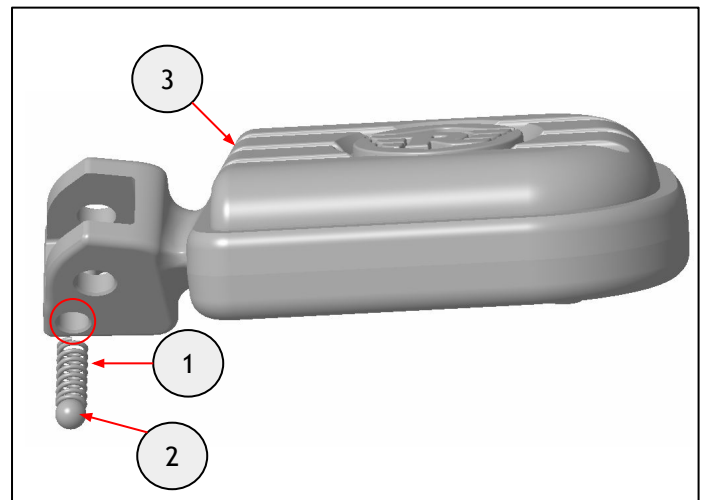

**8** Halten Sie Kugellager und Arretierfeder in ihrer Position, während Sie das Befestigungsloch der Fußraste (1) und das Loch im Gabelkopf (2) aufeinander ausrichten. Setzen Sie den Gabelkopfbolzen (3) aus dem Teilesatz durch den Gabelkopf und die Fußraste hindurch ein.

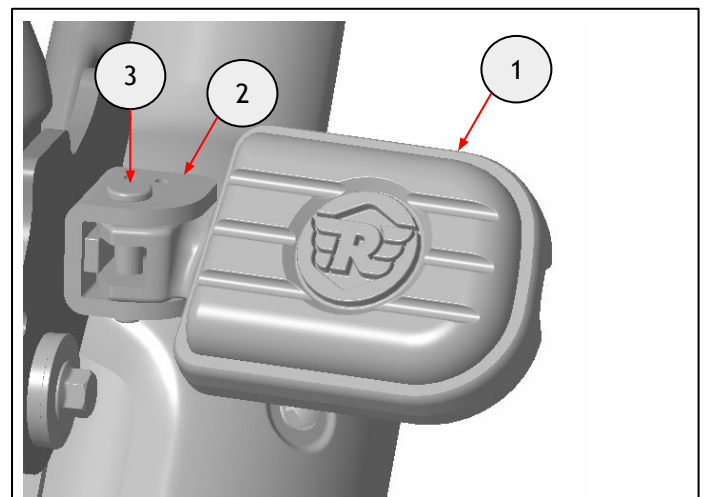

**9** Setzen Sie den in Schritt 4 entfernten Sicherungsring (1) in die Gabelkopfnut ein.

**Hinweis:** Tragen Sie Fett auf den Sicherungsring auf, damit er nicht rostet.

Wiederholen Sie die Schritte 4 bis 9 auf der linken Seite.

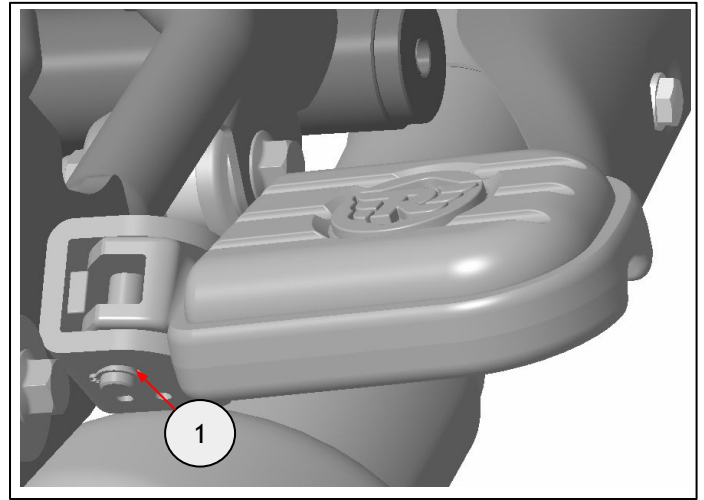

Zange für Außensicherungsringe

**10** Befestigen Sie die Fußraste (1) sicher wie gezeigt in einer vorwärts gedrehten Position. Ziehen Sie die Befestigung (2) auf **35 Nm** an.

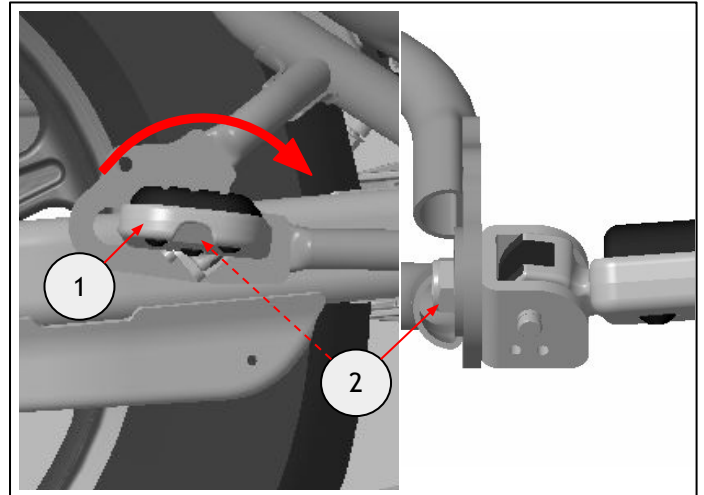

14-mm-Steckschlüsseleinsatz und Drehmomentschlüssel

**11** Wiederholen Sie Schritt 10 auf der linken Seite.

**Hinweis:** Sorgen Sie dafür, dass die Fußrasten regelmäßig mit einem nicht scheuernden Reinigungsmittel gereinigt werden.

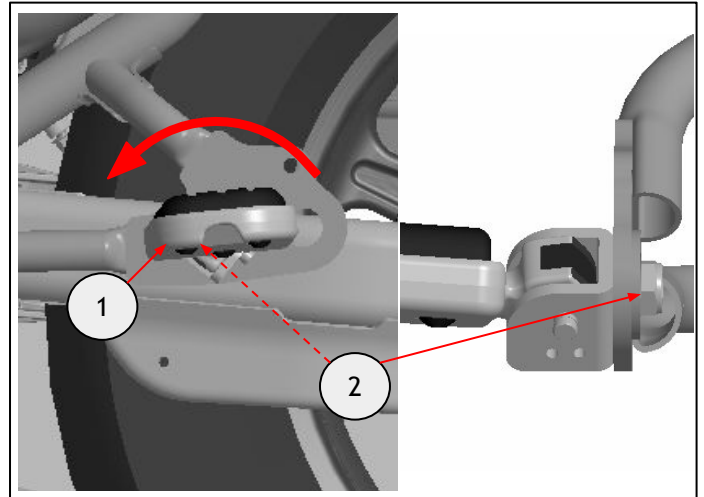

**WARNUNG:** Fahren Sie das Motorrad nach dem Einbau von Royal Enfield Originalzubehör immer mit Vorsicht und lassen Sie sich Zeit, um sich mit möglichen Änderungen seiner Fahreigenschaften vertraut zu machen. Wenn Sie sich nicht mit möglichen Änderungen der Fahreigenschaften des Motorrads vertraut machen, kann es instabil werden und es kann zu einem Unfall kommen.