

Número de pieza:
KXA00413

Modelos:
Himalayan (452 cc únicamente)

ADVERTENCIA: Los accesorios originales de Royal Enfield están diseñados para adaptarse únicamente a la(s) motocicleta(s) específica(s) Royal Enfield que se indican anteriormente. No deben instalarse en ningún otro tipo de motocicleta. Preste especial atención a las advertencias y precauciones que se incluyen en las presentes instrucciones. De lo contrario, el accesorio podría instalarse de forma incorrecta, lo que podría dar lugar a una condición de conducción insegura y a un posible accidente. Si tiene alguna duda, solicite siempre la ayuda de su concesionario autorizado de Royal Enfield.

ADVERTENCIA: Antes de comenzar la instalación de cualquier juego de accesorios, asegúrese de que la motocicleta esté apoyada de forma estable. Si la motocicleta no está correctamente apoyada, se podrían producir daños en la motocicleta o lesiones personales.

ADVERTENCIA: Todas las fijaciones se deben apretar a los valores de par especificados en las presentes instrucciones. Si las fijaciones no se aprietan al par correcto, se podría producir una condición de conducción insegura y un posible accidente.

PRECAUCIÓN: Al instalar cualquier juego de accesorios, se debe tener cuidado. La manipulación incorrecta de los componentes del juego o el uso de herramientas incorrectas podría producir daños en los componentes o en la motocicleta.

NOTA: El contenido de las presentes instrucciones está sujeto a cambios en cualquier momento, sin previo aviso ni responsabilidad. Royal Enfield se reserva el derecho a revisar la información presentada en cualquier momento.

Piezas suministradas: KXA00413

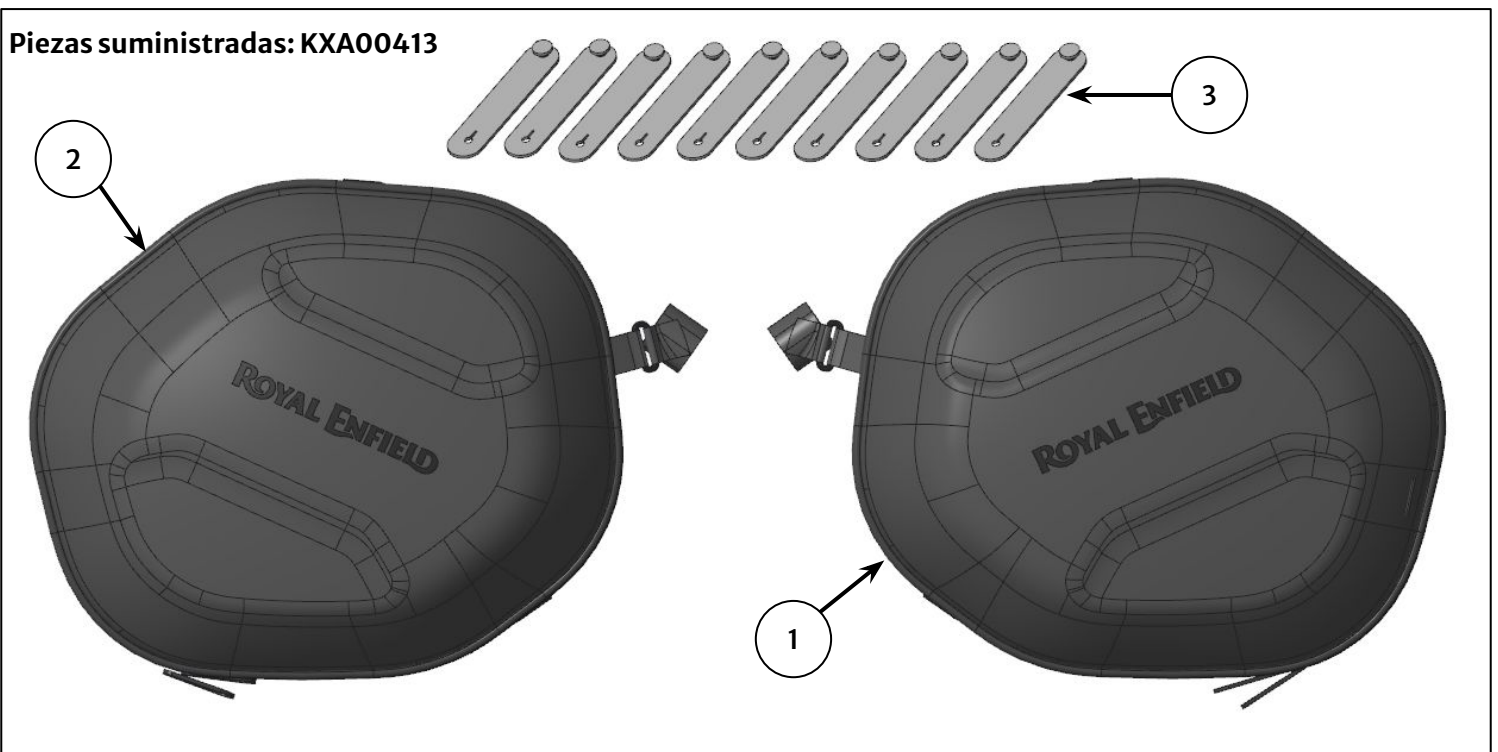

Elemento	Descripción	Cantidad
1	Bolsa del riel del depósito, izquierda	1
2	Bolsa del riel del depósito, derecha	1
3	Banda de goma	10
4	Bolsa interior (no se muestra)	2

1 Identifique la bolsa izquierda (1) y derecha (2) colocándolas sobre una superficie plana, con el riel de la cremallera en el borde inferior (3). La ubicación del asa (4) puede utilizarse para identificar el lado correcto.

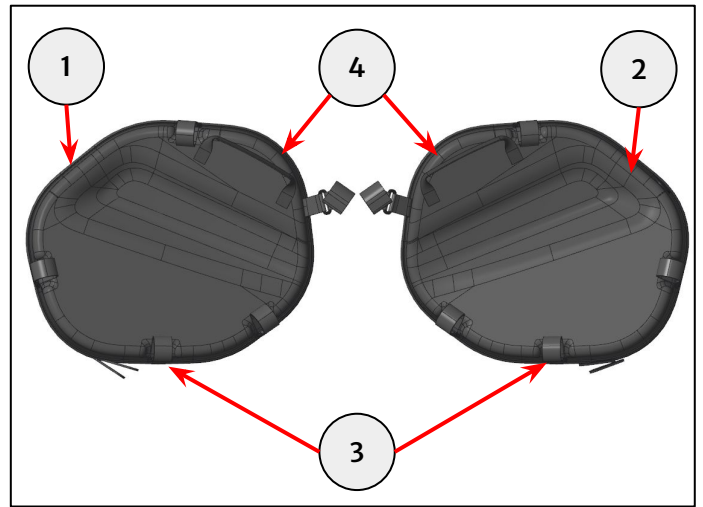

2 Asegúrese de que los rieles del depósito están limpios y libres de suciedad y residuos.

Coloque las cinco bandas de goma del kit (1) a través de las cuatro guías de cable (2) y el tubo de bajada resaltado en el riel derecho del depósito (3).

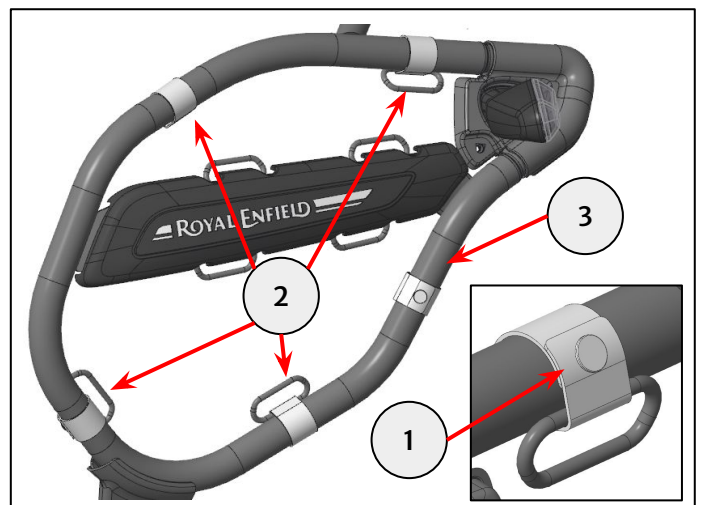

3 Tome la bolsa derecha (1) y coloque las cuatro correas (2) sobre cada banda de goma (3) en las guías de cable.

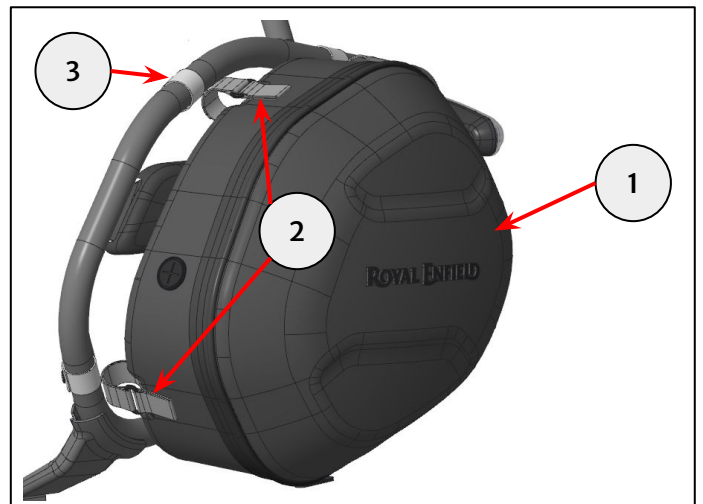

Pase la correa alrededor del riel, a través del lazo de plástico (4) y de nuevo sobre sí misma, asegurándola con el cierre de velcro (5).

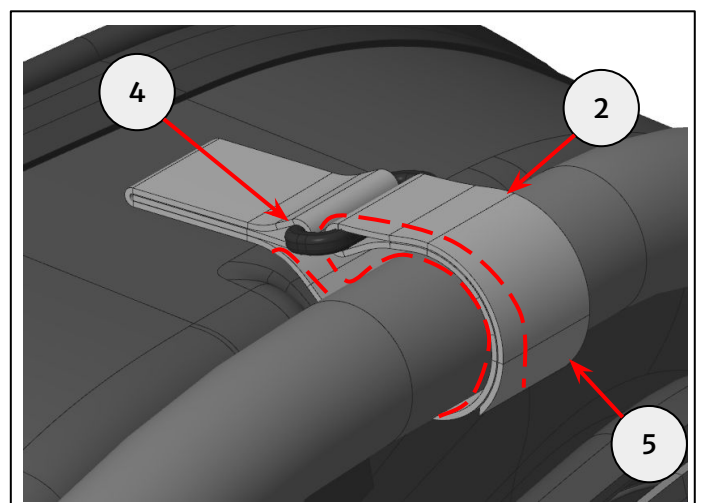

4 Coloque la correa restante (1) alrededor del tubo de bajada del riel del depósito (2), asegurándose de que la correa se encuentra en la parte superior de la banda de goma. Ajuste la posición de la banda de goma según sea necesario.

Repita los pasos 2 a 4 para el lado izquierdo.

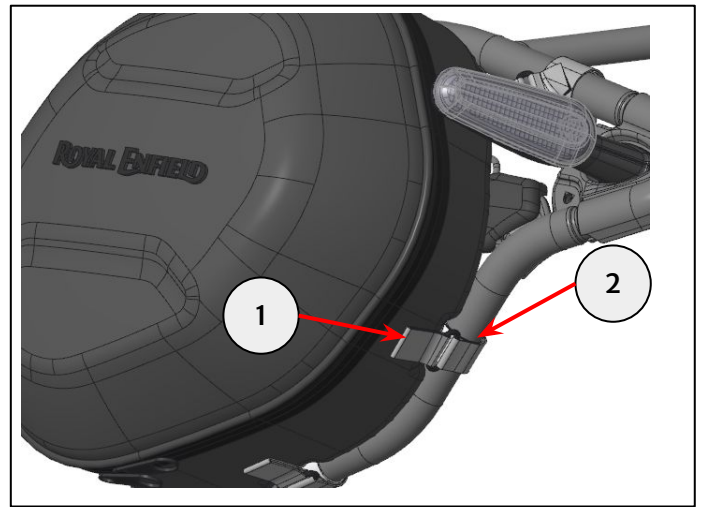

5 En la bolsa derecha hay un puerto de cable (1). Asegúrese de que los cables estén bien sujetos durante el uso de la motocicleta.

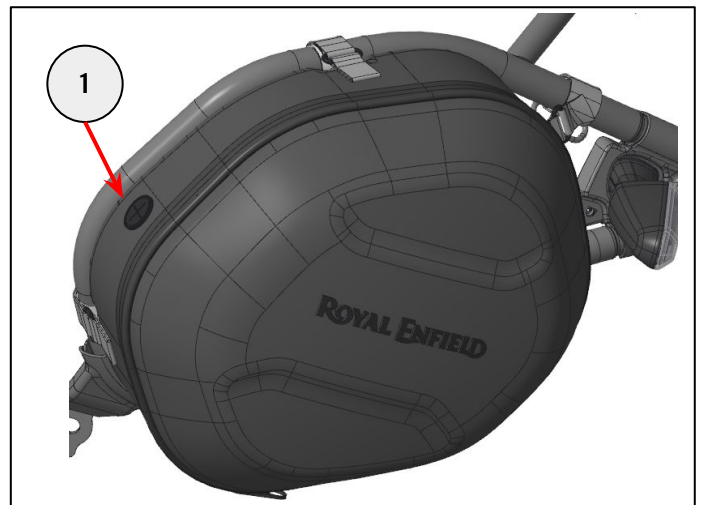

6 Se recomienda utilizar la bolsa interior impermeable suministrada (1).

La bolsa interior debe enrollarse un mínimo de tres veces antes de asegurar las hebillas (2).

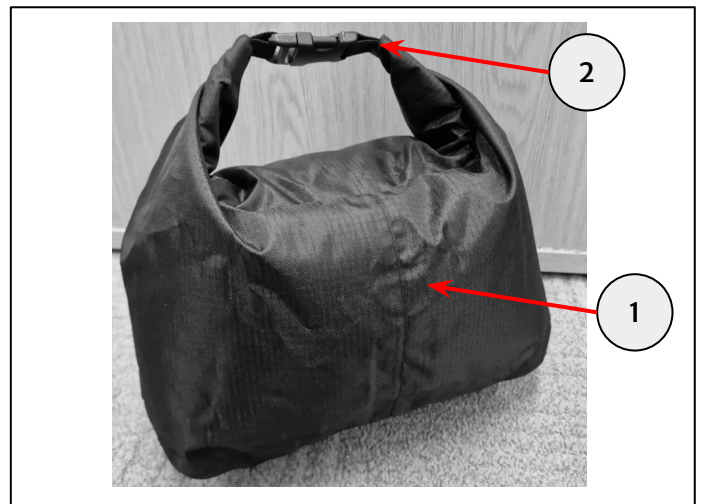

ADVERTENCIA: La carga máxima de seguridad para cada bolsa es de 3 kg. No supere nunca este límite de carga, ya que podría provocar la inestabilidad de la motocicleta y causar daños a la misma o lesiones personales.



ADVERTENCIA: Asegúrese siempre de que las correas de montaje estén correctamente tensadas antes de conducir la motocicleta. Si no se aprietan las correas, podría producirse una conducción insegura y un posible accidente.



PRECAUCIÓN: No se recomienda utilizar productos químicos ni pulverizadores de alta presión para limpiar la bolsa, ya que podrían dañarla. Para mantener su aspecto, limpie la bolsa con una esponja o paño de limpieza con agua y jabón poco alcalino.



ADVERTENCIA: Después de instalar cualquier accesorio original de Royal Enfield, conduzca siempre la motocicleta con precaución y tómese tiempo para familiarizarse con cualquier cambio en las características de maniobrabilidad de la motocicleta. Si no se familiariza con los cambios en las características de maniobrabilidad de la motocicleta, ésta podría volverse inestable y se podría producir un accidente.