

Teilenummern:
KXA00420, KXA00433, KXA00434

Modelle:
Himalayan (nur 452 cm³)

⚠️ WARNUNG: Originalzubehör von Royal Enfield ist so konzipiert, dass es nur an die oben angegebenen speziellen Royal Enfield Motorräder passt. Es darf nicht in Motorräder anderen Typs eingebaut werden. Achten Sie besonders auf die Hinweise „Warnung“ und „Vorsicht“ in dieser Anleitung. Andernfalls kann es dazu kommen, dass das Zubehör falsch eingebaut wird, was zu unsicheren Fahrbedingungen und einem möglichen Unfall führen kann. Suchen Sie im Zweifelsfall immer Hilfe bei Ihrem Royal Enfield Vertragshändler.

⚠️ WARNUNG: Stellen Sie sicher, dass das Motorrad stabil abgestützt ist, bevor Sie mit dem Einbau eines Zubehörsatzes beginnen. Wenn das Motorrad nicht richtig abgestützt ist, kann dies zu Schäden am Motorrad oder zu Verletzungen führen.

⚠️ WARNUNG: Sämtliche Befestigungen müssen auf das in dieser Anleitung angegebene Drehmoment angezogen werden. Werden Befestigungen nicht auf das korrekte Drehmoment angezogen, kann dies zu unsicheren Fahrbedingungen und einem möglichen Unfall führen.

⚠️ VORSICHT: Beim Einbau von Zubehörsätzen ist mit Vorsicht vorzugehen. Werden Komponenten des Teilesatzes falsch gehandhabt oder falsche Werkzeuge verwendet, könnte dies zu Schäden an Komponenten oder am Motorrad führen.

HINWEIS: Der Inhalt dieser Anleitung kann jederzeit unangekündigt und ohne Übernahme einer Haftung geändert werden. Royal Enfield behält sich das Recht vor, die dargestellten Informationen jederzeit zu überarbeiten.

Mitgelieferte Teile: KXA00420

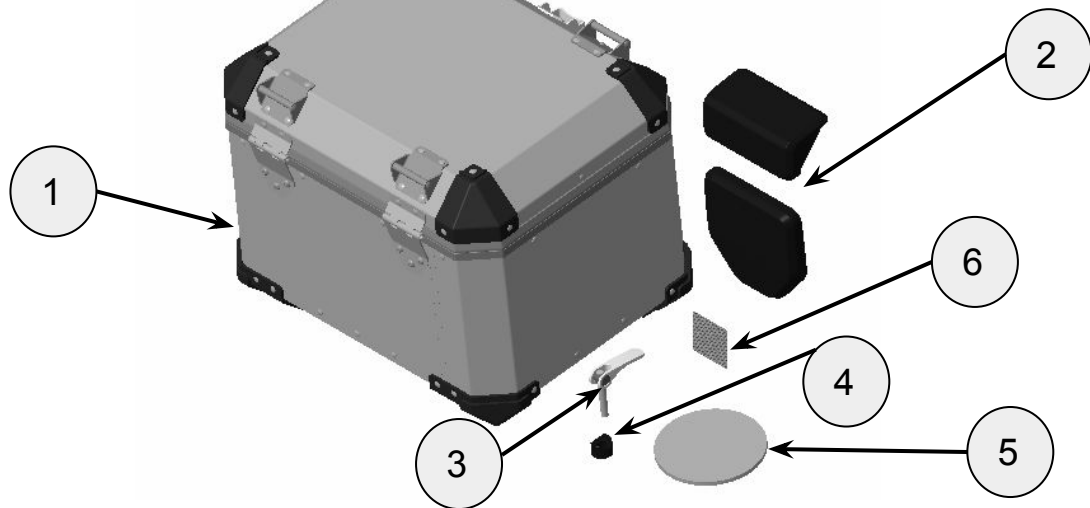

Position	Bezeichnung	Stück
1	Top Box (schwarz)	1
2	Paar Rückenlehnenpolster	1
3	Feststellhebel	1
4	Feststellhebelaufnahme	1
5	Innenabdeckung	1
6	Tuch mit Entfetter	1

Mitgelieferte Teile: KXA00433

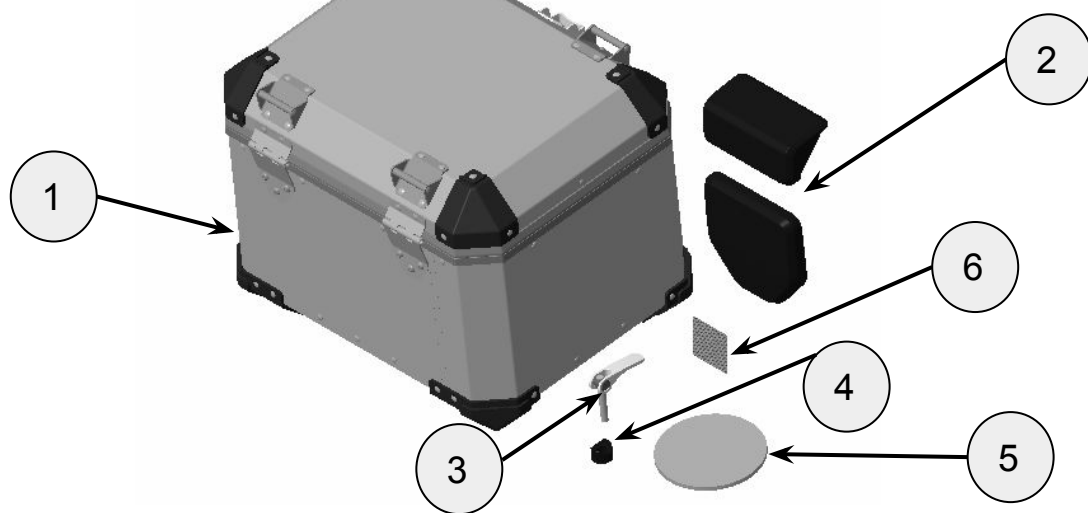

Position	Bezeichnung	Stück
1	Top Box (silberfarben)	1
2	Paar Rückenlehnenpolster	1
3	Feststellhebel	1
4	Feststellhebelaufnahme	1
5	Innenabdeckung	1
6	Tuch mit Entfetter	1

Mitgelieferte Teile: KXA00434

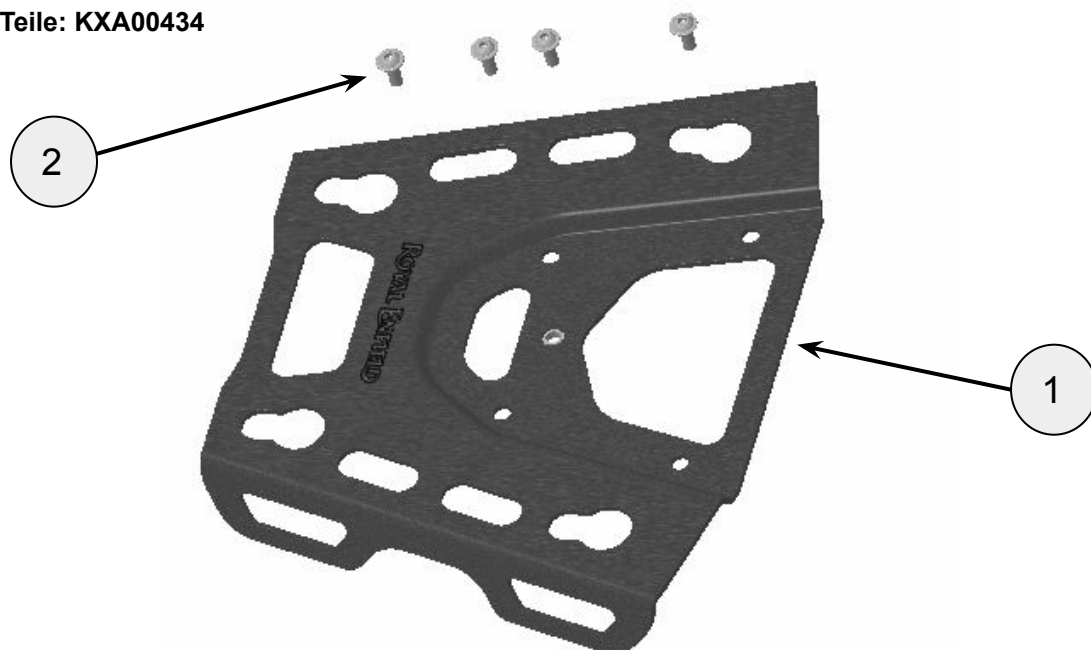

Position	Bezeichnung	Stück
1	Top Box-Montageplatte	1
2	Befestigung, M6 x 14 mm	4

1 Entfernen Sie die vier Befestigungen (1) von der hinteren Gepäckbrücke (2) und bauen Sie die serienmäßige obere Platte (3) aus. Bewahren Sie Platte und Befestigungen für den Fall auf, dass das Motorrad wieder in seinen ursprünglichen Zustand versetzt werden soll.

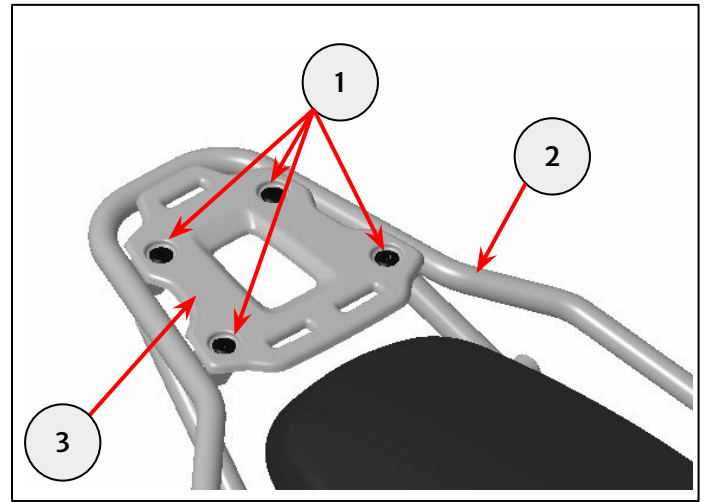

2 Setzen Sie die neue obere Platte (1) auf die hintere Gepäckbrücke. Montieren Sie die vier Befestigungen (2) aus dem Montagesatz. Anzugsmoment 13 Nm.

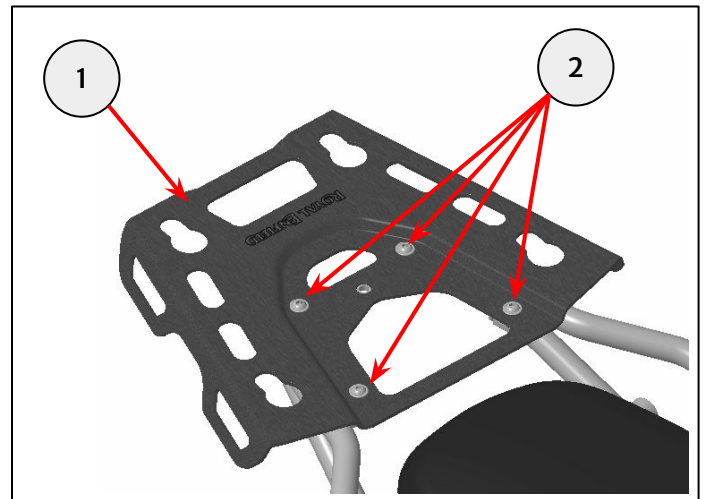
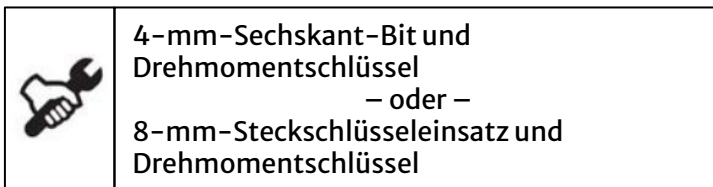

3 Setzen Sie die Top Box (1) auf die obere Platte und richten Sie dabei die Rollen auf die vier großen Löcher (2) aus. Schieben Sie die Top Box in Richtung Heck des Motorrads und bringen Sie die Rollen so in die vier kleineren Löcher (3).

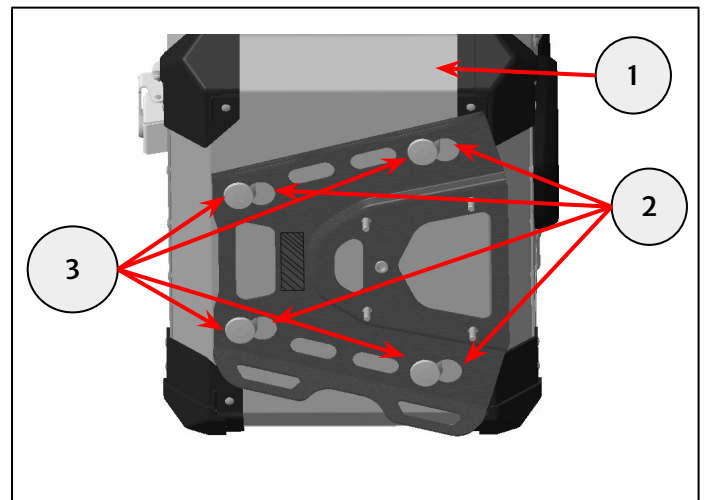

4 Stecken Sie den Feststellhebel (1) durch die Hebelaufnahme (2) und stellen Sie den Hebel in die geöffnete Position (OPEN) (3).

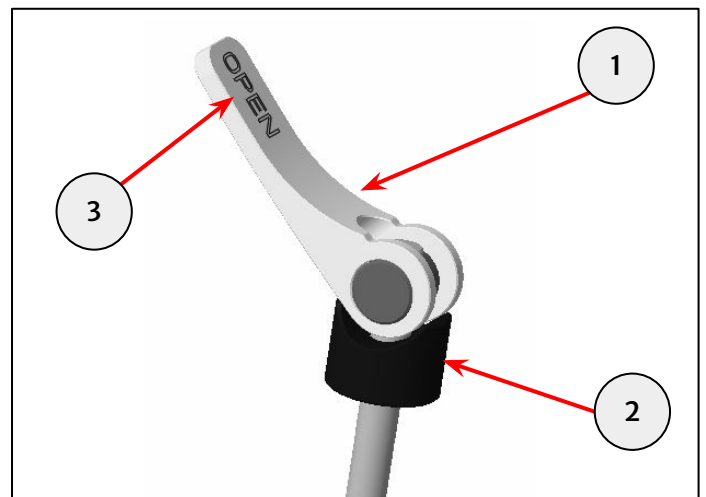

5 Öffnen Sie den Deckel der Top Box und drehen Sie den Hebel (1) von der Innenseite der Top Box aus in die obere Platte. Drehen Sie den Stab bei geöffnetem Hebel (Stellung OPEN) (2) ein, bis die Hebelaufnahme (3) am Boden der Top Box anliegt.

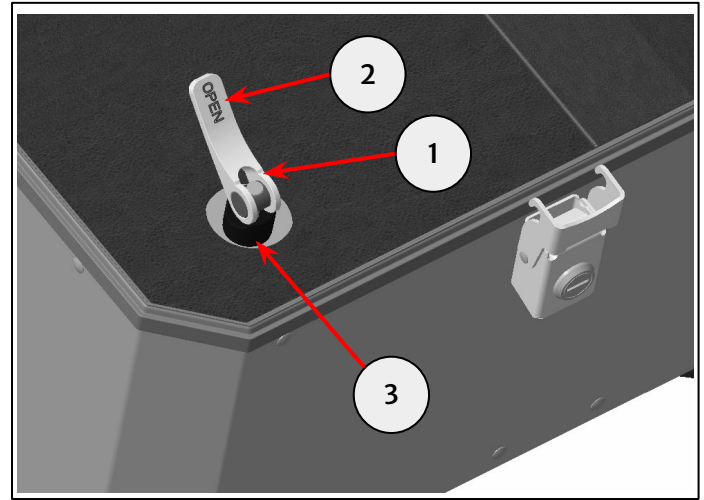

6 Wenn die Hebelaufnahme am Boden der Top Box anliegt, schrauben Sie den Hebel um eine weitere ganze Umdrehung ein und schließen Sie den Hebel dann vollständig. Wenn der Schriftzug OPEN (geöffnet) sichtbar ist (1), ist der Hebel nicht geschlossen.

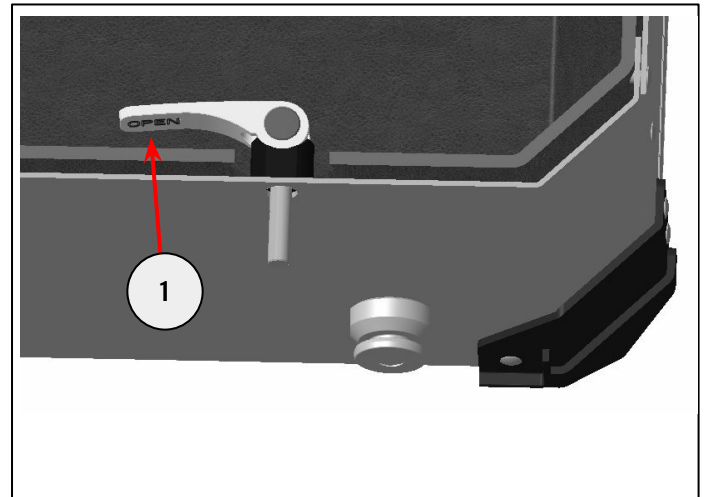

7 Decken Sie den Hebel mit der Innenabdeckung ab. Jetzt können Gegenstände im Inneren abgelegt werden.

WARNUNG:
Überschreiten Sie nicht die Nutzlast von 5 kg. Achten Sie vor dem Gebrauch darauf, dass der Inhalt ausreichend gesichert ist.

Gehen Sie vor jedem Gebrauch sicher, dass der Hebel ganz geschlossen ist.

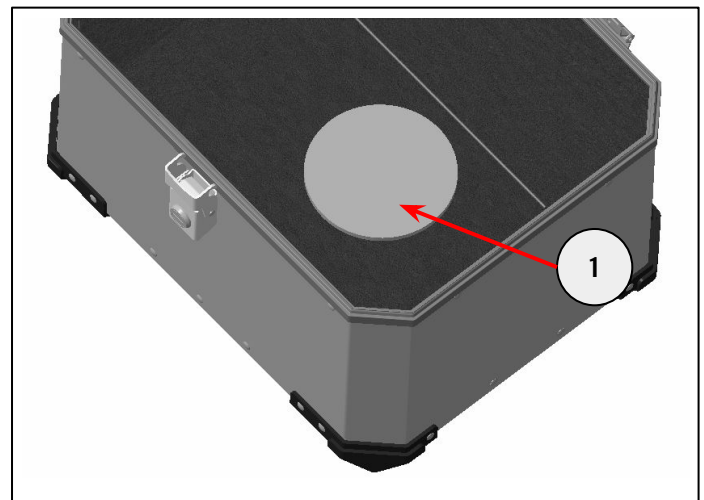

8 Reinigen Sie Oberseite (1) und die Vorderseite (2) der Top Box mit dem im Montagesatz enthaltenen Reinigungstuch. Vollständig trocknen lassen.

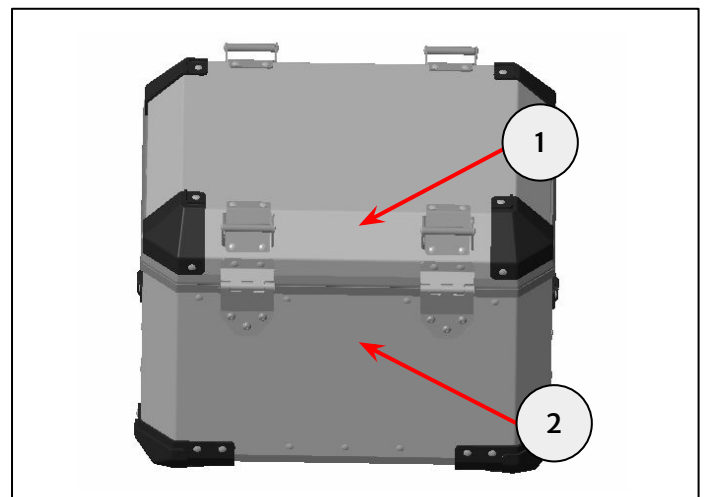

9 Ziehen Sie das Trägerpapier vom oberen Rückenlehnenpolster (1) ab. Achten Sie darauf, dass das Polster mittig zwischen den Haken (2) sitzt und die schmale Kante (3) sich oben befindet. Kleben Sie das Polster auf die Top Box und drücken Sie es fest an. Wiederholen Sie den Vorgang für das untere Rückenlehnenpolster (4) und achten Sie dabei darauf, dass das Polster mittig zwischen den Scharnieren (5) und unter vorhandenen Nieten (6) sitzt.

Beim Anbringen selbstklebender Teile ist mit Sorgfalt vorzugehen, um sicherzustellen, dass sie korrekt und präzise platziert werden. Nach dem Aufbringen des Klebers auf die Montagefläche ist es nicht mehr möglich, falsch ausgerichtete Teile auf zufriedenstellende Weise zu entfernen oder neu auszurichten. Eine Klebewirkung ist sofort vorhanden, die volle Klebewirkung wird nach 72 Stunden bei Raumtemperatur erreicht.

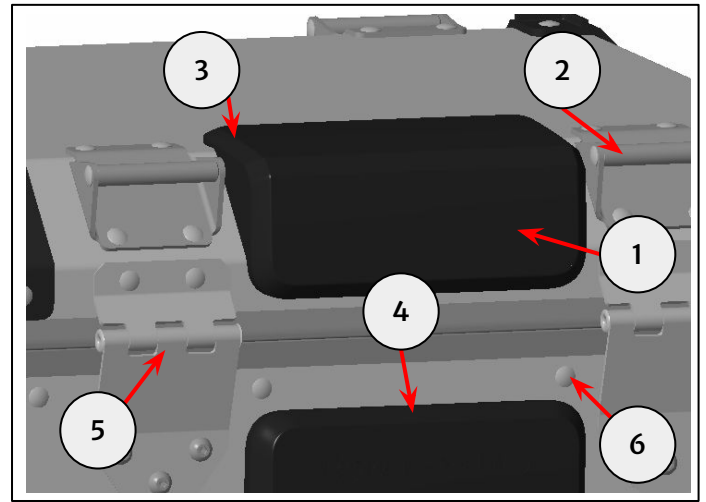

WARNUNG: Fahren Sie das Motorrad nach dem Einbau von Royal Enfield Originalzubehör immer mit Vorsicht und lassen Sie sich Zeit, um sich mit möglichen Änderungen seiner Fahreigenschaften vertraut zu machen. Wenn Sie sich nicht mit möglichen Änderungen der Fahreigenschaften des Motorrads vertraut machen, kann es instabil werden und es kann zu einem Unfall kommen.