

**Référence :**  
KXA00200, KXA00201

**Modèles :**  
SUPER METEOR  
SHOTGUN 650



**AVERTISSEMENT :** Les accessoires d'origine Royal Enfield sont conçus pour s'adapter uniquement aux modèles de motos Royal Enfield mentionnées ci-dessus. Ils ne doivent être montés sur aucun autre type de moto. Portez une attention particulière aux avertissements et mises en garde de cette notice. Si vous ne respectez pas ces consignes, l'accessoire peut être mal installé et générer des conditions de conduite dangereuses et un éventuel accident. En cas de doute, demandez toujours l'aide de votre concessionnaire Royal Enfield agréé.



**AVERTISSEMENT :** Avant de commencer toute installation du kit d'accessoires, assurez-vous que la moto est stabilisée sur un support. Ne pas soutenir correctement la moto risque de l'endommager ou de provoquer des blessures corporelles.



**AVERTISSEMENT :** Toutes les fixations doivent être serrées aux valeurs de couple spécifiées dans cette notice. Ne pas serrer les fixations au couple correct risque d'entraîner des conditions de conduite dangereuses et un possible accident.



**MISE EN GARDE :** Des mesures de précaution doivent être prises lors de l'installation de tout kit d'accessoires. Une mauvaise manipulation des composants du kit ou l'utilisation d'outils inadaptés risque d'endommager les pièces ou la moto.

**REMARQUE :** Le contenu de cette notice peut être modifié à tout moment, sans préavis ni responsabilité. Royal Enfield se réserve le droit de modifier à tout moment les informations présentées.

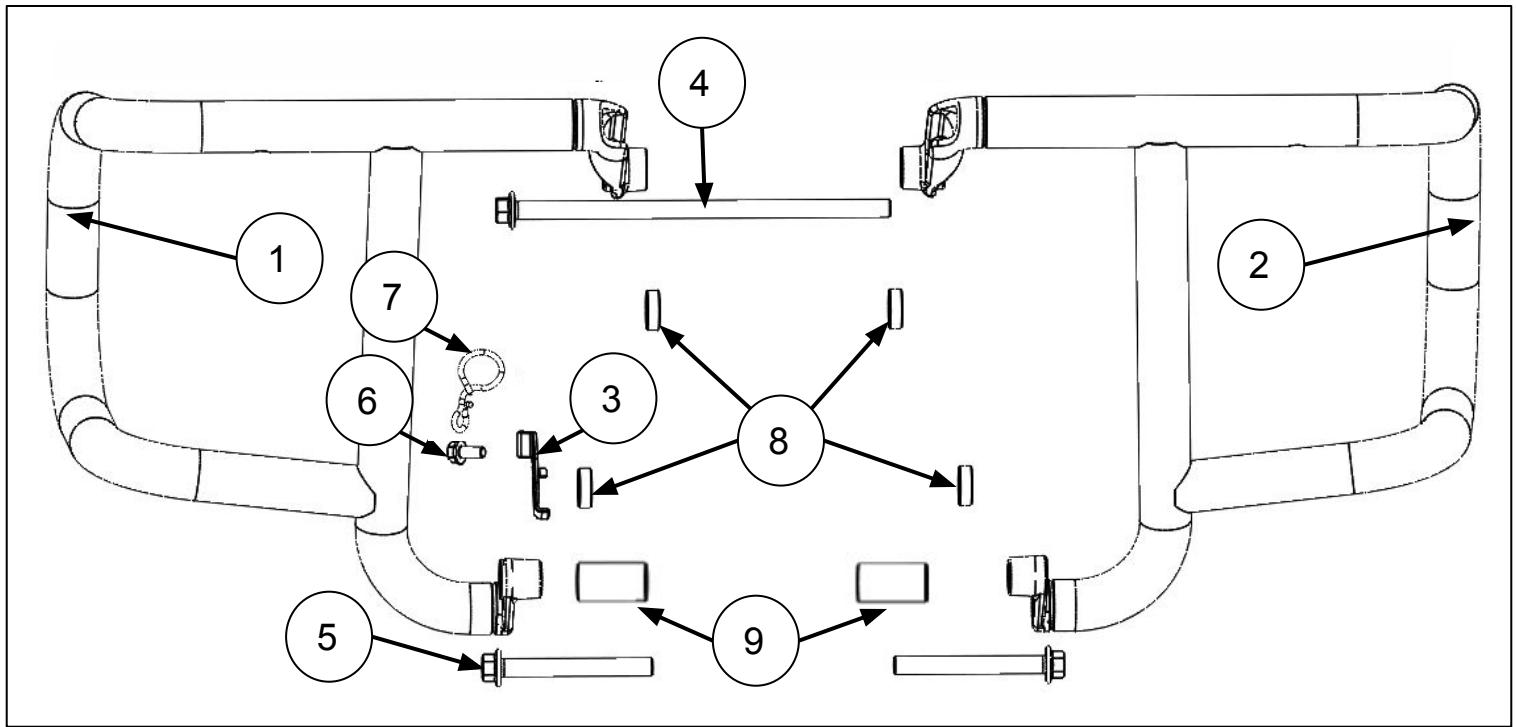

Article	Description	Qté
1	Protection moteur droite	1
2	Protection moteur gauche	1
3	Support de réservoir (Super Meteor uniquement)	1
4	Fixation, M10 x 210 mm	1
5	Fixation, M10 x 85 mm	2
6	Fixation, M6 x 14 mm (Super Meteor uniquement)	2
7	Guide-câble d'embrayage (Super Meteor uniquement)	1
8	Entretoise de 22 x 7 mm	4
9	Entretoise de 20 x 36,5 mm (Shotgun 650 uniquement)	2

## Pose sur la Super Meteor :

**1** Déposez le réservoir de liquide de frein (1) en déposant la fixation (2).

Sans déposer le réservoir de la durite, pincez le clip (3) et faites pivoter le réservoir (1) de 180°.

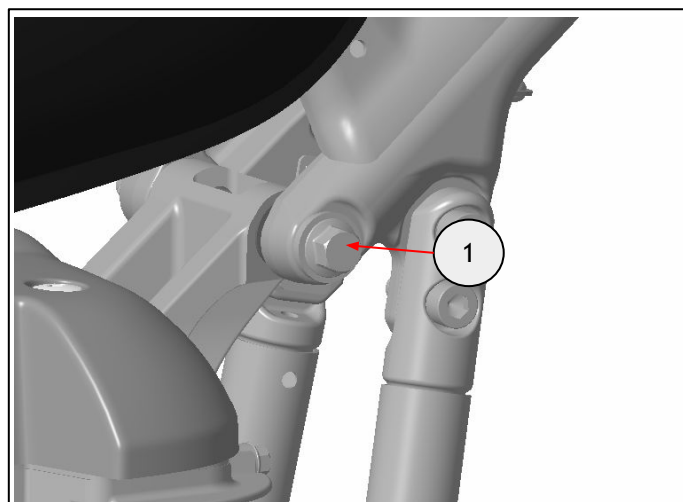
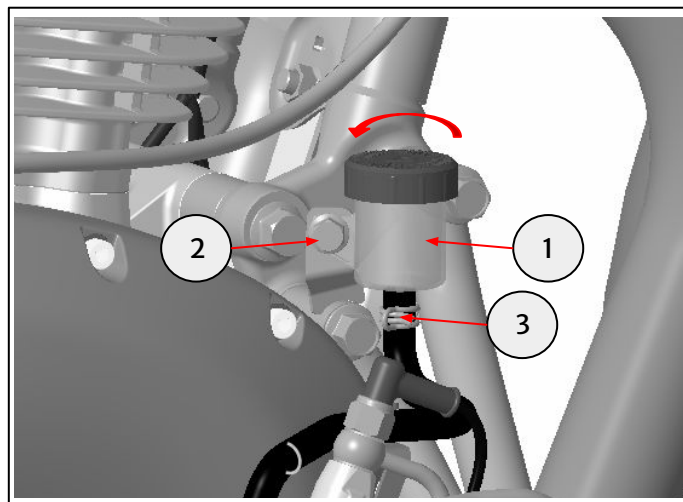

**2** Déposez la fixation du support moteur (1). Conservez l'écrou pour le réutiliser. Conservez la fixation et la rondelle pour pouvoir les réutiliser si la moto est remise dans son état d'origine.

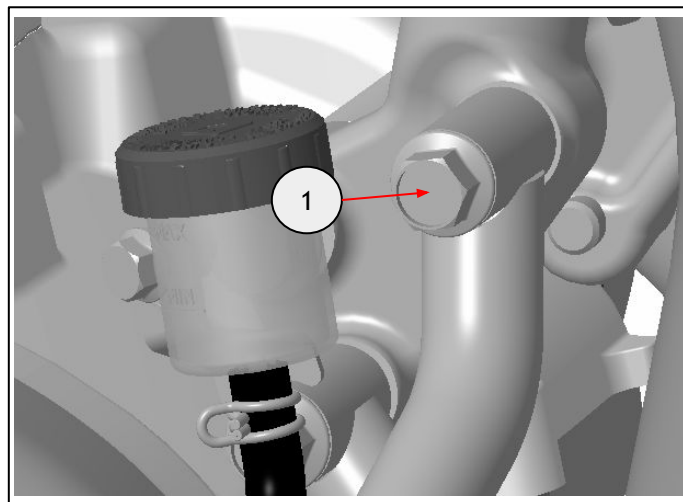

**3** Déposez la fixation du repose-pied droit (1). Conservez la fixation pour pouvoir la réutiliser si la moto est remise dans son état d'origine.

Répétez l'étape 3 sur le côté gauche.

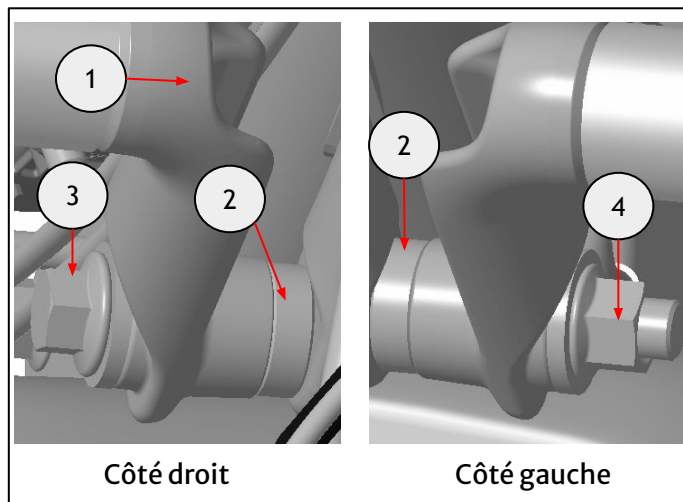

**4** Aligned la protection moteur droite (1) sur le support moteur supérieur. Positionnez l'entretoise de 22 x 7 mm (2) provenant du kit entre la protection moteur droite et le châssis. Montez la fixation M10 x 210 mm (3) du kit.

Répétez l'étape 4 sur le côté gauche.

Montez l'écrou (4) déposé à l'étape 2.

Ne serrez pas complètement à ce stade



Douille de 13 mm et cliquet



Clé de 14 mm

**5** Alignez l'entretoise de 22 x 7 mm (1) du kit entre le châssis (2) et la protection moteur droite (3). Alignez le support du réservoir (4) sur la protection moteur droite. Montez la fixation M10 x 85 mm (5) du kit pour fixer la protection moteur droite.

Répétez l'étape 5 sur le côté gauche sans utiliser de support du réservoir de frein.

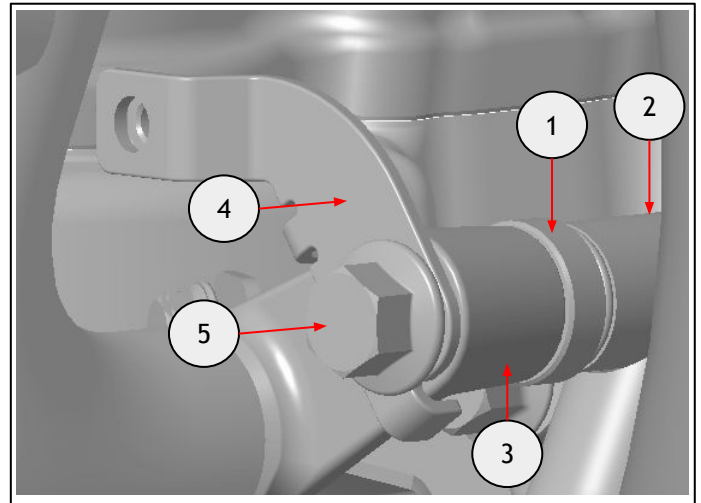

Douille de 13 mm et cliquet

**6** Serrez la fixation (1) à **70 Nm**.  
Serrez les fixations (2) à **45 Nm**.  
Répétez l'étape 6 sur le côté gauche.



Douille de 13 mm et clé dynamométrique



Clé de 14 mm

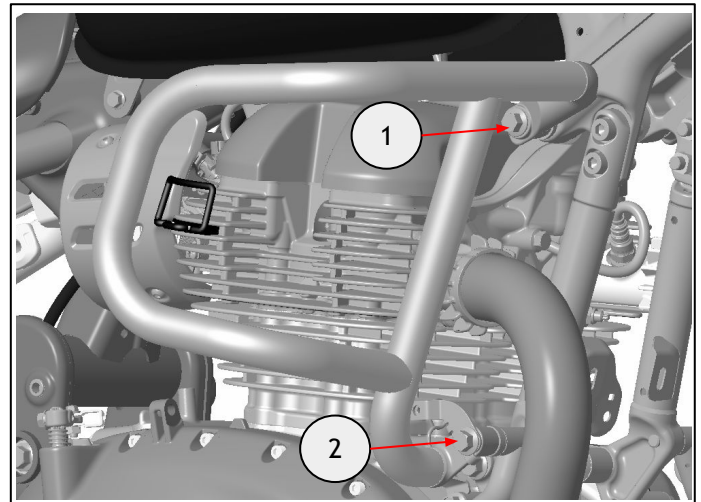

**7** Fixez le réservoir (1) sur le support du réservoir (2) à l'aide de la fixation M6 x 14 mm (3) du kit.  
Serrez la fixation (3) à **3 Nm**.



Douille de 10 mm et clé dynamométrique

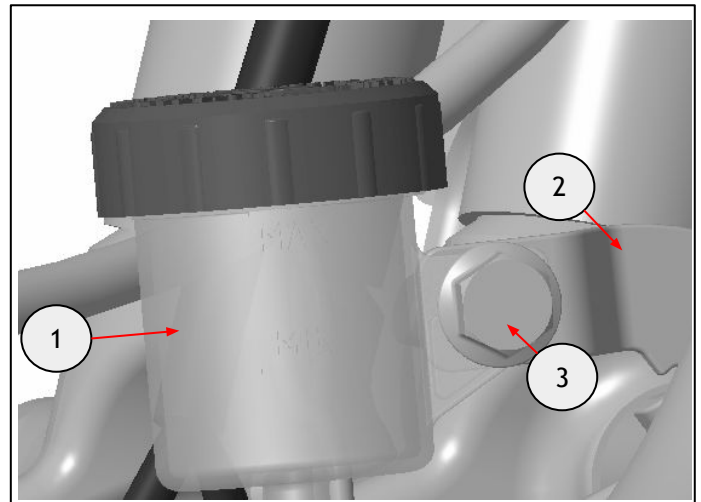

**8** Faites passer le câble (1) dans le guide-câble (2). Fixez le guide-câble sur le support de réservoir existant (3) à l'aide de la fixation M6 x 14 mm (4) du kit.  
Serrez la fixation (4) à **3 Nm**.



Douille de 10 mm et clé dynamométrique

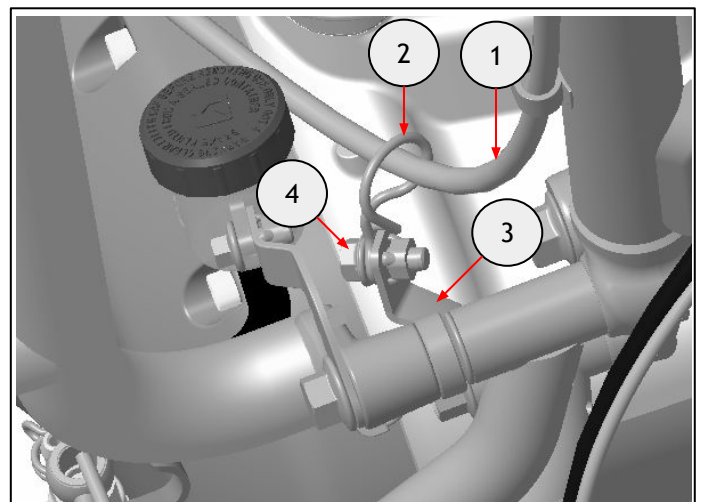



**AVERTISSEMENT** : Après avoir installé un accessoire d'origine Royal Enfield, conduisez toujours la moto avec prudence et laissez-vous le temps de vous familiariser avec toute modification des caractéristiques de conduite de la moto. Si vous n'êtes pas assez familiarisé avec les caractéristiques de conduite modifiées de la moto, elle risque de devenir instable et de provoquer un accident.

## Pose sur la Shotgun 650 :

**9** Déposez la fixation du support moteur (1). Conservez l'écrou pour le réutiliser. Conservez la fixation et la rondelle pour pouvoir les réutiliser si la moto est remise dans son état d'origine.



Douille de 14 mm et cliquet



Clé de 14 mm

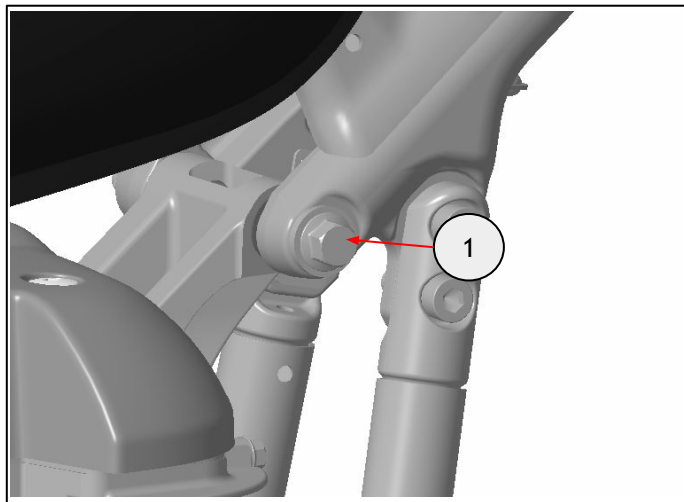

**10** Déposez la fixation (1). Conservez pour pouvoir les réutiliser si la moto est remise dans son état d'origine. Répétez l'étape 10 sur le côté gauche.



14mm socket and ratchet

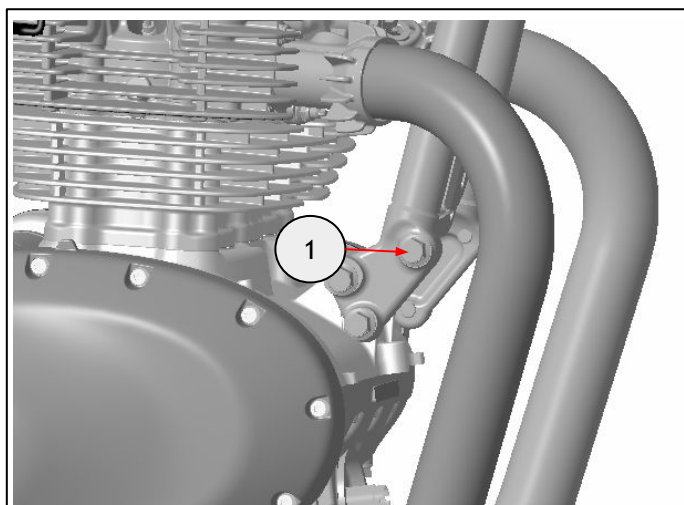

**11** Alignez la protection moteur droite (1) sur le support moteur supérieur. Positionnez l'entretoise de 22 x 7 mm (2) provenant du kit entre la protection moteur droite et la fixation. Montez la fixation M10 x 210 mm (3) incluse dans le kit.

Répétez l'étape 11 sur le côté gauche.  
Montez l'écrou (4) déposé à l'étape 9.  
Ne serrez pas complètement à ce stade



Douille de 13 mm et cliquet



Clé de 14 mm

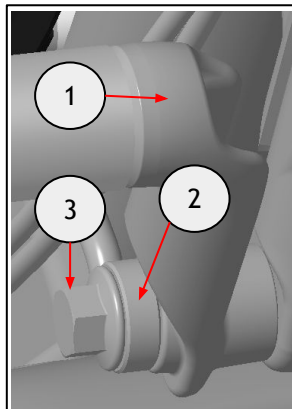

Côté droit

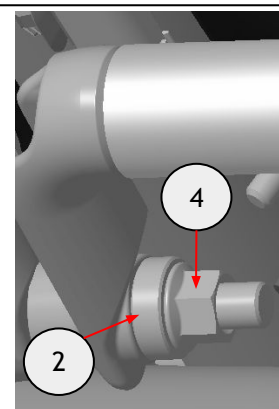

Côté gauche

**12** Alignez l'entretoise de 20 x 36,5 mm (1) du kit entre le châssis (2) et la protection moteur droite (3).

Posez la fixation M10 x 85 mm (4) dans l'entretoise de 22 x 7 mm (5), toutes deux incluses dans le kit, pour fixer la protection moteur droite.  
Répétez l'étape 12 sur le côté gauche.



Douille de 13 mm et cliquet

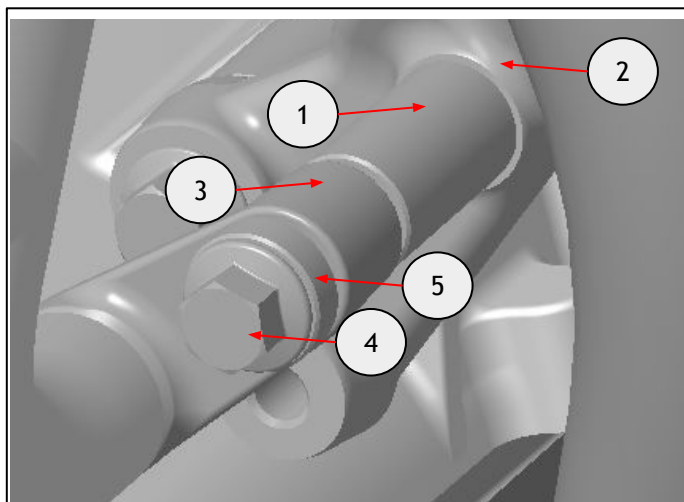

**12** Serrez la fixation (1) à **70 Nm**.  
Serrez la fixation (2) à **45 Nm**.  
Répétez l'étape 12 sur le côté gauche.



Douille de 13 mm et clé dynamométrique



Clé de 14 mm

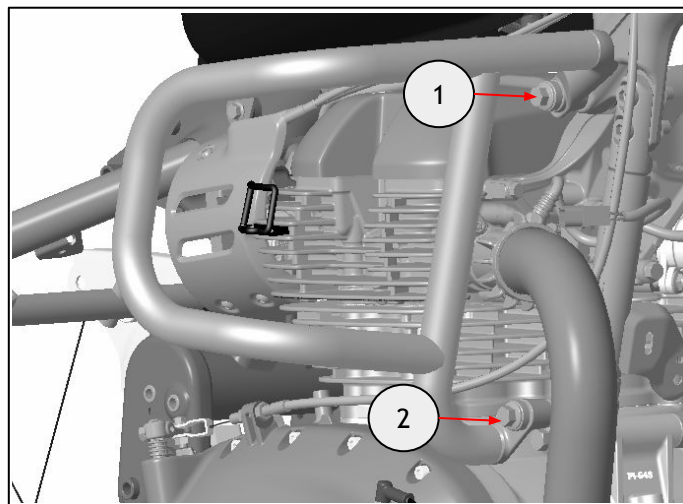

**AVERTISSEMENT** : Après avoir installé un accessoire d'origine Royal Enfield, conduisez toujours la moto avec prudence et laissez-vous le temps de vous familiariser avec toute modification des caractéristiques de conduite de la moto. Si vous n'êtes pas assez familiarisé avec les caractéristiques de conduite modifiées de la moto, elle risque de devenir instable et de provoquer un accident.