

Número de pieza:
KXA00437

Modelos:
Himalayan (sólo 452cc)
Guerrilla 450



ADVERTENCIA: Los accesorios originales de Royal Enfield están diseñados para adaptarse únicamente a la(s) motocicleta(s) específica(s) Royal Enfield que se indican anteriormente. No deben instalarse en ningún otro tipo de motocicleta. Preste especial atención a las advertencias y precauciones que se incluyen en las presentes instrucciones. De lo contrario, el accesorio podría instalarse de forma incorrecta, lo que podría dar lugar a una condición de conducción insegura y a un posible accidente. Si tiene alguna duda, solicite siempre la ayuda de su concesionario autorizado de Royal Enfield.



ADVERTENCIA: Antes de comenzar la instalación de cualquier juego de accesorios, asegúrese de que la motocicleta esté apoyada de forma estable. Si la motocicleta no está correctamente apoyada, se podrían producir daños en la motocicleta o lesiones personales.



ADVERTENCIA: Todas las fijaciones se deben apretar a los valores de par especificados en las presentes instrucciones. Si las fijaciones no se aprietan al par correcto, se podría producir una condición de conducción insegura y un posible accidente.



PRECAUCIÓN: Al instalar cualquier juego de accesorios, se debe tener cuidado. La manipulación incorrecta de los componentes del juego o el uso de herramientas incorrectas podría producir daños en los componentes o en la motocicleta.

NOTA: El contenido de las presentes instrucciones está sujeto a cambios en cualquier momento, sin previo aviso ni responsabilidad. Royal Enfield se reserva el derecho a revisar la información presentada en cualquier momento.

Piezas suministradas: KXA00437

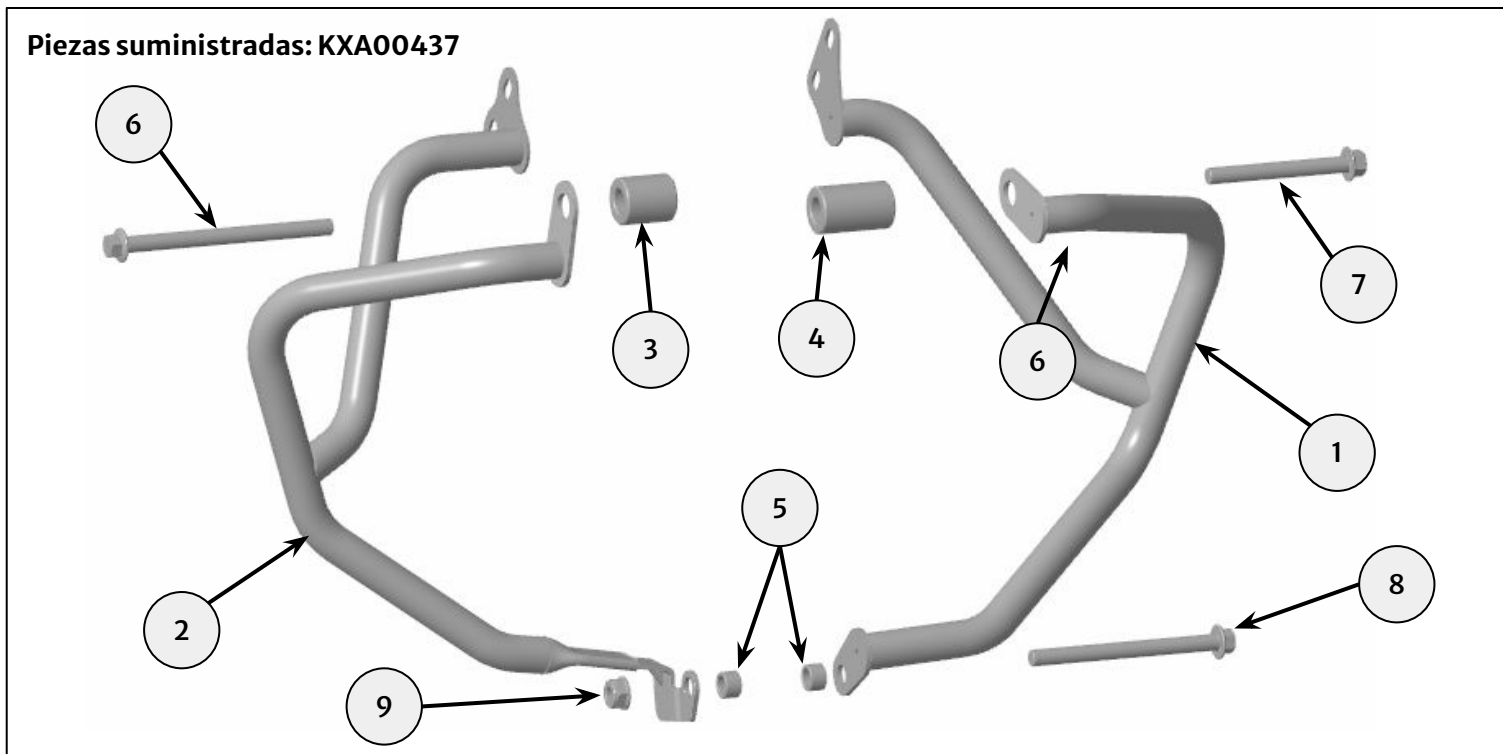

Elemento	Descripción	Cantidad
1	Protector de motor izquierdo	1
2	Protector de motor derecho	1
3	Separador, 32 mm	1
4	Separador, 46 mm	1
5	Separador, 10 mm	2
6	Fijación, M10 x 135 mm	1
7	Fijación, M10 x 90 mm	1
8	Fijación, M10 x 120 mm	1
9	Tuerca, M10	1

1 Retire el protector del cárter inferior original (1) retirando las dos fijaciones (2). Guarde el protector del cárter inferior y las fijaciones para volver a utilizarlos.



Punta hexagonal de 5 mm y trinquete

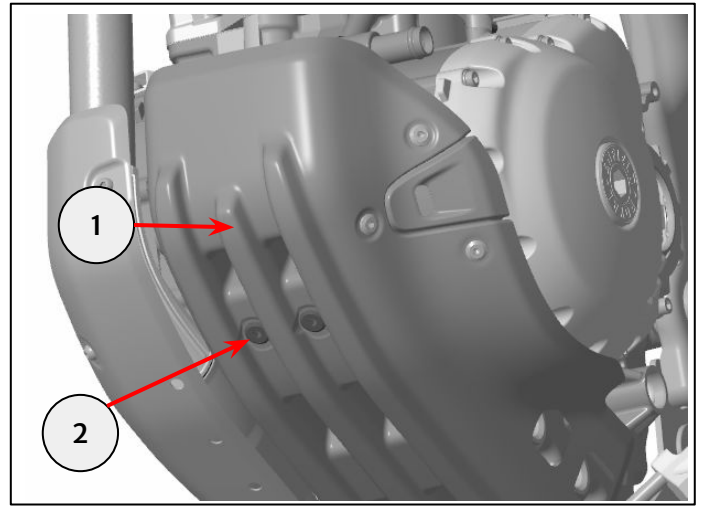

2 Retire la tuerca (1) y la fijación (2) que sujetan el soporte delantero del protector del cárter inferior (3). Retire el soporte y guárdelo para su posterior utilización. Guarde las fijaciones para volver a utilizarlas si la motocicleta se fuera a devolver a su estado original.



Vaso de 14 mm y trinquete
Llave de tuercas de 17 mm



ADVERTENCIA: Monte el protector de motor del lado izquierdo antes de montar el protector del lado derecho para garantizar que el motor quede bien sujeto por todos lados.

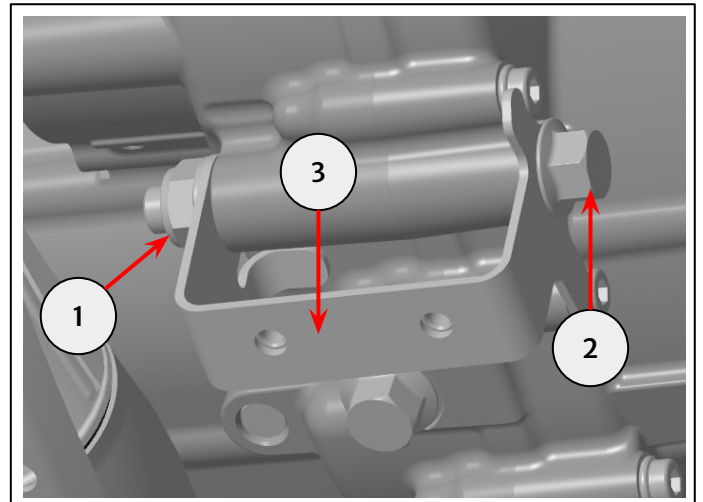

Lado izquierdo

3 Retire las dos fijaciones (1) del soporte de culata trasero izquierdo (2) y guárdelas para utilizarlas posteriormente.



Vaso de 12 mm y trinquete

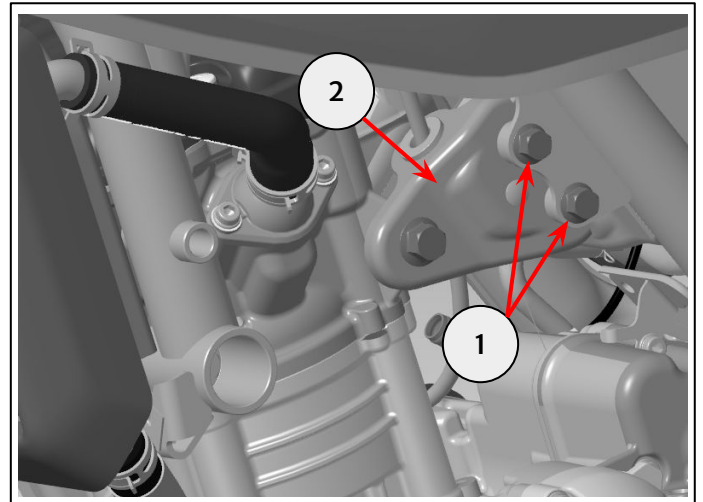

4 Retire la fijación del soporte delantero izquierdo del motor (1) y guárdela para volver a utilizarla si la motocicleta se fuera a devolver a su estado original.



Vaso de 14 mm y trinquete

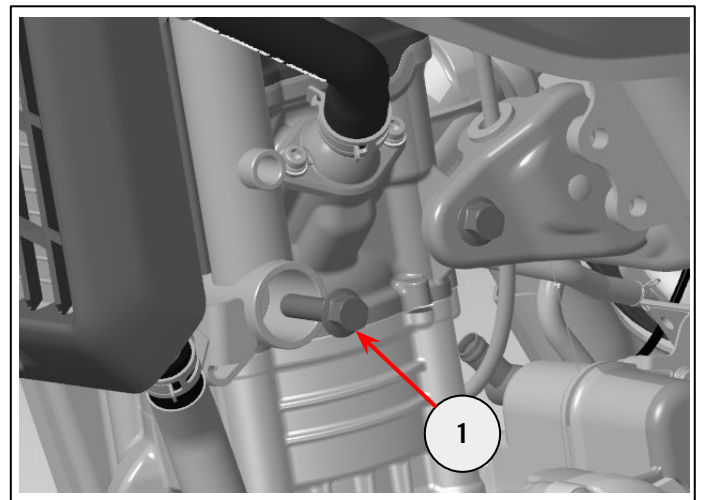

5 Coloque el separador de 46 mm (1) del kit en el hueco del bastidor de la motocicleta (2).

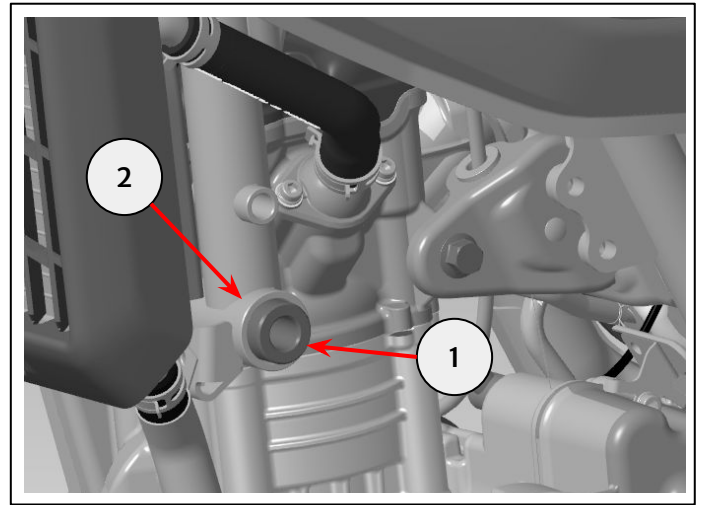

6 Alinee el protector de motor del lado izquierdo con la motocicleta tal como se muestra. Vuelva a colocar el soporte del protector del cárter inferior (1) anteriormente retirado en el paso 2, colocando un separador de 10 mm (2) del kit entre el soporte del cárter inferior y el protector del motor (3). Introduzca la fijación M10 x 120 mm (4) del kit en el orificio de montaje.

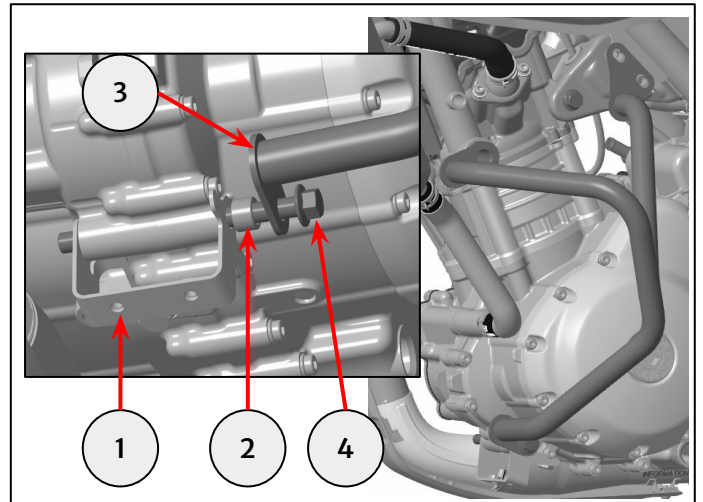

7 Vuelva a colocar las fijaciones M8 (1) anteriormente retiradas en el paso 3 para fijar el soporte del protector de motor trasero (2) y apretarlo a 25 Nm.

Introduzca una fijación M10 x 90 mm (3) del kit en el soporte del motor delantero (4) y apriete a 45 Nm.



Vaso de 12 mm y llave dinamométrica
Vaso de 14 mm y llave dinamométrica

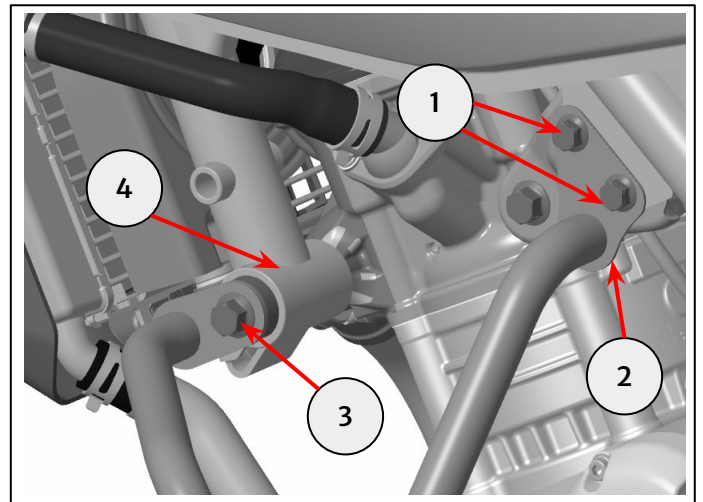

Lado derecho

8 Retire las dos fijaciones (1) del soporte de culata trasero derecho (2) y guárdelas para utilizarlas posteriormente.



Vaso de 12 mm y trinquete

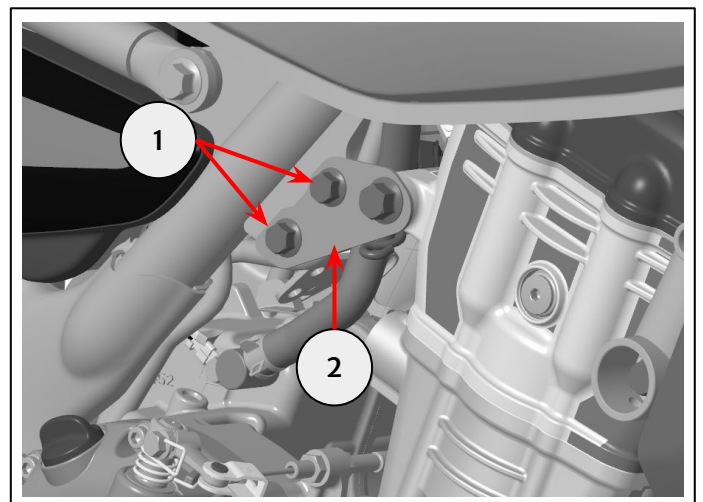

9 Retire la fijación del soporte delantero derecho del motor (1) y la arandela exterior (2) y guárdelas para volver a utilizarlas si la motocicleta se fuera a devolver a su estado original.

Retire la arandela interior (3) y la tuerca (4) y guárdelas para su posterior utilización.



Vaso de 14 mm y trinquete
Llave de tuercas de 17 mm

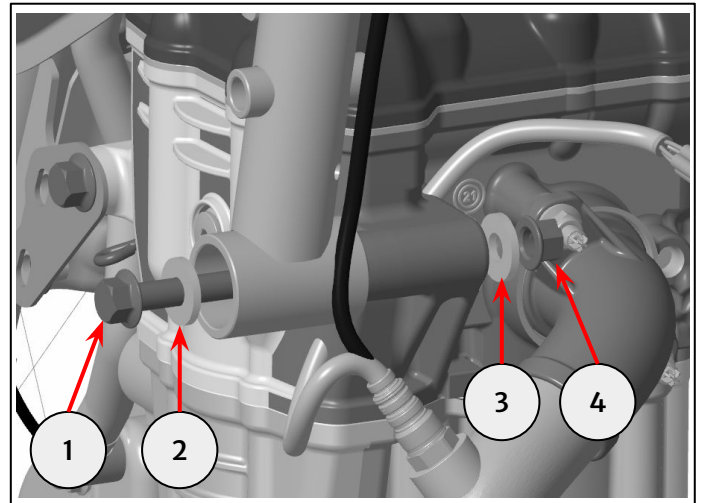

10 Confirme que el regulador del bastidor (1) dentro del hueco del bastidor (2) esté apretado a 3 Nm. Apriete según sea necesario. Nota: Es necesaria una herramienta de concesionario especializada.

Coloque el separador de 32 mm (3) del kit en el hueco del bastidor de la motocicleta (2).



Herramienta para regulador del bastidor y
llave dinamométrica

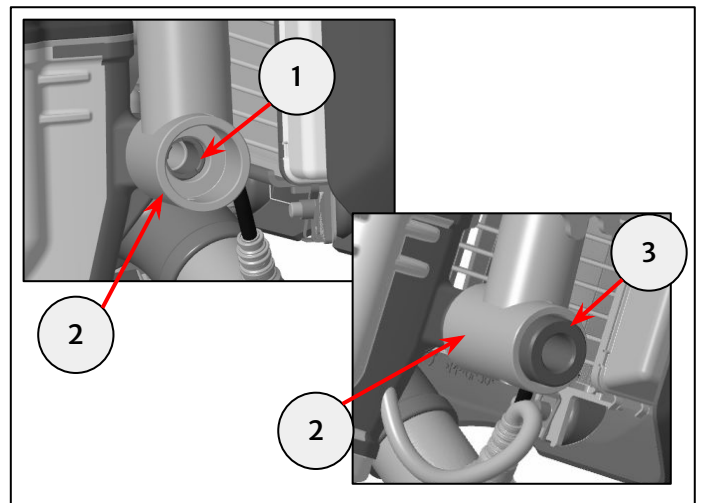

11 Alinee el soporte inferior del protector de motor del lado derecho (1) con el soporte del protector del cárter inferior (2). Coloque un separador de 10 mm (3) del kit entre el protector de motor y el soporte. Fije el soporte inferior con una tuerca (4) del kit.

No apriete completamente en esta etapa.



Vaso de 14 mm y trinquete
Llave de tuercas de 17 mm

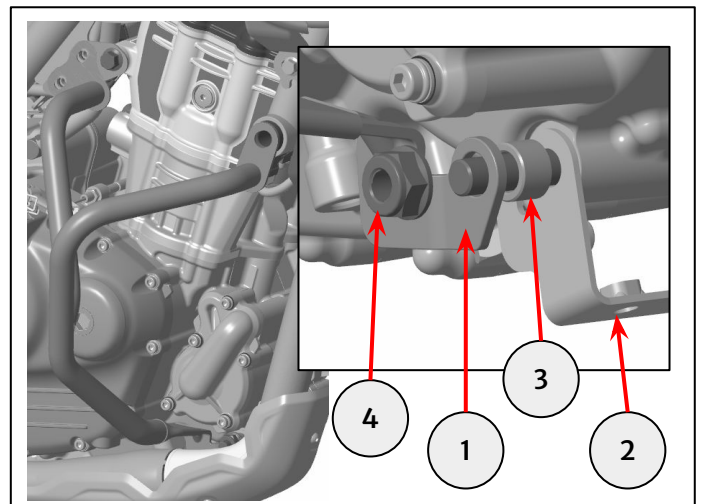

12 Vuelva a colocar las fijaciones M8 (1) anteriormente retiradas en el paso 8 para fijar el soporte del protector de motor trasero (2).

Apriete las fijaciones a 25 Nm.



Vaso de 12 mm y llave dinamométrica

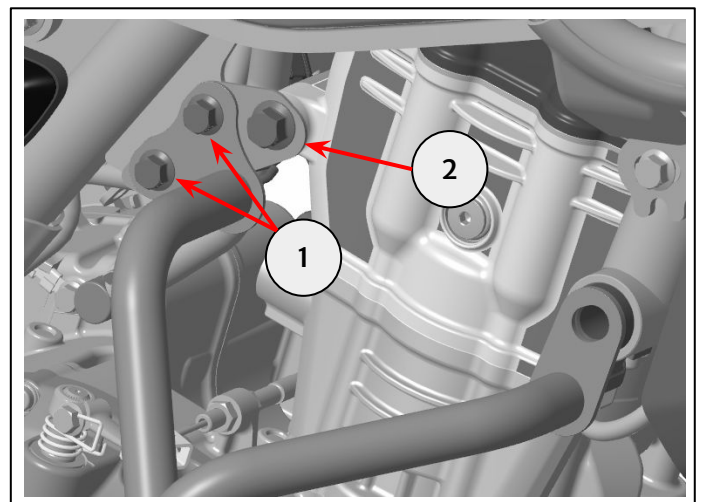

13 Monte la fijación M10 x 135 mm (1) del kit junto con la tuerca (2) y la arandela interna (3) previamente retirada en el paso 9.

Apriete la fijación a **60 Nm**.



Vaso de 14 mm y llave dinamométrica
Llave de tuercas de 14 mm

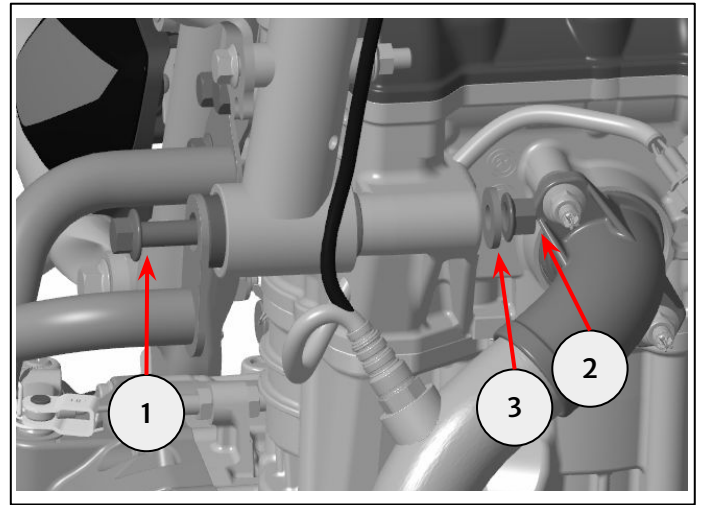

14 Apriete la fijación (1) a través del soporte del protector del cárter inferior (2) a **45 Nm**.



Vaso de 14 mm y llave dinamométrica
Llave de tuercas de 17 mm

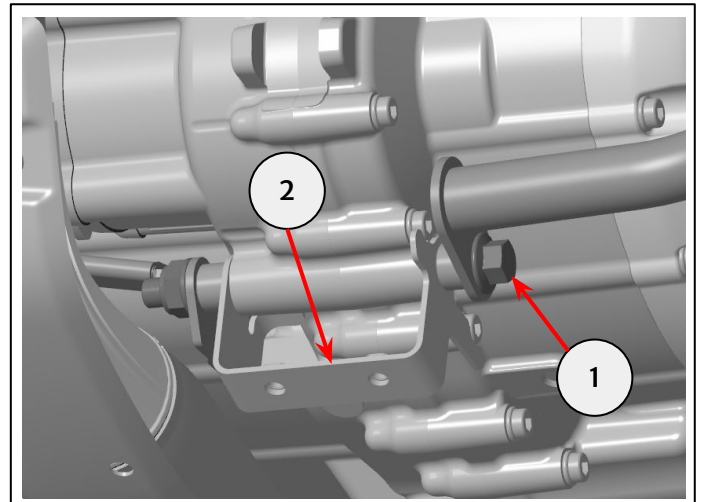

15 Retire las tres fijaciones (1) que sujetan el panel de relleno (2) del protector del cárter inferior (3). Guarde las fijaciones y el protector del cárter inferior para utilizarlos posteriormente, guarde el panel de relleno para volver a utilizarlo en caso de que la motocicleta se fuera a devolver a su estado original.



Vaso de 14 mm y trinquete
Llave de tuercas de 17 mm

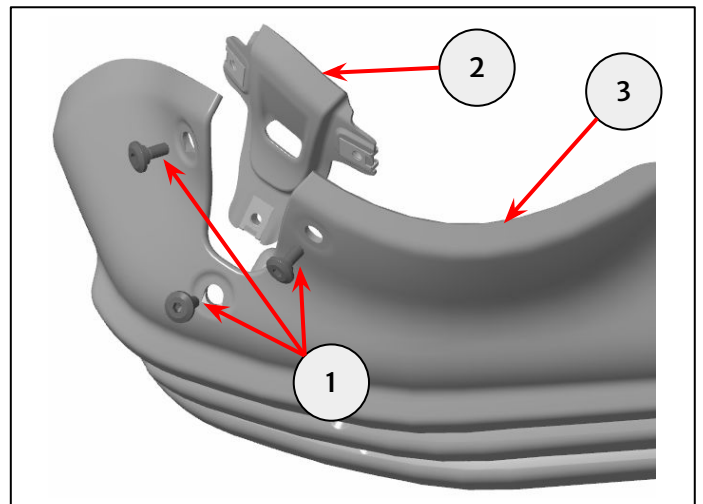

16 Retire las tres tuercas de presilla (1) del panel de relleno (2) y transfíralas al protector del cárter inferior (3) junto con las fijaciones (4) retiradas en el paso 15.

Apriete las fijaciones a **3 Nm**.



Vaso de 12 mm y llave dinamométrica

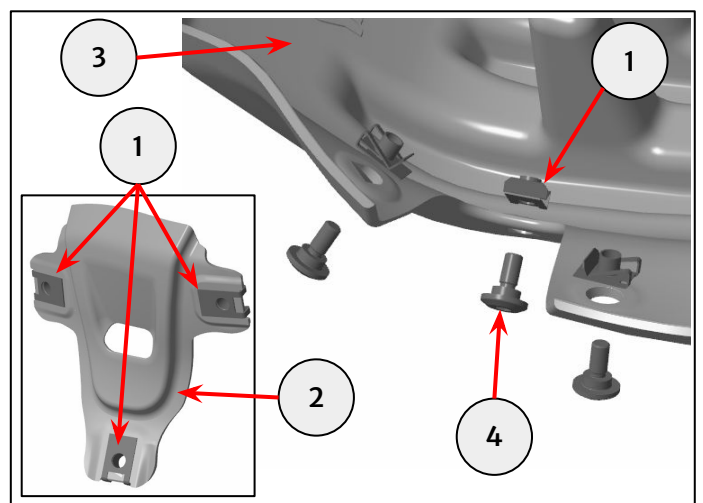

17 Vuelva a colocar el protector del cárter inferior (1) deslizando el borde trasero sobre el soporte trasero (2). Fije el protector del cárter inferior al soporte de montaje delantero con las fijaciones originales (3) retiradas en el paso 1.

Apriete las fijaciones a **10 Nm**.



Punta hexagonal de 5 mm y llave
dinamométrica

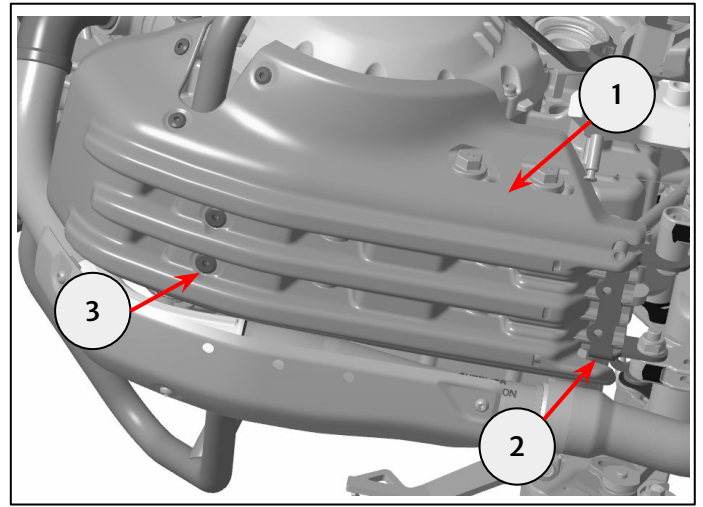

ADVERTENCIA: Después de instalar cualquier accesorio original de Royal Enfield, conduzca siempre la motocicleta con precaución y tómese tiempo para familiarizarse con cualquier cambio en las características de maniobrabilidad de la motocicleta. Si no se familiariza con los cambios en las características de maniobrabilidad de la motocicleta, ésta podría volverse inestable y se podría producir un accidente.