

Número de pieza:
1990556

Modelos:
Interceptor Bear 650
Interceptor (648 cc, todos los años)
Continental GT (648 cc, todos los años)
Super Meteor 650 (todos los años)
Shotgun 650 (todos los años)

ADVERTENCIA: Los accesorios originales de Royal Enfield están diseñados para adaptarse únicamente a la(s) motocicleta(s) específica(s) Royal Enfield que se indican anteriormente. No deben instalarse en ningún otro tipo de motocicleta. Preste especial atención a las advertencias y precauciones que se incluyen en las presentes instrucciones. De lo contrario, el accesorio podría instalarse de forma incorrecta, lo que podría dar lugar a una condición de conducción insegura y a un posible accidente. Si tiene alguna duda, solicite siempre la ayuda de su concesionario autorizado de Royal Enfield.

ADVERTENCIA: Antes de comenzar la instalación de cualquier juego de accesorios, asegúrese de que la motocicleta esté apoyada de forma estable. Si la motocicleta no está correctamente apoyada, se podrían producir daños en la motocicleta o lesiones personales.

ADVERTENCIA: Todas las fijaciones se deben apretar a los valores de par especificados en las presentes instrucciones. Si las fijaciones no se aprietan al par correcto, se podría producir una condición de conducción insegura y un posible accidente.

PRECAUCIÓN: Al instalar cualquier juego de accesorios, se debe tener cuidado. La manipulación incorrecta de los componentes del juego o el uso de herramientas incorrectas podría producir daños en los componentes o en la motocicleta.

NOTA: El contenido de las presentes instrucciones está sujeto a cambios en cualquier momento, sin previo aviso ni responsabilidad. Royal Enfield se reserva el derecho a revisar la información presentada en cualquier momento.

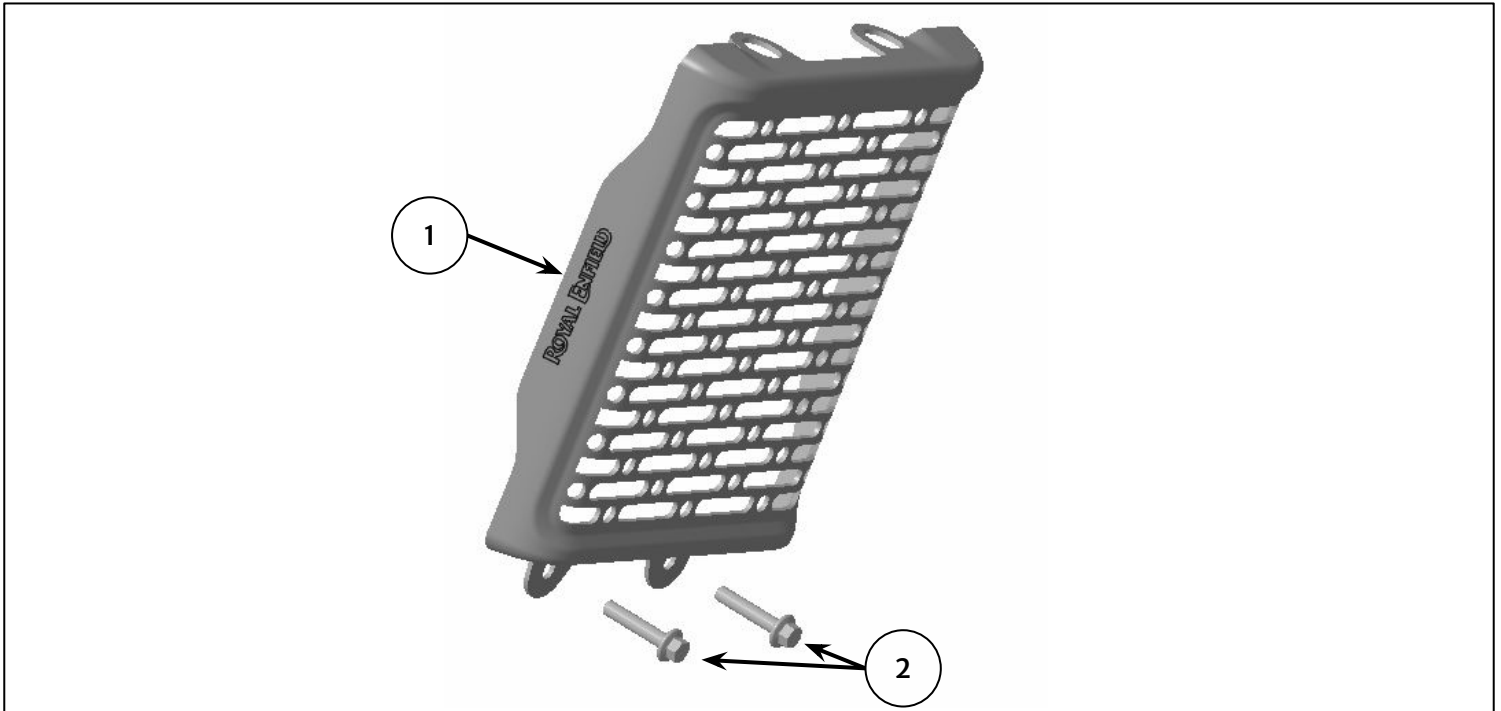

Elemento	Descripción	Cantidad
1	Protector del refrigerador de aceite	1
2	Fijación, M6 x 30mm	2

Sólo para los modelos Interceptor Bear, Interceptor y Continental GT

1 Retire las dos fijaciones superiores y las tuercas (1). Guárdelas para volver a utilizarlas si la motocicleta se va a volver a dejar en su estado original.



Vaso de 10 mm, trinquete y llave de tuercas de 10 mm

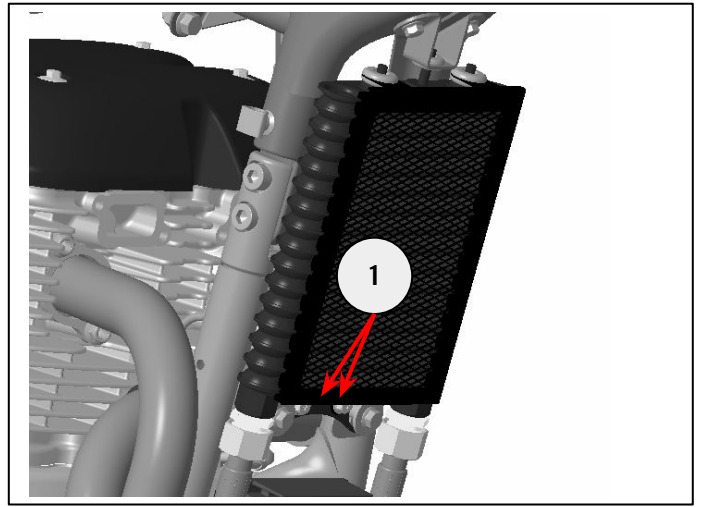

Sólo para los modelos Super Meteor y Shotgun

2 Retire las dos fijaciones inferiores (1). Guárdelas para volver a utilizarlas si la motocicleta se va a volver a dejar en su estado original.



Vaso de 10 mm y trinquete

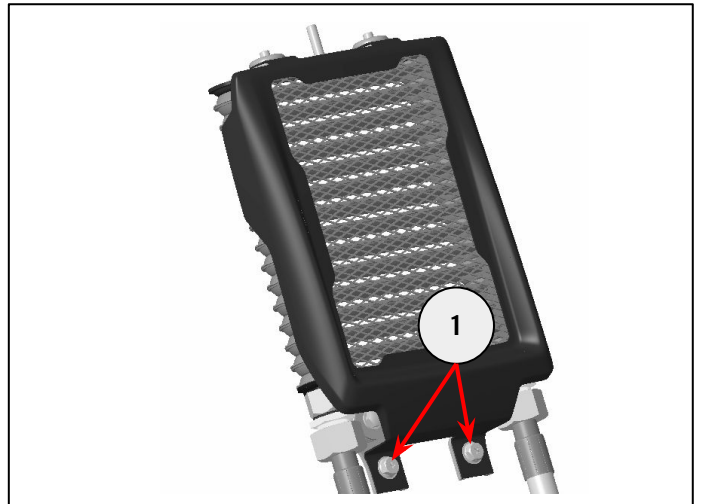

Todos los modelos

3 Tire del protector del refrigerador de aceite de serie (1) hacia la parte delantera de la motocicleta desde la parte inferior del protector. Levante hacia arriba para retirar el protector de los pasadores de posicionamiento superiores (2). Guarde todos los elementos para volver a utilizarlos si la motocicleta se va a volver a dejar en su estado original.

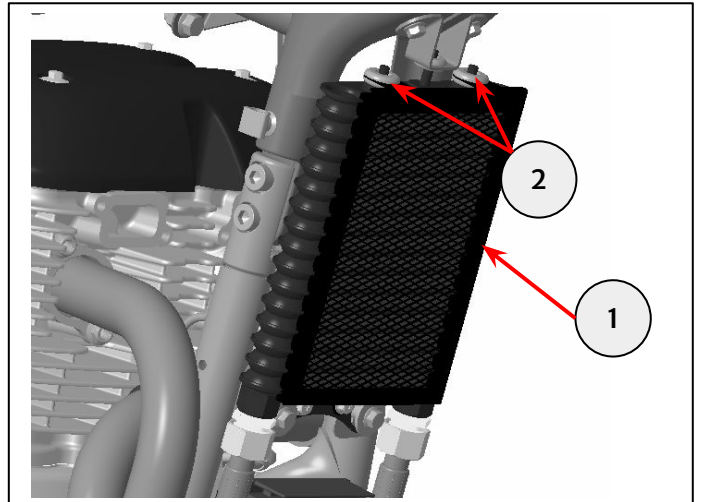

4 Retire las dos fijaciones (1) y las tuercas (2). Nota: algunos modelos están equipados con una placa fija en la que las tuercas permanecerán en su sitio.

Apoye el refrigerador de aceite, no permita que cuelgue de sus manguitos. Asegúrese de que tanto los pasatubos (3) como los protectores superiores (4) permanezcan en su sitio.

Guarde las tuercas (si procede) para volver a utilizarlas. Guarde las fijaciones (1) para volver a utilizarlas si la motocicleta se va a volver a dejar en su estado original.



Vaso de 10 mm, trinquete y llave de tuercas de 10 mm

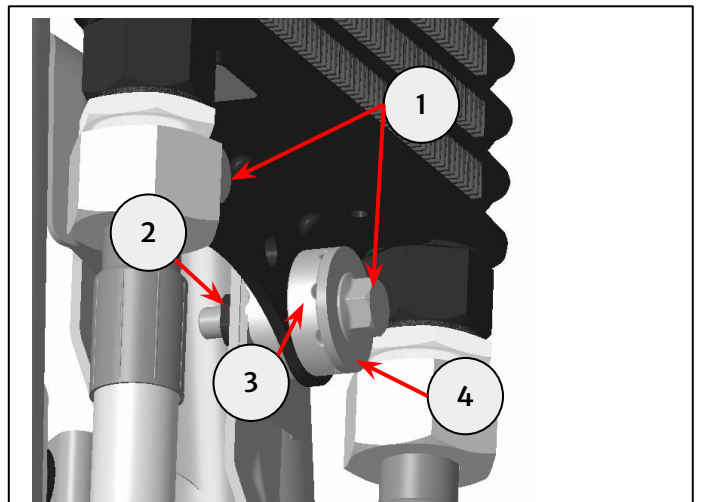

5 Retire los pasatubos (1) del protector del refrigerador de aceite de serie (2).

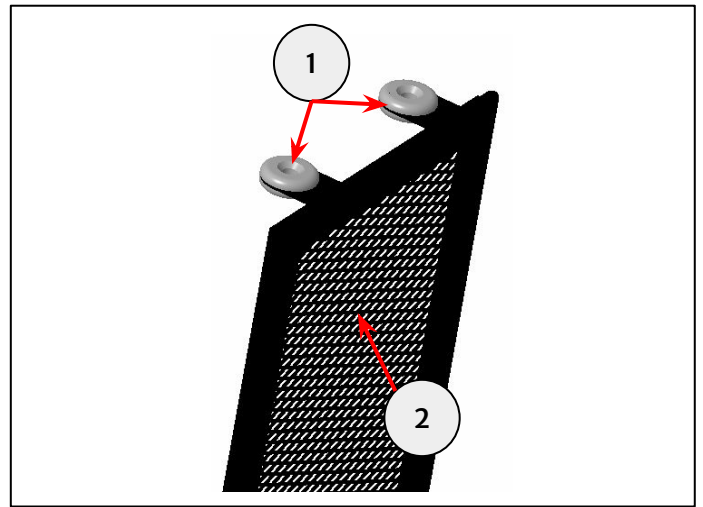

6 Vuelva a instalar los pasatubos (1) en el nuevo protector del refrigerador de aceite (2).

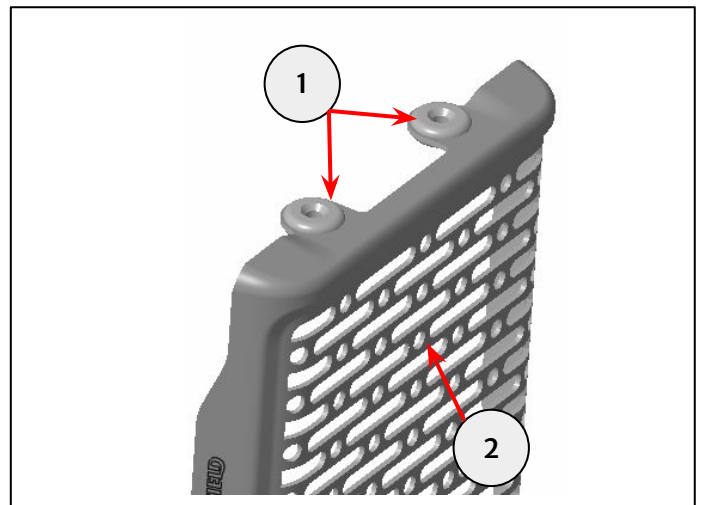

7 Coloque la parte superior del nuevo protector del refrigerador de aceite (1) en los pasadores de posicionamiento del refrigerador de aceite (2) y empuje hacia abajo. Utilizando las fijaciones del kit y las tuercas retiradas en el paso 4 (3), fije el refrigerador de aceite y el nuevo protector del refrigerador a los soportes inferiores. Apriete a **10 Nm**.

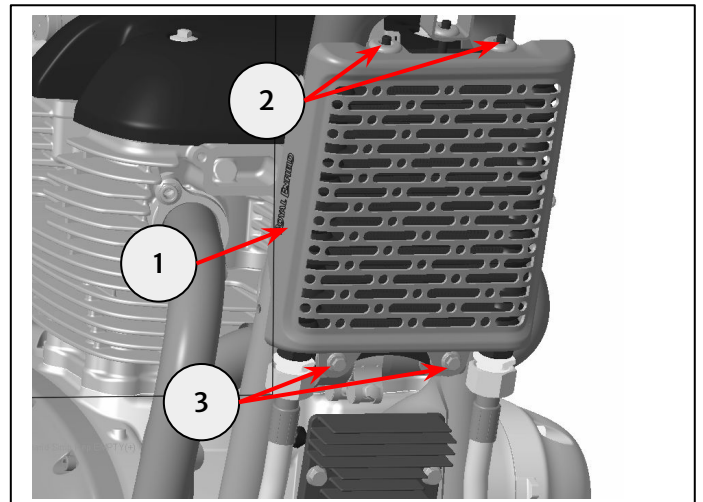

Vaso de 10 mm, llave dinamométrica y llave de tuercas de 10 mm



ADVERTENCIA: Después de instalar cualquier accesorio original de Royal Enfield, conduzca siempre la motocicleta con precaución y tómese tiempo para familiarizarse con cualquier cambio en las características de maniobrabilidad de la motocicleta. Si no se familiariza con los cambios en las características de maniobrabilidad de la motocicleta, ésta podría volverse inestable y se podría producir un accidente.