

Numero di parte:
KXA00248, KXA00263

Modelli:
SUPER METEOR
SHOTGUN 650



AVVERTENZA: gli accessori originali Royal Enfield sono progettati per essere montati esclusivamente sui modelli Royal Enfield sopra elencati. Non devono essere montati su altri modelli. Prestare particolare attenzione alle avvertenze e alle precauzioni riportate in queste istruzioni. Se queste istruzioni non vengono rispettate il montaggio dell'accessorio potrebbe non essere corretto e provocare situazioni di guida pericolose o incidenti. In caso di dubbio rivolgersi a una concessionaria autorizzata Royal Enfield.



AVVERTENZA: prima di iniziare a montare qualsiasi accessorio assicurarsi che la motocicletta sia supportata in modo stabile. In caso contrario la motocicletta potrebbe cadere causando danni o lesioni al personale.



AVVERTENZA: tutte le viti devono essere serrate ai valori di coppia riportati in queste istruzioni. Il mancato serraggio alla coppia prescritta potrebbe provocare situazioni di guida pericolose o incidenti.



ATTENZIONE: prestare attenzione durante il montaggio del kit accessorio. Un'errata manipolazione dei componenti o l'utilizzo di utensili non appropriati potrebbe causare danni ai componenti o alla motocicletta stessa.

NOTA: il contenuto di queste istruzioni può essere modificato in qualsiasi momento senza preavviso. Royal Enfield si riserva il diritto di rivedere le informazioni qui riportate in qualsiasi momento.

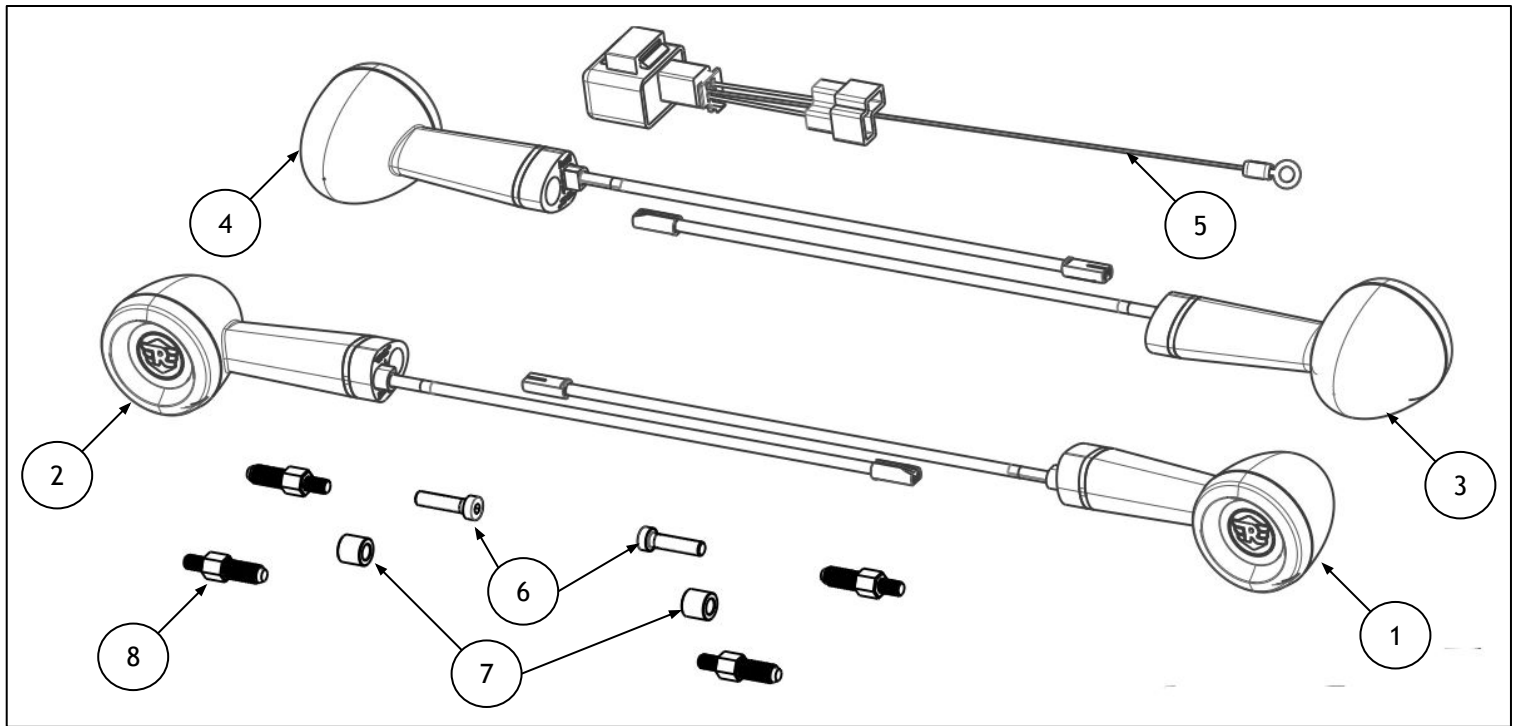

Articolo	Descrizione	Q.tà
1	Indicatore di direzione a LED, anteriore, lato sinistro	1
2	Indicatore di direzione a LED, anteriore, lato destro	1
3	Indicatore di direzione a LED, posteriore, lato sinistro	1
4	Indicatore di direzione a LED, posteriore, lato destro	1
5	Lampeggiatore elettronico a LED	1
6	Vite, M6 x 25 mm	2
7	Boccola	2
8	Prigioniero, M6	4

Montaggio su Super Meteor:

1 Rimuovere la copertura laterale e scollegare la batteria come descritto nel Manuale del proprietario.

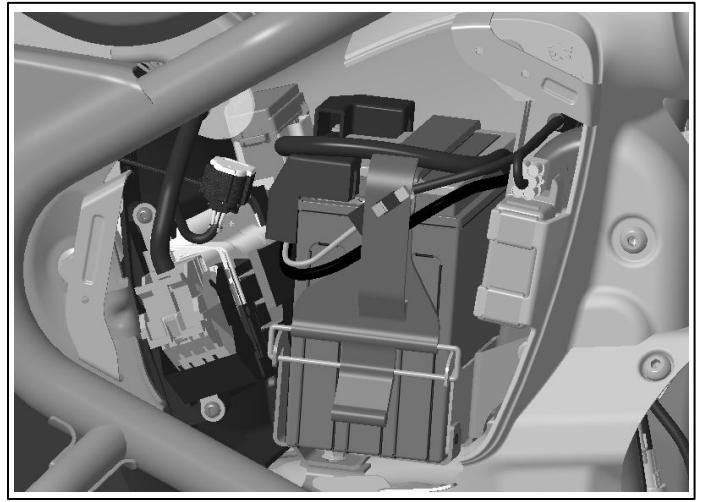

2 Smontare il proiettore (1) svitando le viti (2). Scollegare il connettore del proiettore. Conservare entrambi per il riutilizzo.

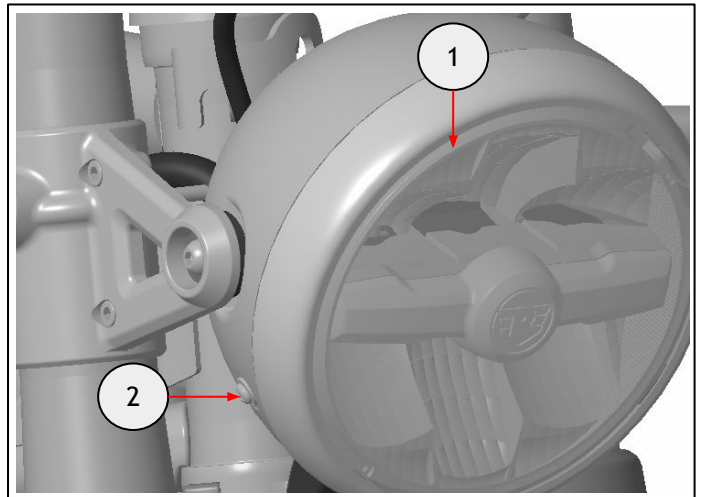

Cacciavite Phillips

3 Svitare la vite (1) per rimuovere la copertura (2). Conservare entrambi per il riutilizzo.

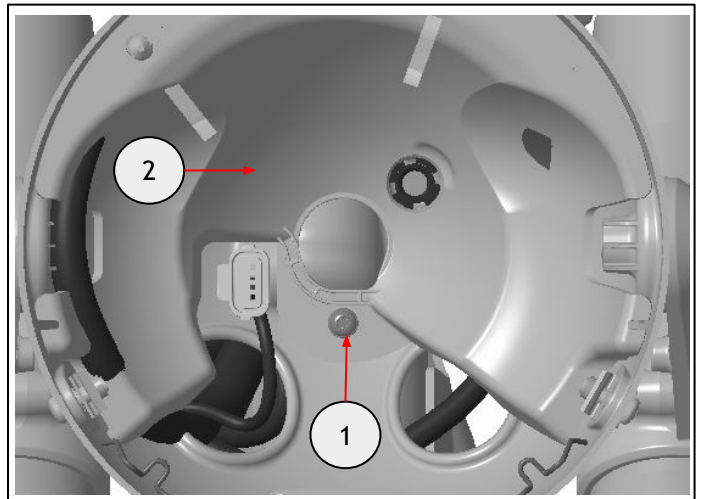

Punta Torx T20 e cricchetto

4 Scollegare i connettori degli indicatori di direzione (1).

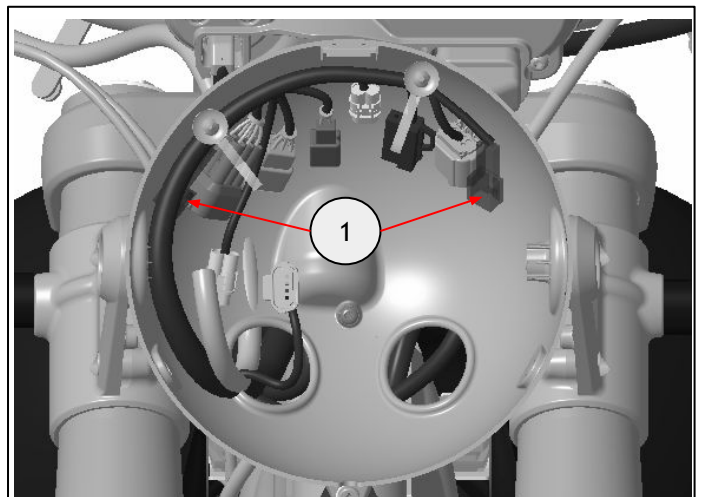

5 Smontare il supporto laterale destro del proiettore (1) svitando la vite del proiettore (2) e le viti del supporto (3). Conservare per il riutilizzo.



Punta esagonale da 5 mm e cricchetto

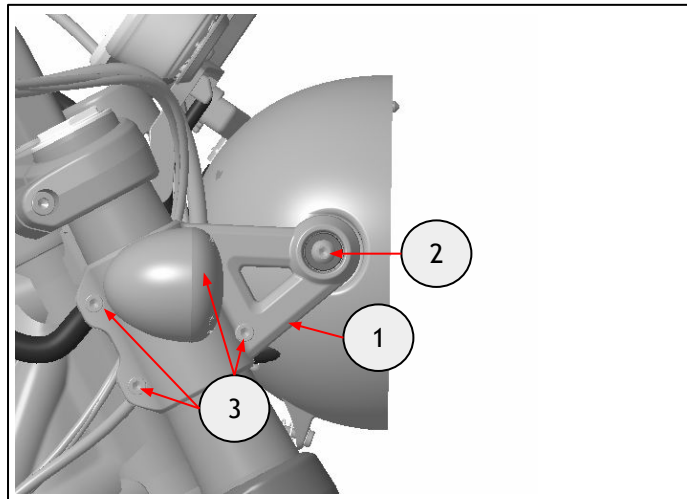

6 Smontare l'indicatore di direzione (1) svitando la vite (2). Conservare entrambi per il riutilizzo se la motocicletta deve essere riportata allo stato originale.



Punta esagonale da 5 mm e cricchetto

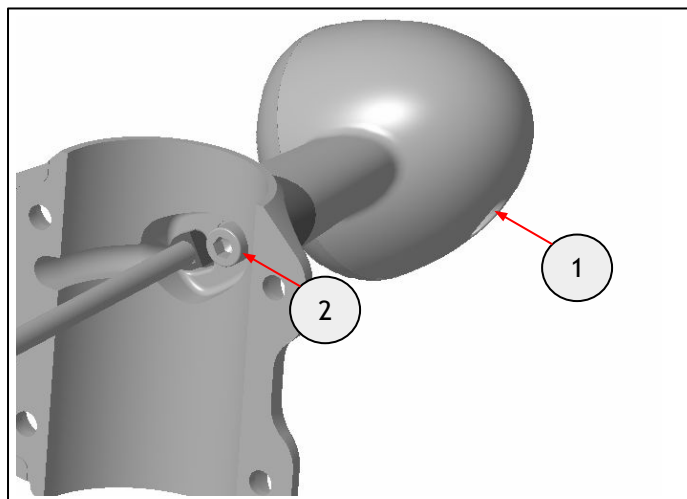

7 Far scorrere la plastica isolante (1) lungo il cavo dell'indicatore (2). Inserire il distanziale (3) fornito nel kit nella plastica isolante.

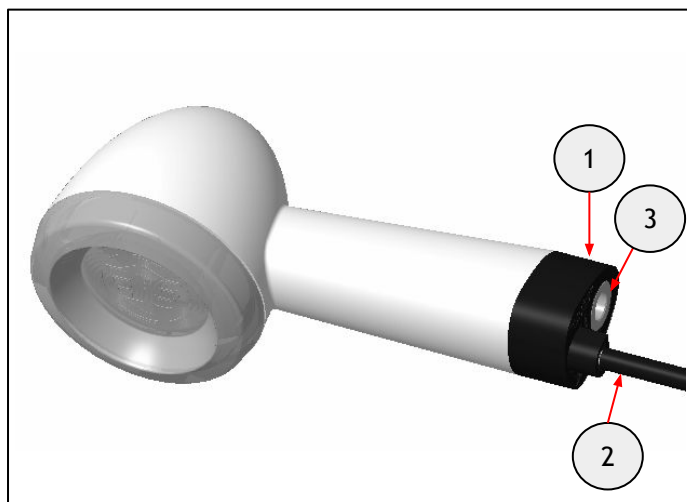

8 Montare l'indicatore (1) sul supporto del proiettore (2) con le viti (3) fornite nel kit. Tenendo fermo l'indicatore di direzione con una chiave da 24 mm (4), serrare la vite a 5 Nm.



Punta esagonale da 4 mm e chiave dinamometrica



Chiave da 24 mm

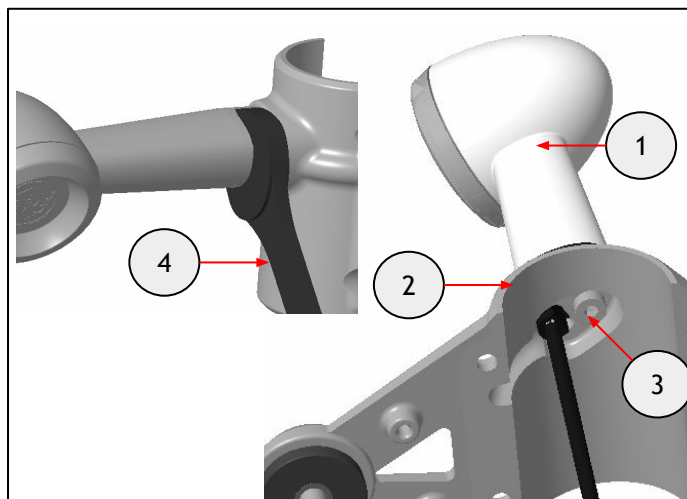

9 Inserire il cavo dell'indicatore di direzione attraverso la scanalatura (1). Montare il supporto del proiettore (2) sulla forcella con le viti M6 x 14 mm (3) rimosse al punto 5. Fissare il proiettore con le viti M8 x 25 mm (4) rimosse al punto 5. Serrare le viti del supporto (3) a **10 Nm**. Serrare la vite del proiettore (4) a **10 Nm**.

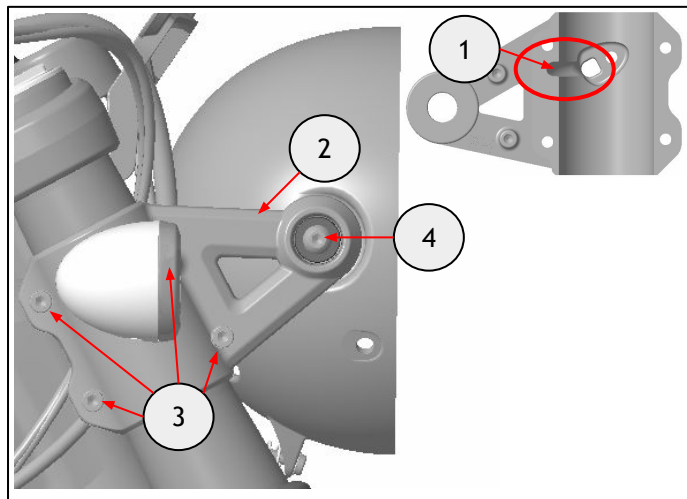

Punta esagonale da 5 mm e chiave dinamometrica

10 Ripetere i punti da 5 a 9 per il lato sinistro.

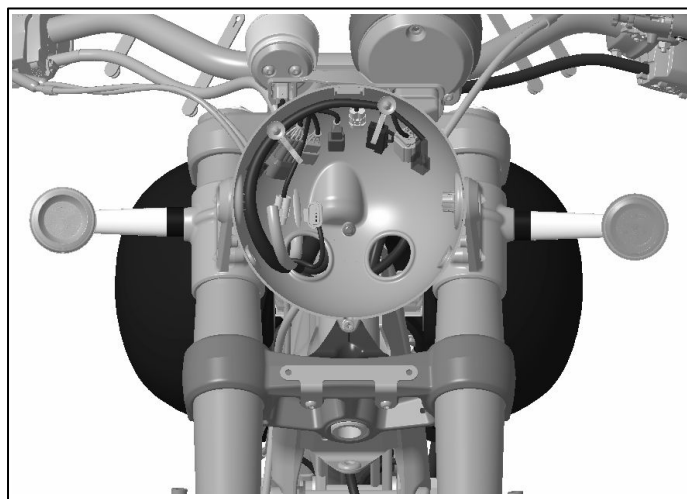

11 Reinscrivere i cavi dell'indicatore di direzione attraverso i fori nell'involucro del proiettore e ricollegare l'indicatore di direzione sinistro al connettore verde (1) e l'indicatore di direzione destro al connettore rosso (2).

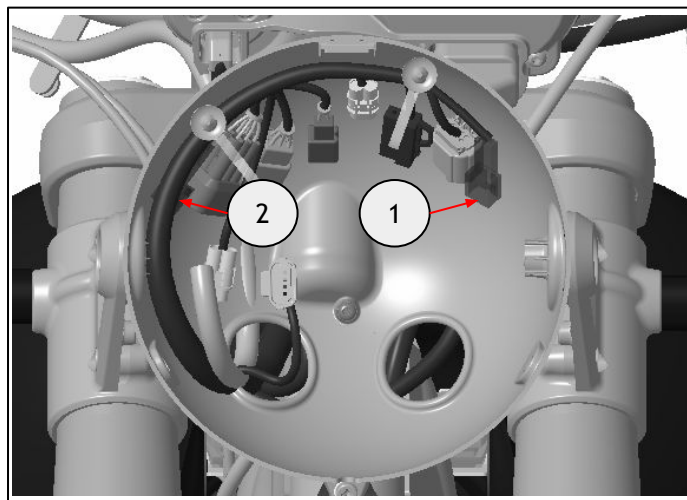

12 Rimontare la copertura (1) con la vite (2) rimossa al punto 3. Serrare la vite a **1,5 Nm**. Ricollegare il connettore del proiettore (3).

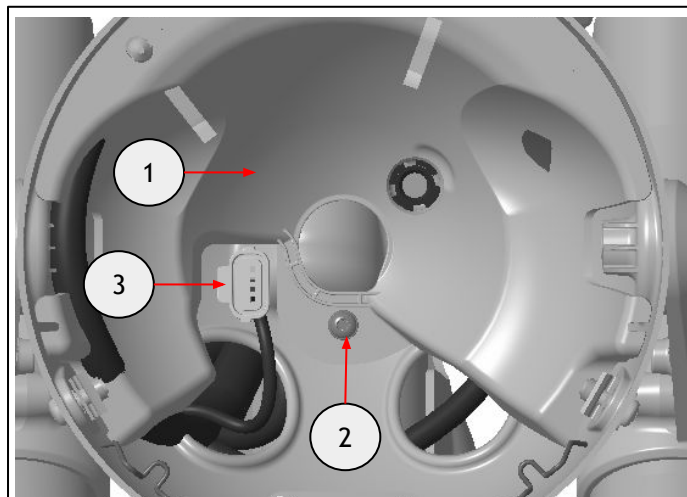

Punta Torx T20 e chiave dinamometrica

13 Rimontare il proiettore (1) con le viti (2) rimosse al punto 2.

Serrare le viti a **8 Nm**.



Punta Phillips e chiave dinamometrica

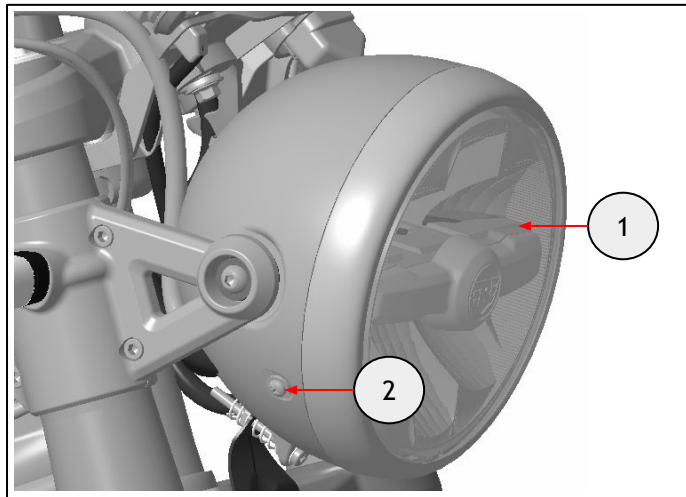

14 Rimuovere la copertura dei connettori (1) dal parafrangente posteriore svitando le viti (2) e i dadi (3).
Conservare per il riutilizzo.



Punta Torx T20 e cricchetto



Bussola da 10 mm e cricchetto

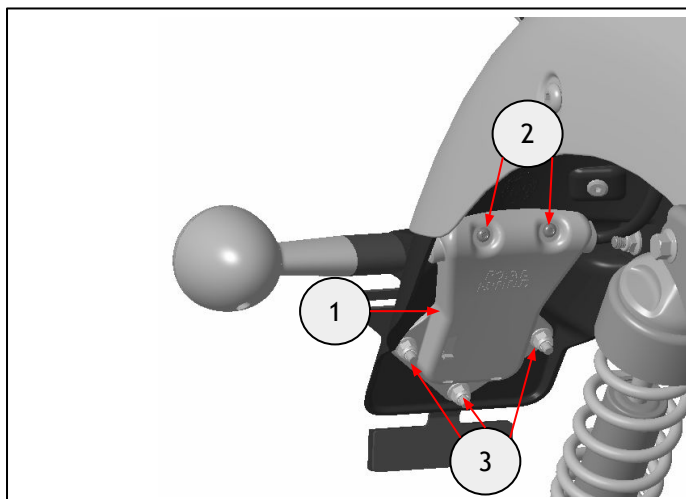

15 Scollegare i connettori degli indicatori di direzione (1).
Smontare gli indicatori di direzione svitando i dadi (2).
Conservare i dadi per il riutilizzo. Conservare gli indicatori di direzione per il riutilizzo se la motocicletta deve essere riportata allo stato originale



Bussola da 12 mm e cricchetto

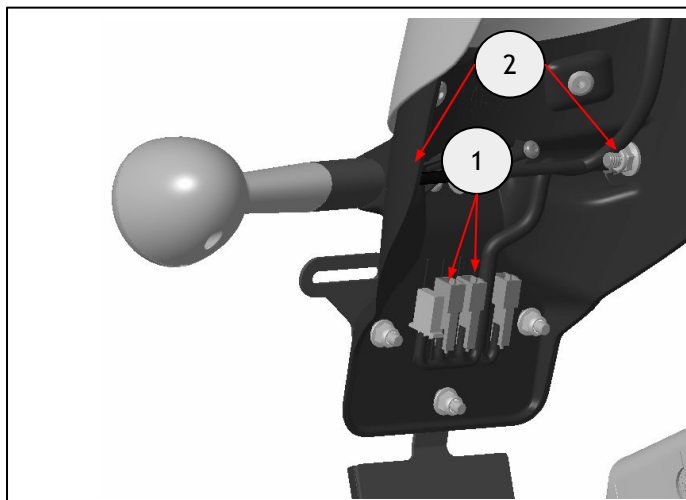

16 Inserire i prigionieri (1) sugli indicatori di direzione (2).
Serrare i prigionieri a **5 Nm**.
Far scorrere la plastica isolante (3) lungo i cavi dell'indicatore (4).



Bussola da 10 mm e chiave dinamometrica

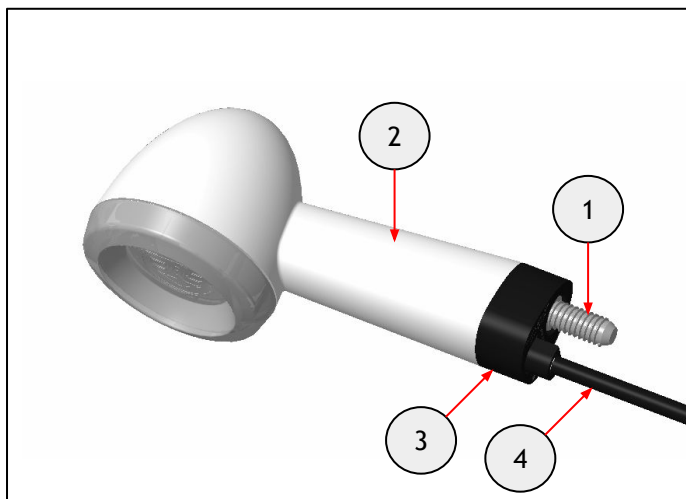

17 Montare i nuovi indicatori di direzione sulla motocicletta con i dadi (1) rimossi al punto 15. Collegare insieme i connettori verdi e i connettori rossi. Tenendo fermi gli indicatori di direzione con una chiave da 24 mm (2), serrare i dadi a 5 Nm.



Bussola da 12 mm e chiave dinamometrica



Chiave da 24 mm

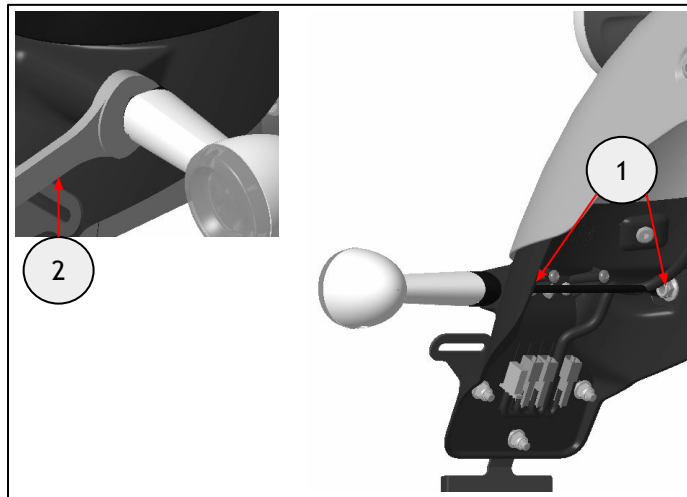

18 Rimontare la copertura dei connettori (1) con le viti (2) e i dadi (3) rimossi al punto 14. Serrare le viti (2) a 1,5 Nm. Serrare i dadi (3) a 4 Nm.



Punta Torx T20 e chiave dinamometrica



Bussola da 10 mm e chiave dinamometrica

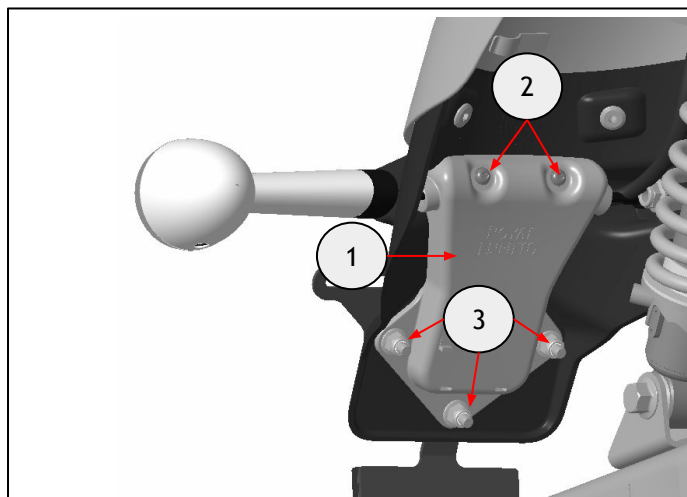

19 Per sostituire il lampeggiatore, rimuovere la sella del conducente come descritto nel Manuale del proprietario.

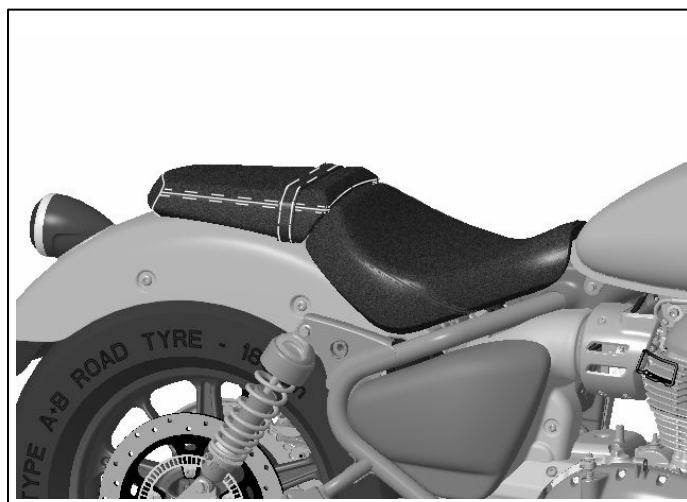

20 Rimuovere la staffa del lampeggiatore (1) svitando le viti (2). Conservare per il riutilizzo. Smontare il lampeggiatore di serie (3) rimuovendo la cinghia in gomma (4). Scollegare l'unità dal cablaggio. Conservare il lampeggiatore per il riutilizzo se la motocicletta deve essere riportata allo stato originale.



Punta esagonale da 3 mm e cricchetto

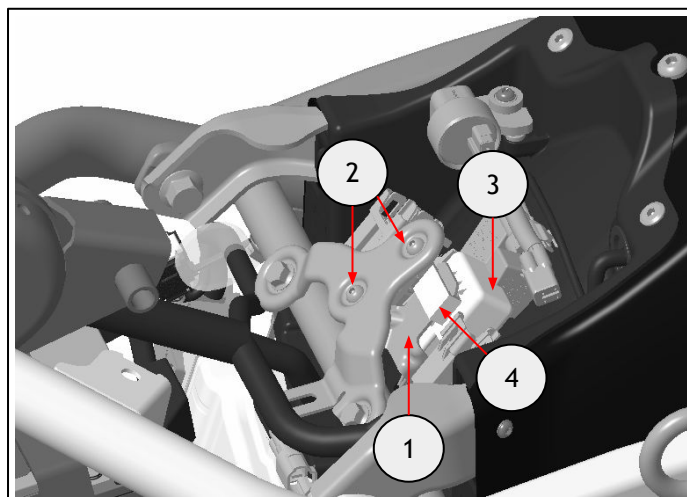

21 Rimuovere il cablaggio di prolunga (1), non necessario per questo modello. Collegare il lampeggiatore (2) sul connettore di serie e riposizionare la cinghia in gomma (3) per fissare la nuova unità. Rimontare la staffa del lampeggiatore (4) con le viti (5) rimosse al punto 20. Serrare le viti (5) a **7 Nm**.

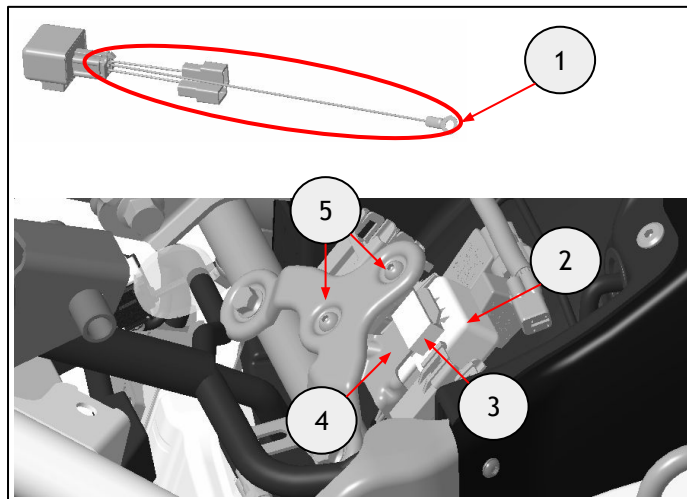

Punta esagonale da 3 mm e chiave dinamometrica

22 Rimontare la sella del conducente come descritto nel Manuale del proprietario.

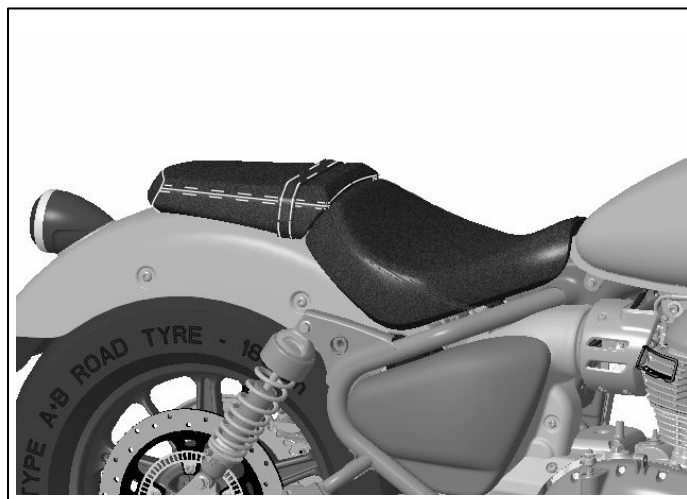

23 Ricollegare la batteria e riposizionare la copertura laterale come descritto nel Manuale del proprietario.

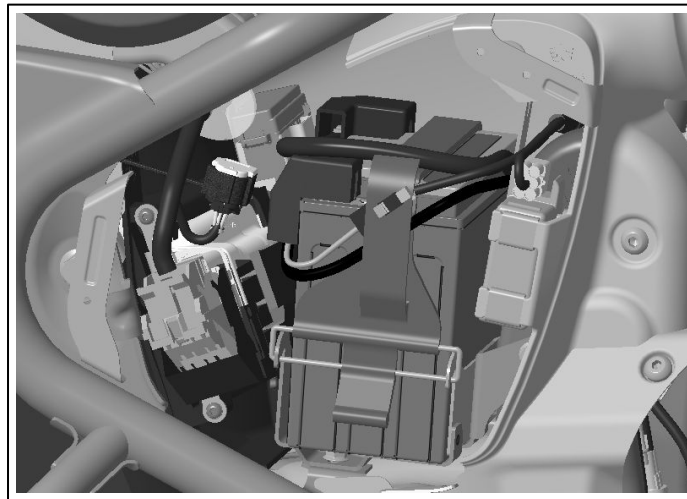

AVVERTENZA: Dopo aver installato un accessorio originale Royal Enfield, raccomandiamo di guidare con prudenza e di prendere confidenza con le nuove caratteristiche di maneggevolezza della motocicletta. Se non si prende la giusta confidenza con le nuove caratteristiche di maneggevolezza, la motocicletta potrebbe risultare instabile e causare un incidente.

Montaggio su Shotgun 650:

24 Rimuovere la copertura laterale e scollegare la batteria come descritto nel Manuale del proprietario.

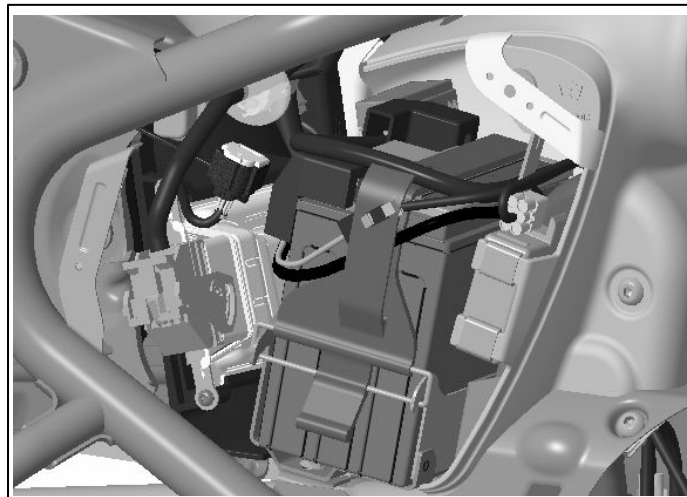

25 Smontare il coprifaro e il proiettore (1) svitando le viti (2). Scollegare il connettore del proiettore. Conservare per il riutilizzo.

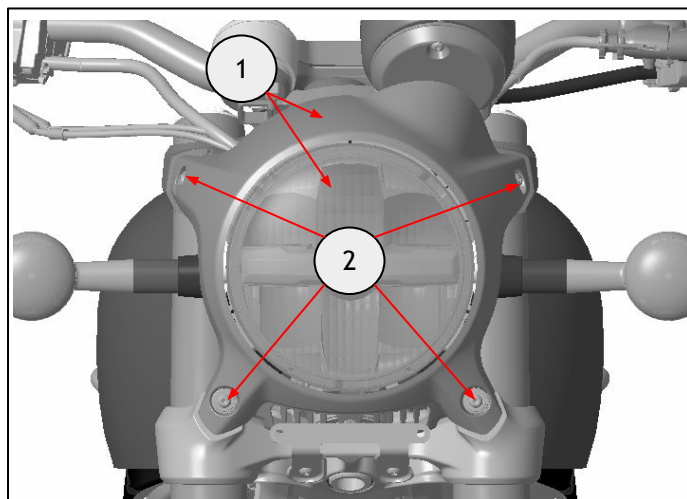

Punta esagonale da 4 mm e cricchetto

26 Svitare la vite (1) per rimuovere la copertura (2). Conservare entrambi per il riutilizzo.

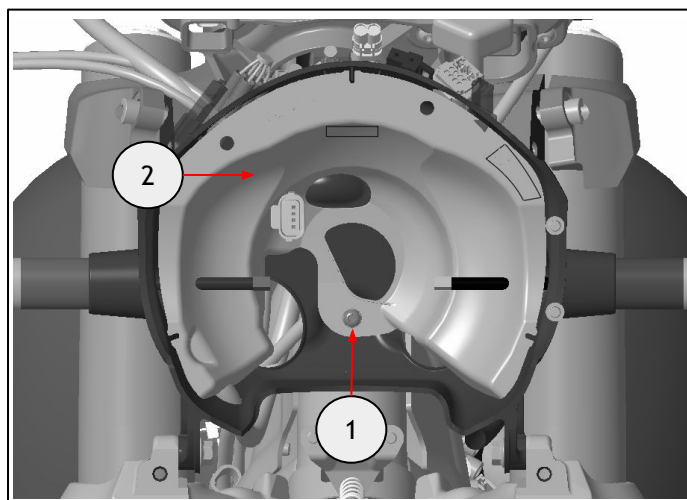

Punta Torx T20 e cricchetto

27 Scollegare i connettori degli indicatori di direzione (1).

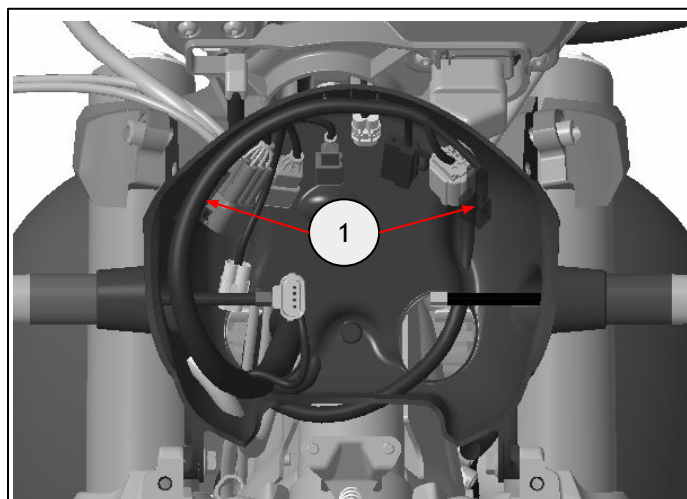

28 Smontare l'indicatore di direzione di serie (1) svitando il dado (2).

Ripetere per il lato sinistro.

Conservare i dadi per il riutilizzo. Conservare gli indicatori di direzione per il riutilizzo se la motocicletta deve essere riportata allo stato originale.



Bussola da 12 mm e cricchetto

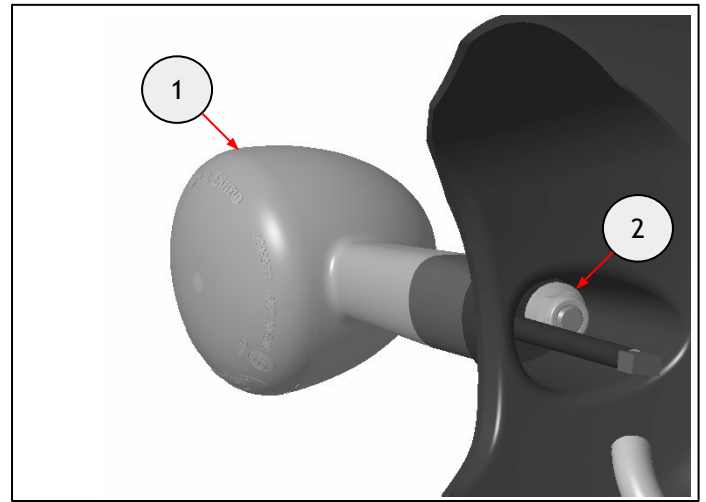

29 Inserire i prigionieri (1) sugli indicatori di direzione (2).

Serrare i prigionieri a 5 Nm.

Far scorrere le plastiche isolanti (3) lungo i cavi degli indicatori (4).



Bussola da 10 mm e chiave dinamometrica

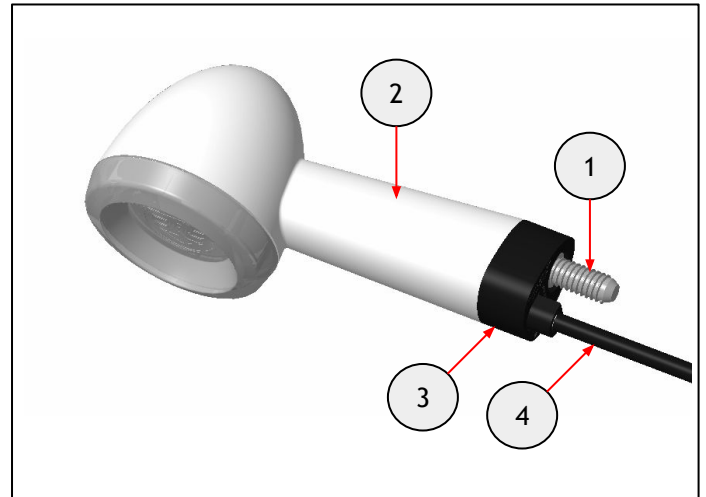

30 Montare l'indicatore (1) sull'alloggiamento del proiettore (2) con il dado (3) rimosso al punto 28.

Tenendo fermi l'indicatore di direzione serrare il dado a 5 Nm.

Ripetere per il lato sinistro.



Bussola da 12 mm e chiave dinamometrica



Chiave da 24 mm

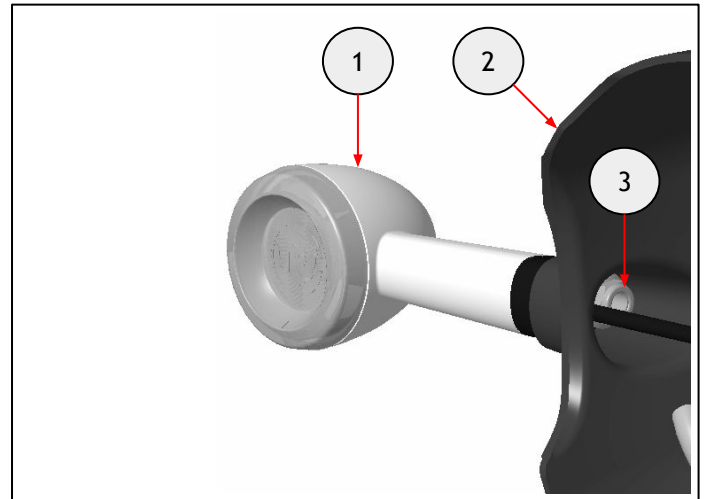

31 Ricollegare l'indicatore di direzione sinistro al connettore verde (1) e l'indicatore di direzione destro al connettore rosso (2).

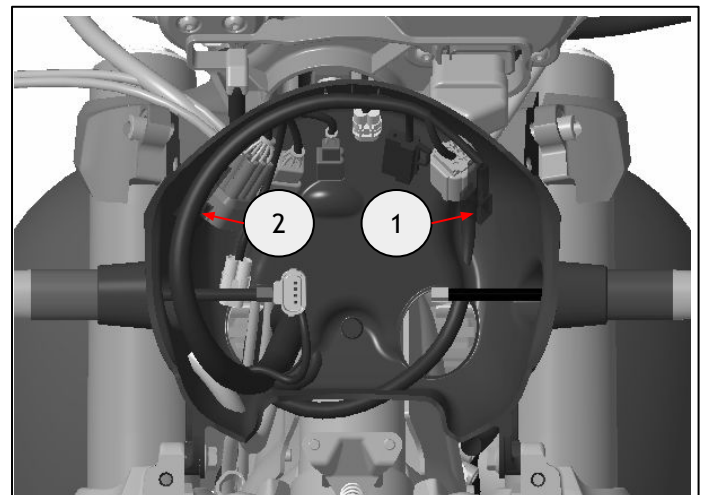

32 Rimontare la copertura (1) con la vite (2) rimossa al punto 26.

Serrare la vite a **1,5 Nm**.

Ricollegare il connettore del proiettore (3).



Punta Torx T20 e chiave dinamometrica

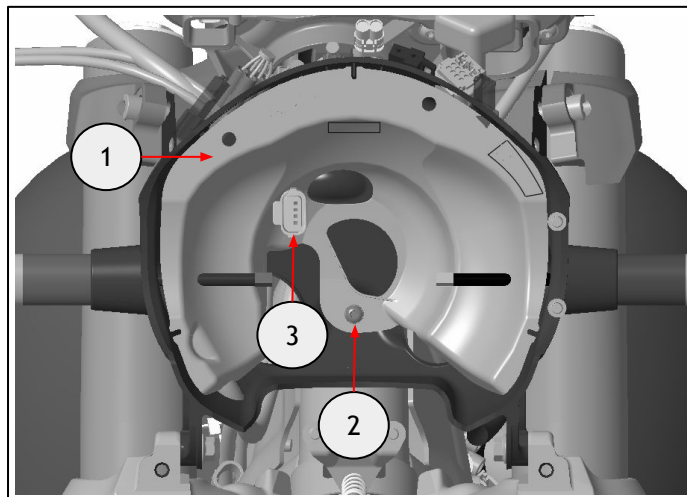

33 Rimontare il coprifarò e il proiettore (1) con le viti (2) rimosse al punto 25.

Serrare le viti a **5 Nm**.



Punta esagonale da 4 mm e chiave dinamometrica

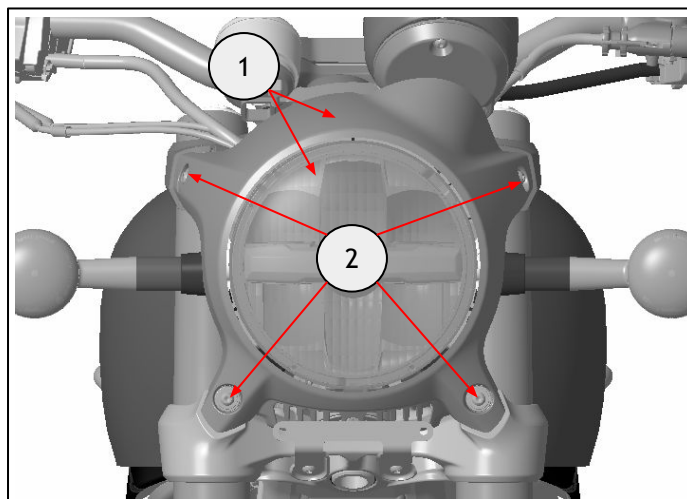

34 Seguire i punti da 14 a 18 per gli indicatori posteriori.

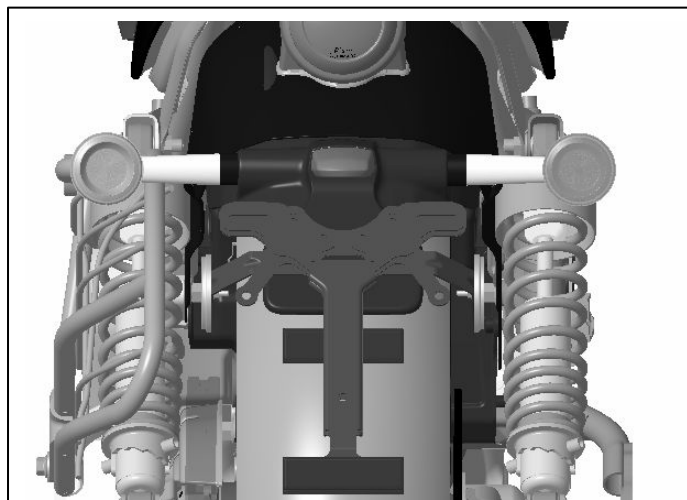

35 Per sostituire il lampeggiatore, rimuovere la sella del conducente come descritto nel Manuale del proprietario.

Rimuovere la leva copertura (1) svitando le viti (2).

Conservare per il riutilizzo.



Punta esagonale da 5 mm e cricchetto

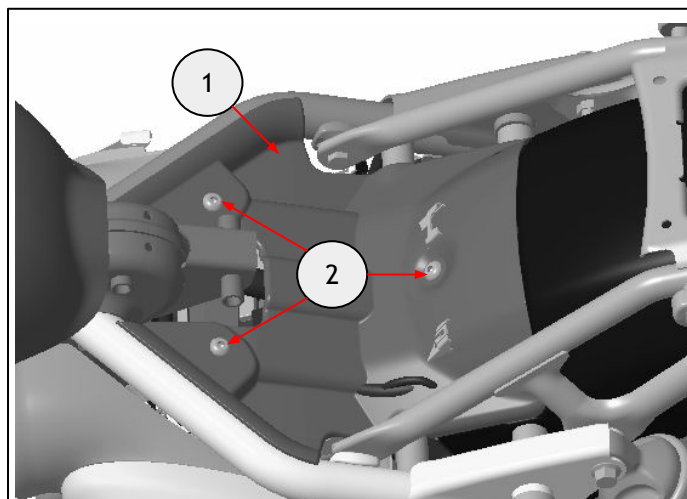

36 Rimuovere la staffa del lampeggiatore (1) svitando le viti (2). Conservare per il riutilizzo.
Smontare il lampeggiatore di serie (3) rimuovendo la cinghia in gomma (4). Scollegare l'unità dal cablaggio.
Conservare il lampeggiatore per il riutilizzo se la motocicletta deve essere riportata allo stato originale.

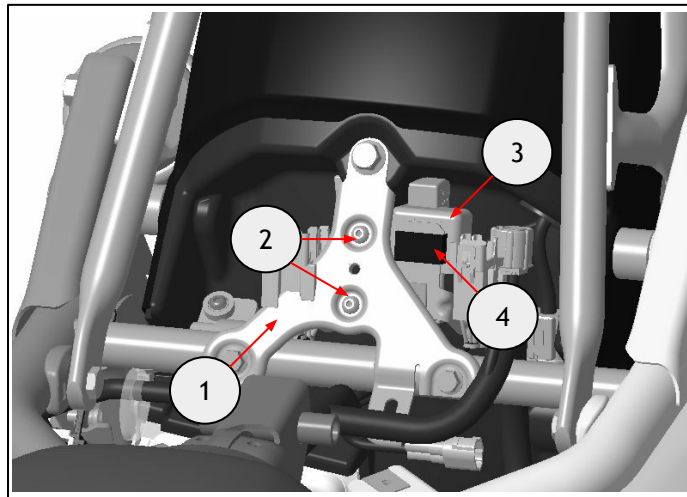

37 Rimuovere il cablaggio di prolunga (1), non necessario per questo modello.
Collegare il lampeggiatore (2) sul connettore di serie e riposizionare la cinghia in gomma (3) per fissare la nuova unità. Rimontare la staffa del lampeggiatore (4) con le viti (5) rimosse al punto 36.
Serrare le viti (5) a **7 Nm**.

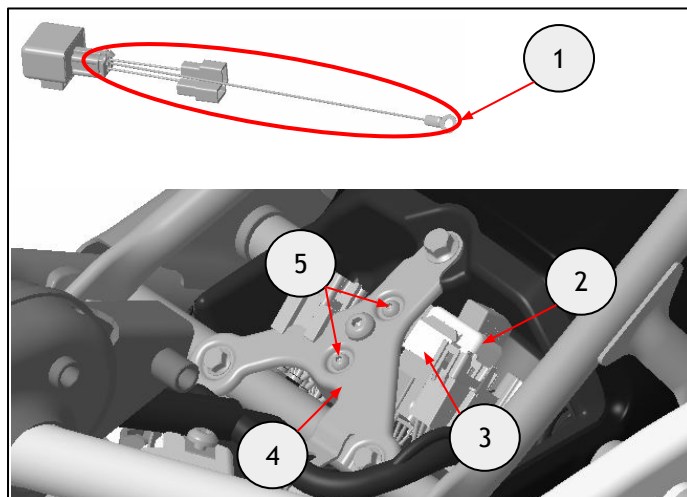

Punta esagonale da 3 mm e chiave dinamometrica

38 Rimontare la copertura (1) con le viti (2) rimosse al punto 35.
Serrare le viti a **10 Nm**.

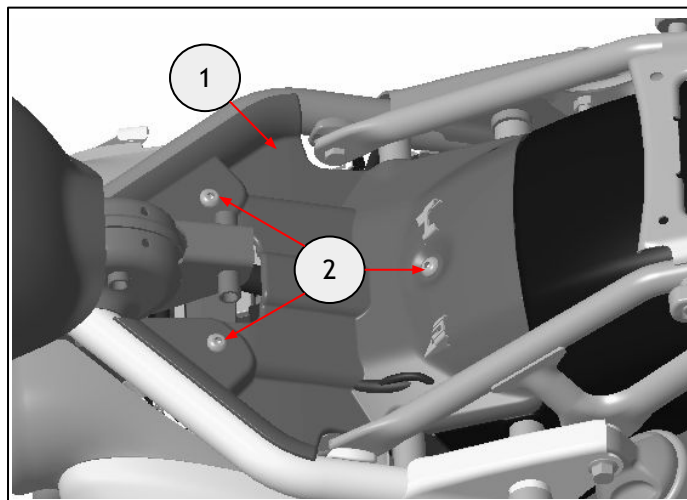

Punta esagonale da 5 mm e chiave dinamometrica

39 Rimontare la sella del conducente come descritto nel Manuale del proprietario.

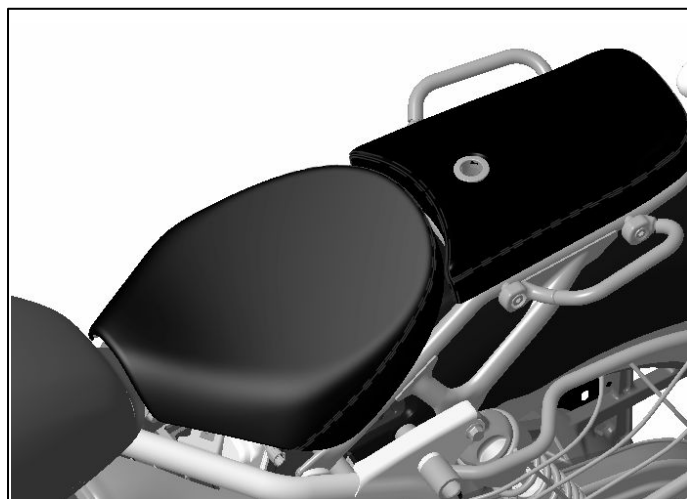

40 Ricollegare la batteria e riposizionare la copertura laterale come descritto nel Manuale del proprietario.

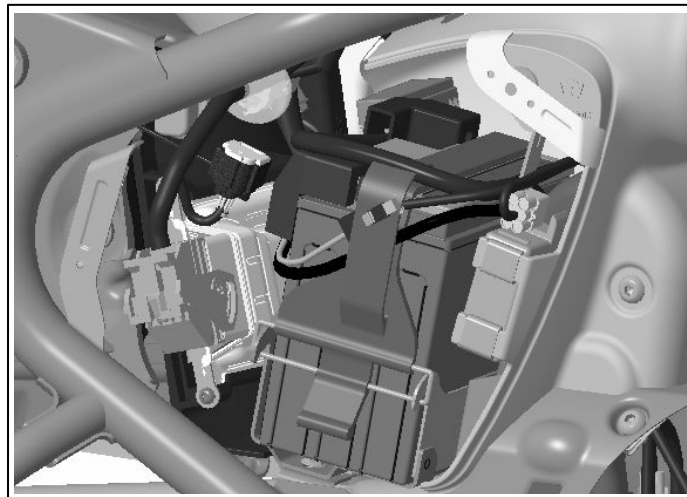

AVVERTENZA: Dopo aver installato un accessorio originale Royal Enfield, raccomandiamo di guidare con prudenza e di prendere confidenza con le nuove caratteristiche di maneggevolezza della motocicletta. Se non si prende la giusta confidenza con le nuove caratteristiche di maneggevolezza, la motocicletta potrebbe risultare instabile e causare un incidente.