

Référence :
1990542 — Bulle teintée haute
1990530 — Bulle peinte

Modèles :
Interceptor Bear



AVERTISSEMENT : Les accessoires d'origine Royal Enfield sont conçus pour s'adapter uniquement aux motos Royal Enfield spécifiques mentionnées ci-dessus. Ils ne doivent être montés sur aucun autre type de moto. Portez une attention particulière aux avertissements et mises en garde de cette notice. Si vous ne respectez pas ces consignes, l'accessoire peut être mal installé et générer des conditions de conduite dangereuses et un éventuel accident. En cas de doute, demandez toujours l'aide de votre concessionnaire Royal Enfield agréé.



AVERTISSEMENT : Avant de commencer toute installation du kit d'accessoires, assurez-vous que la moto est stabilisée sur un support. Le fait de ne pas soutenir correctement la moto risque de l'endommager ou de provoquer des blessures corporelles.



AVERTISSEMENT : Toutes les fixations doivent être serrées aux valeurs de couple spécifiées dans cette notice. Ne pas serrer les fixations au couple correct risque d'entraîner des conditions de conduite dangereuses et un possible accident.



MISE EN GARDE : Des mesures de précaution doivent être prises lors de l'installation de tout kit d'accessoires. Une mauvaise manipulation des composants du kit ou l'utilisation d'outils inadaptés risque d'endommager les pièces ou la moto.

REMARQUE : Le contenu de cette notice peut être modifié à tout moment, sans préavis ni responsabilité. Royal Enfield se réserve le droit de modifier à tout moment les informations présentées.

Pièces fournies :
1990542

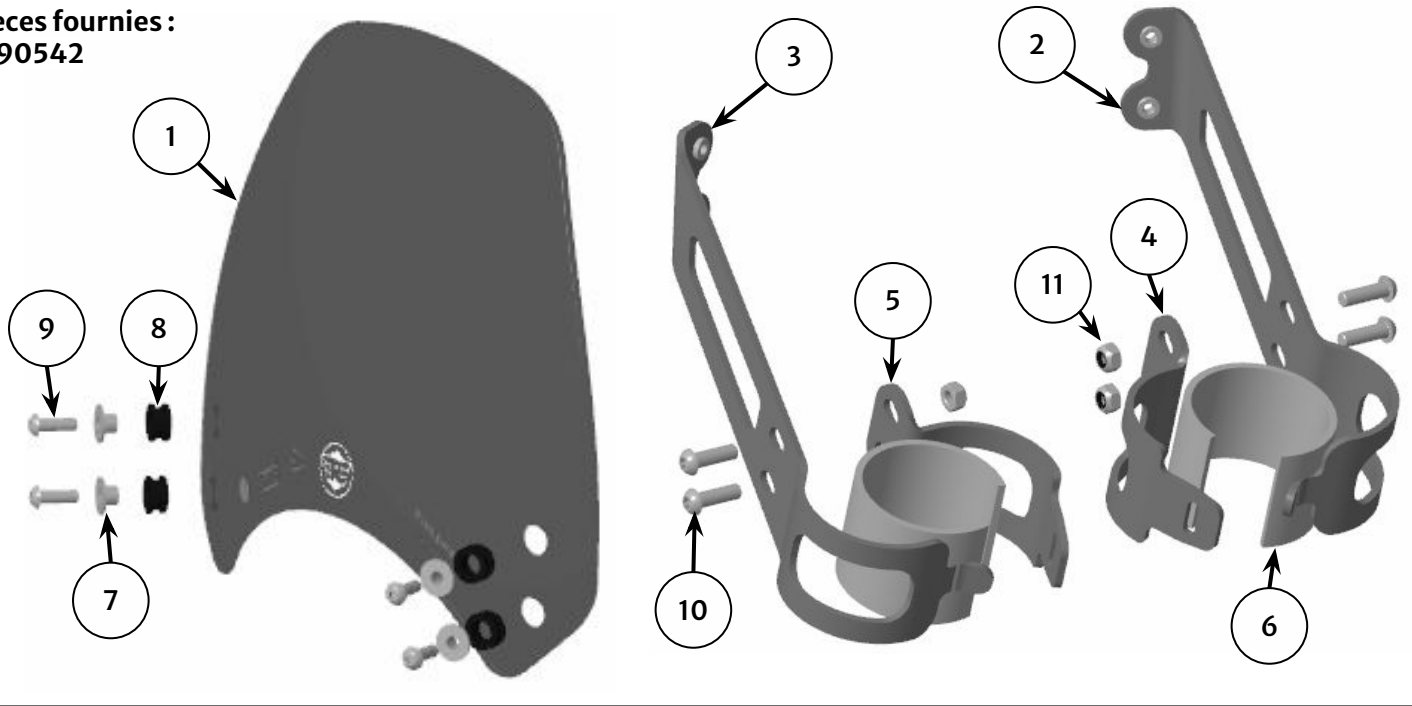

Article	Description	Qté
1	Bulle haute	1
2	Support, côté droit	1
3	Support, côté gauche	1
4	Collier, côté droit	1
5	Collier, côté gauche	1
6	Manchon en caoutchouc	2
7	Rondelle épaulée	4
8	Œillet en caoutchouc	4
9	Fixation, M5 x 16 mm	4
10	Fixation, M6 x 20 mm	4
11	Écrou, M6	4

Pièces fournies :
1990530

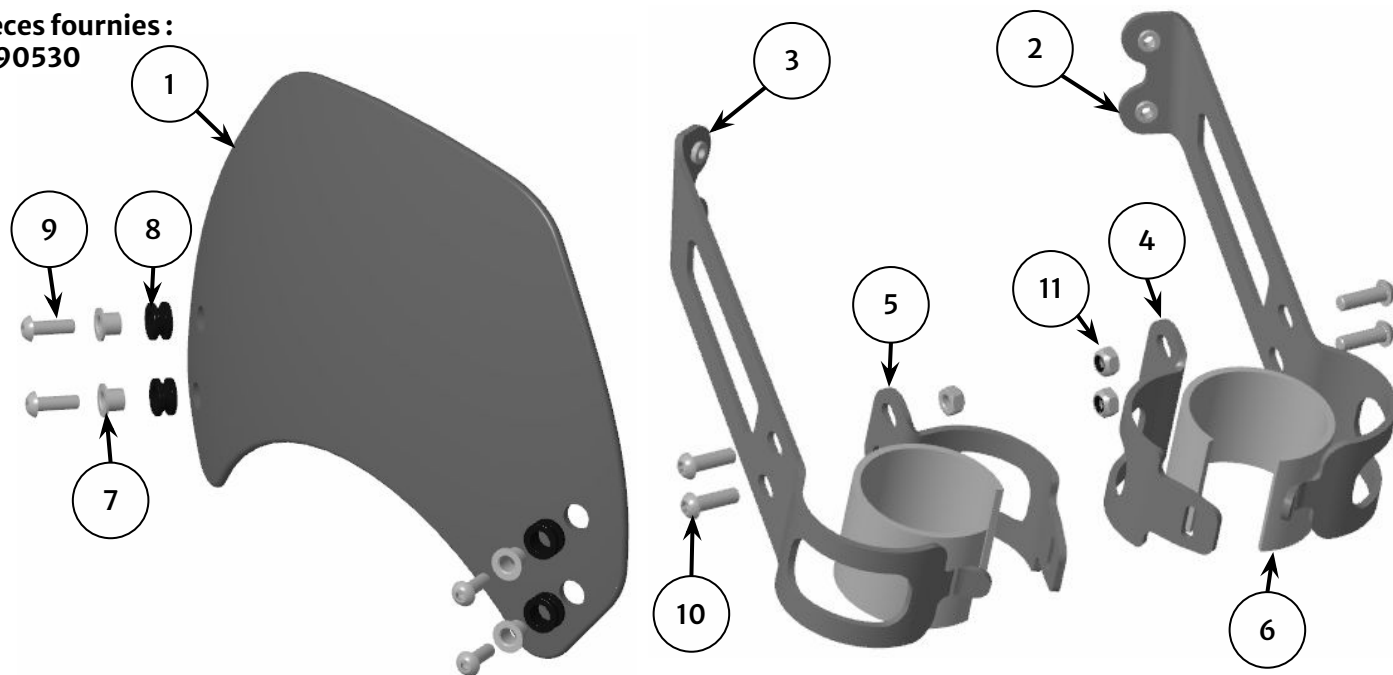

Article	Description	Qté
1	Bulle peinte	1
2	Support, côté droit	1
3	Support, côté gauche	1
4	Collier, côté droit	1
5	Collier, côté gauche	1
6	Manchon en caoutchouc	2
7	Rondelle épaulée	4
8	Œillet en caoutchouc	4
9	Fixation, M5 x 16 mm	4
10	Fixation, M6 x 20 mm	4
11	Écrou, M6	4

1 Posez les quatre œillets en caoutchouc (1) et les quatre rondelles épaulées (2) provenant du kit sur le pare-brise (3), comme illustré.

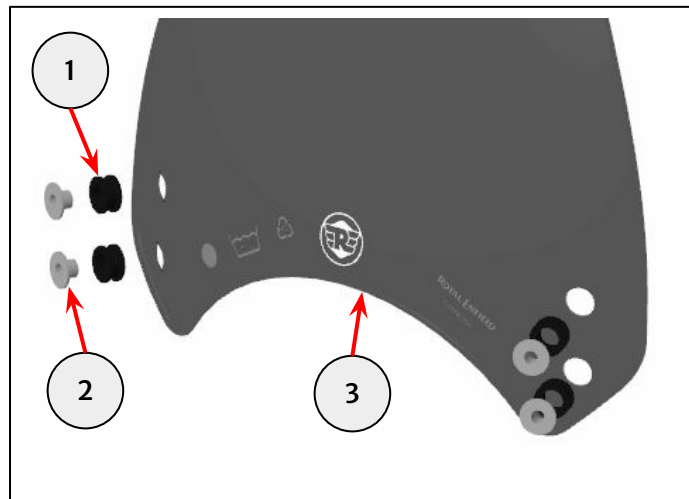

2 Posez le support gauche (1) et le collier gauche (2) autour de la jambe de fourche gauche avec deux fixations M6 x 20 mm (3) et deux écrous M6 (4) provenant du kit.

Placez un manchon en caoutchouc (5) entre le support et le collier, puis alignez le bord supérieur sur la ligne de conicité de la fourche, comme illustré.

Répétez ces étapes pour le côté droit. Ne serrez pas complètement à ce stade.

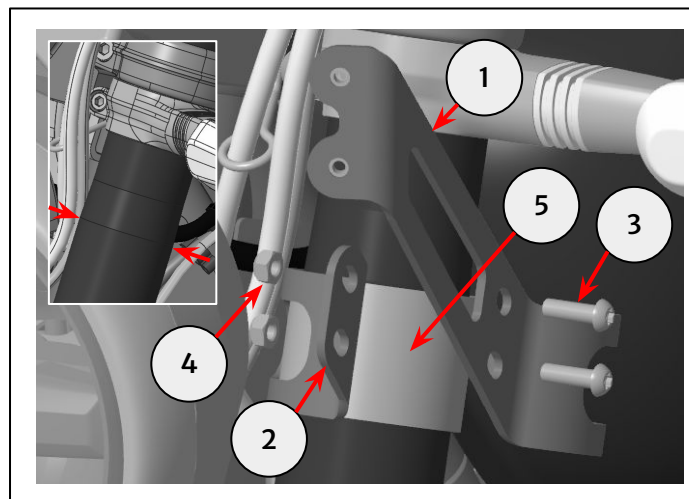

 Embout cruciforme T30 et cliquet
Clé de 10 mm

3 Assemblez le pare-brise (1) avec quatre fixations M5 x 12 mm (2) provenant du kit et serrez à 3 Nm.

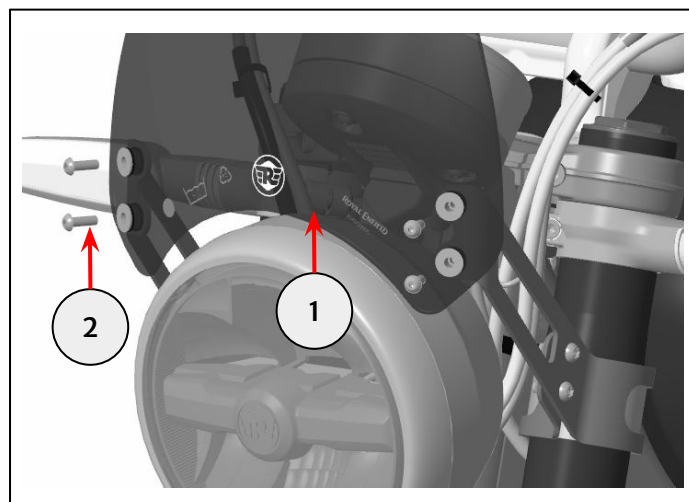

 Embout hexagonal de 3 mm et clé dynamométrique
Embout Torx T30 et clé dynamométrique

4 Serrez les fixations traversant les supports et les colliers montés à l'étape 2 à 10 Nm.

 Embout Torx T30 et clé dynamométrique
Clé de 10 mm

 **AVERTISSEMENT :** Après avoir installé un accessoire d'origine Royal Enfield, conduisez toujours la moto avec prudence et laissez-vous le temps de vous familiariser avec toute modification des caractéristiques de conduite de la moto. Si vous n'êtes pas assez familiarisé avec les caractéristiques de conduite modifiées de la moto, elle risque de devenir instable et de provoquer un accident.