

Número de pieza:
KXA00224

Modelo:
SUPER METEOR

ADVERTENCIA: Los accesorios originales de Royal Enfield están diseñados para adaptarse únicamente a la(s) motocicleta(s) específica(s) Royal Enfield que se indican anteriormente. No deben instalarse en ningún otro tipo de motocicleta. Preste especial atención a las advertencias y precauciones que se incluyen en las presentes instrucciones. De lo contrario, el accesorio podría instalarse de forma incorrecta, lo que podría dar lugar a una condición de conducción insegura y a un posible accidente. Si tiene alguna duda, solicite siempre la ayuda de su concesionario autorizado de Royal Enfield.

ADVERTENCIA: Antes de comenzar la instalación de cualquier juego de accesorios, asegúrese de que la motocicleta esté apoyada de forma estable. Si la motocicleta no está correctamente apoyada, se podrían producir daños en la motocicleta o lesiones personales.

ADVERTENCIA: Todas las fijaciones se deben apretar a los valores de par especificados en las presentes instrucciones. Si las fijaciones no se aprietan al par correcto, se podría producir una condición de conducción insegura y un posible accidente.

PRECAUCIÓN: Al instalar cualquier juego de accesorios, se debe tener cuidado. La manipulación incorrecta de los componentes del juego o el uso de herramientas incorrectas podría producir daños en los componentes o en la motocicleta.

NOTA: El contenido de las presentes instrucciones está sujeto a cambios en cualquier momento, sin previo aviso ni responsabilidad. Royal Enfield se reserva el derecho a revisar la información presentada en cualquier momento.

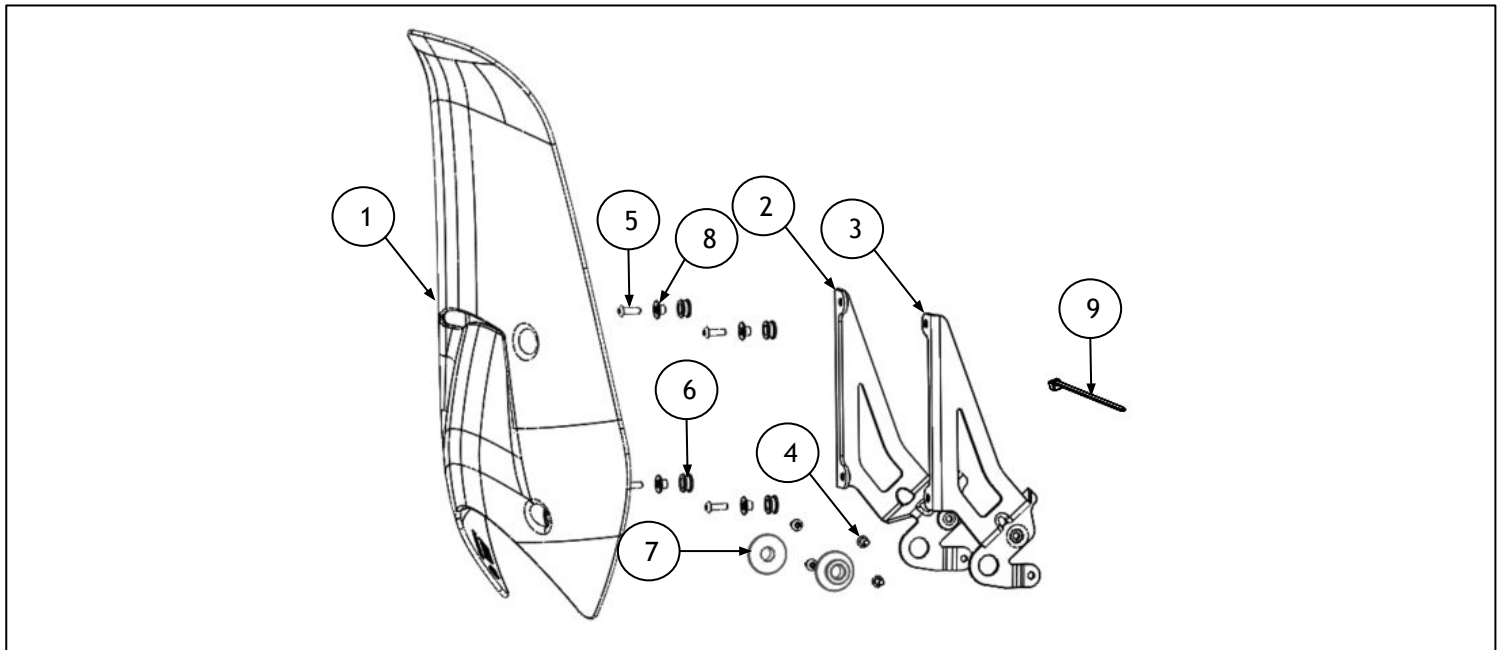

Elemento	Descripción	Cantidad
1	Pantalla Touring	1
2	Soporte de pantalla Touring, derecho	1
3	Soporte de pantalla Touring, izquierdo	1
4	Fijación, M5 x 10 mm	4
5	Fijación, M5 x 16 mm	4
6	Pasatubos de goma	4
7	Pasatubos de goma grande	2
8	Protector superior	4
9	Brida	1

1 Coloque los pasatubos de goma (1) del kit en la pantalla Touring (2); luego, coloque el protector superior (3) del kit en el pasatubos de goma.

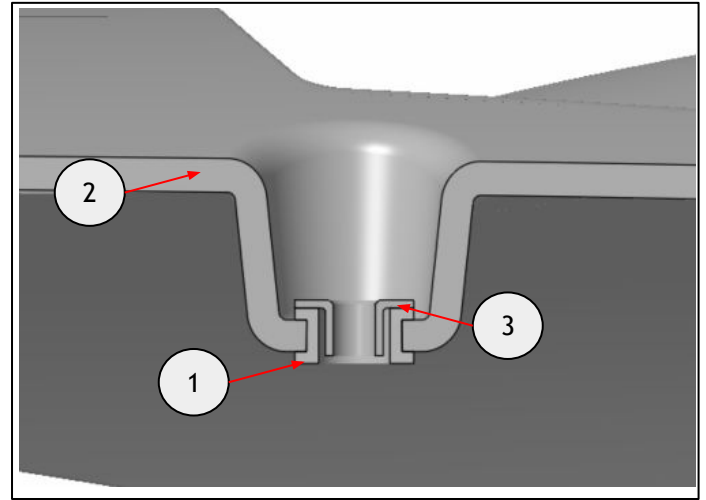

2 Retire el faro delantero (1) de su soporte retirando las fijaciones (2), los protectores superiores (3) y los pasatubos de goma (4) de debajo. Tire con cuidado del conjunto del faro delantero hacia delante.

Guarde las fijaciones y los protectores superiores para utilizarlos posteriormente. Guarde los pasatubos de goma para volver a utilizarlos si la motocicleta se va a volver a dejar en su estado original.

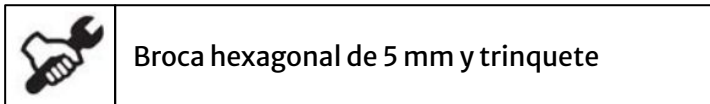
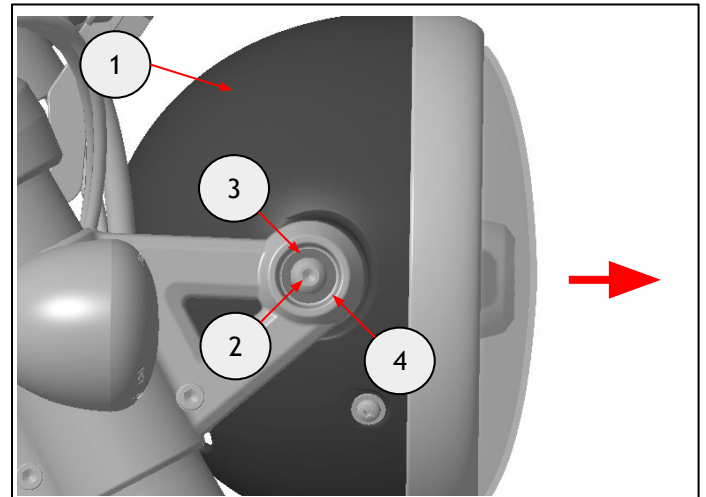

3 Afloje las fijaciones delanteras (2) de los soportes del faro delantero (1). Gire los soportes hacia fuera.

Nota: El conjunto del faro delantero se muestra retirado solo para mayor claridad.

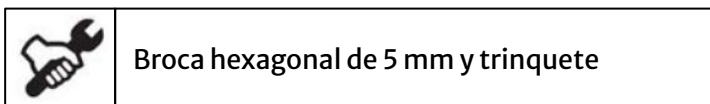
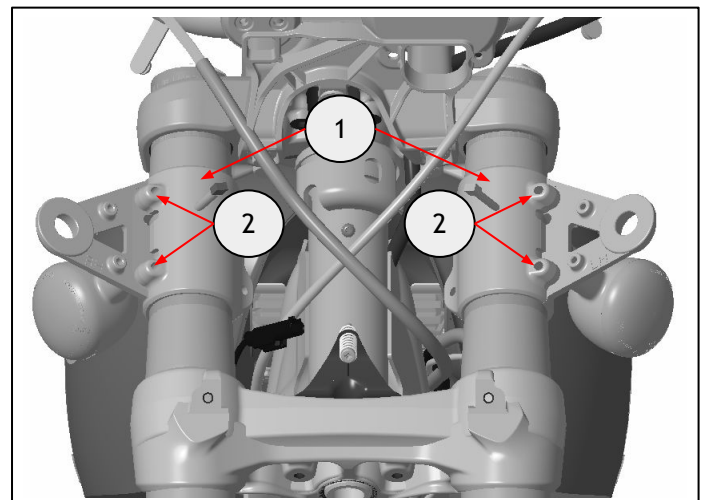

4 Coloque sin apretar los dos soportes (1) en los soportes del faro delantero (2) utilizando las fijaciones M5 x 10 mm (3) del kit.

Nota: El conjunto del faro delantero se muestra retirado solo para mayor claridad.

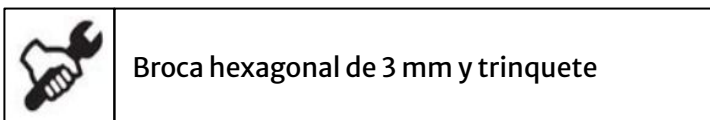
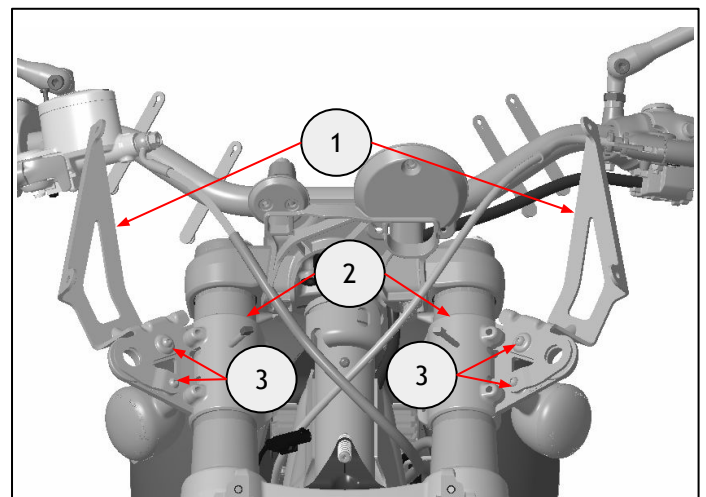

5 Coloque los dos pasatubos de goma grandes (1) del kit a través de los soportes del faro delantero y la pantalla, luego coloque los protectores superiores (2) retirados en el paso 2 en los pasatubos de goma (1).

Apriete las fijaciones (3) a **5 Nm**.

Nota: El conjunto del faro delantero se muestra retirado solo para mayor claridad.

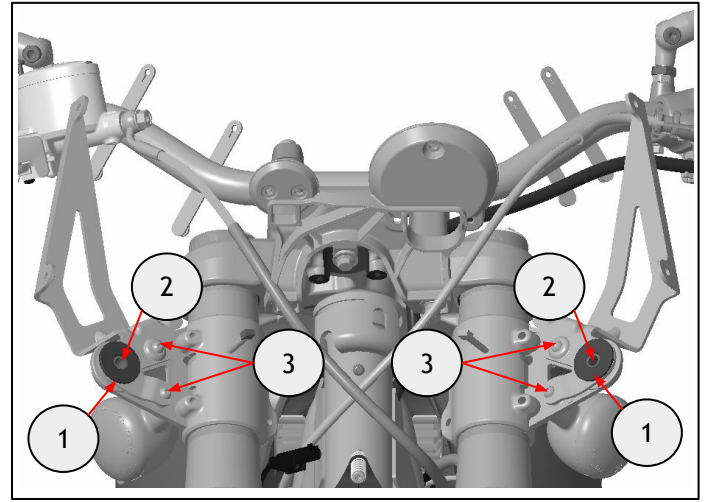

Broca hexagonal de 3 mm y llave
dinamométrica

6 Coloque el conjunto del faro delantero (1) en los soportes (2) utilizando las fijaciones M8 x 25 mm (3) retiradas en el paso 2.

Apriete las fijaciones (3) a **10 Nm**.

Apriete las fijaciones (4) a **10 Nm**.

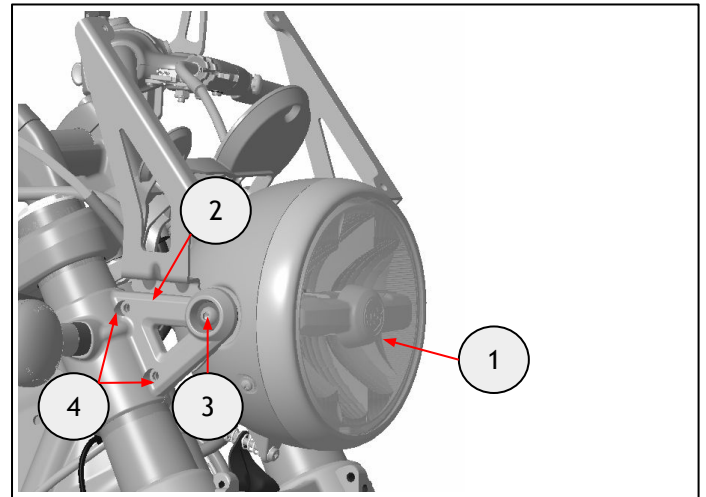

Broca hexagonal de 5 mm y llave
dinamométrica

7 Monte la pantalla Touring (1) en los soportes (2) utilizando las fijaciones M5 x 16 mm (3) del kit.

Apriete las fijaciones (3) a **5 Nm**.

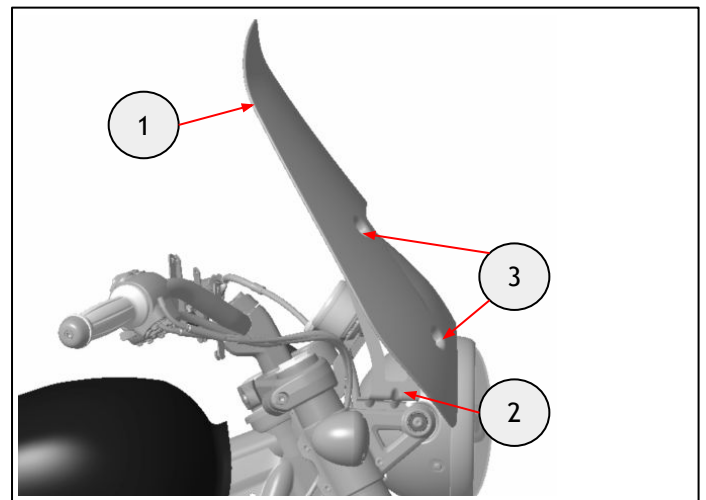

Broca hexagonal de 3 mm y llave
dinamométrica

8 Acople los cables del acelerador (1) con el manguito del ABS (2) utilizando la brida (3) del kit para evitar roces contra los soportes de la pantalla.

Gire el manillar completamente de tope derecho a tope izquierdo para asegurarse de que los cables del acelerador y los manguitos del ABS no rozan con el soporte de la pantalla.

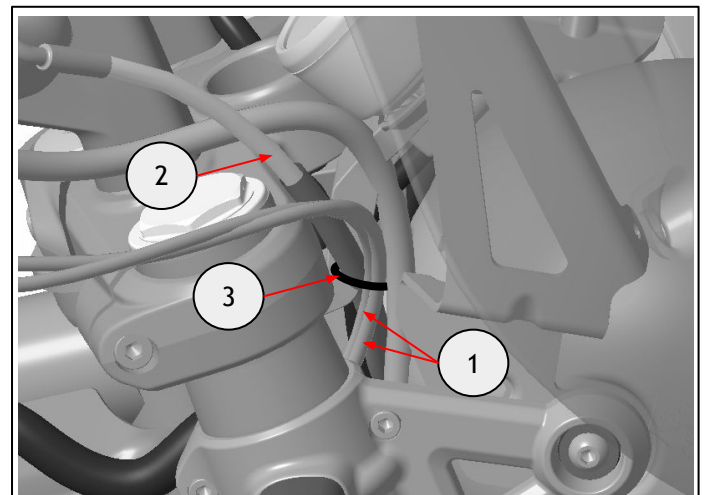

9 Para ajustar el faro delantero, coloque la motocicleta vertical, con el conductor sentado y con una distancia de 6,2 metros entre una pared y el centro de la banda de contacto de la rueda delantera.

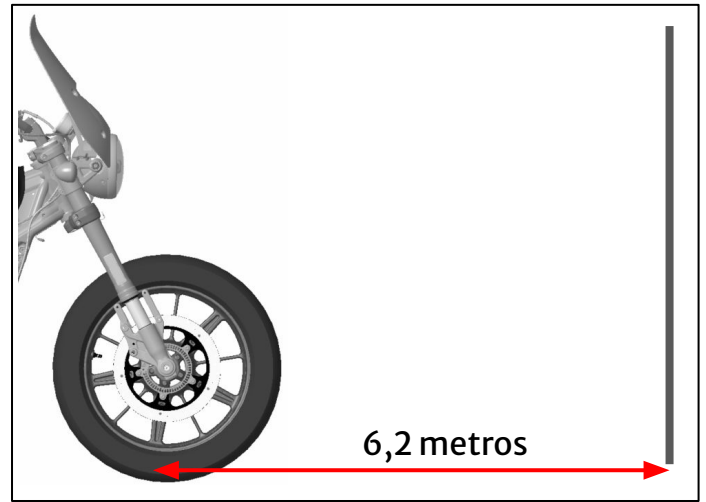

10 Asegúrese de que la motocicleta está perpendicular a la pared y vertical.

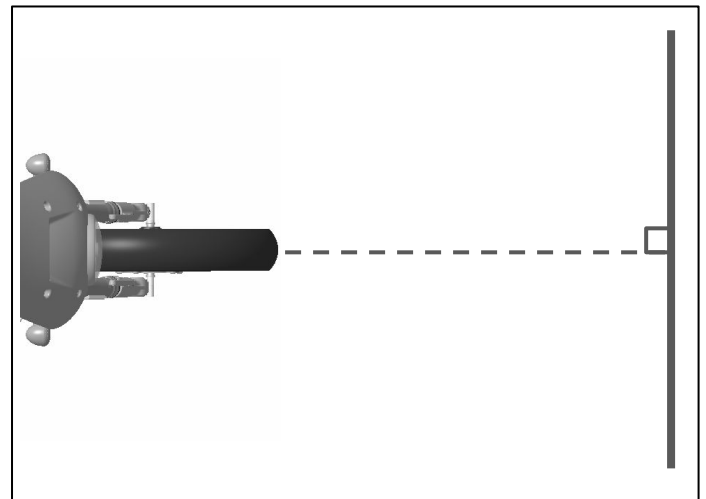

11 Encienda las luces de cruce, la parte superior del haz debe estar entre las dos líneas de límite y lo más cerca del objetivo como sea posible.

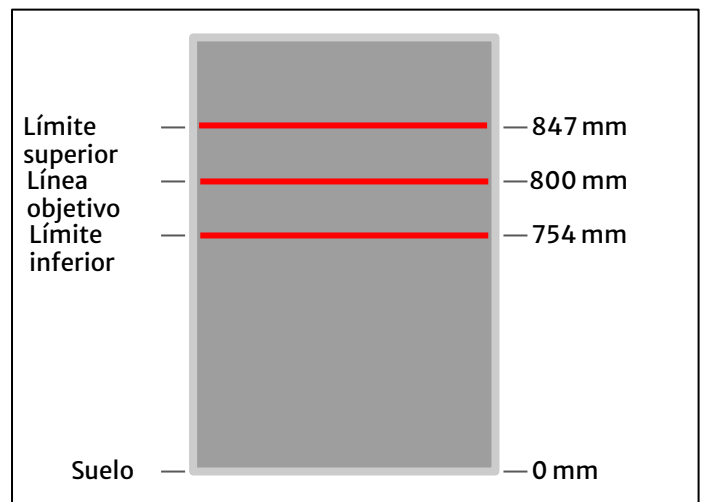

12 Si no se cumplen los criterios para las luces de cruce, ajuste el ángulo del faro delantero utilizando el perno del regulador (1) y pruebe de nuevo.

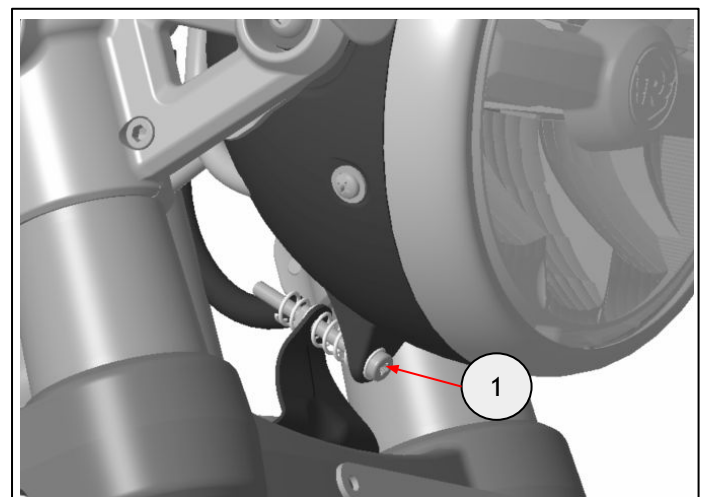

Destornillador Phillips



ADVERTENCIA: Después de instalar cualquier accesorio original de Royal Enfield, conduzca siempre la motocicleta con precaución y tómese tiempo para familiarizarse con cualquier cambio en las características de maniobrabilidad de la motocicleta. Si no se familiariza con los cambios en las características de maniobrabilidad de la motocicleta, ésta podría volverse inestable y se podría producir un accidente.