

Numero di parte:
KXA00204, KXA00254, KXA00282,
KXA00045, KXA00155 KXA00081

Modelli:
SUPER METEOR



AVVERTENZA: gli accessori originali Royal Enfield sono progettati per essere montati esclusivamente sui modelli Royal Enfield sopra elencati. Non devono essere montati su altri modelli. Prestare particolare attenzione alle avvertenze e alle precauzioni riportate in queste istruzioni. Se queste istruzioni non vengono rispettate il montaggio dell'accessorio potrebbe non essere corretto e provocare situazioni di guida pericolose o incidenti. In caso di dubbio rivolgersi a una concessionaria autorizzata Royal Enfield.



AVVERTENZA: prima di iniziare a montare qualsiasi accessorio assicurarsi che la motocicletta sia supportata in modo stabile. In caso contrario la motocicletta potrebbe cadere causando danni o lesioni al personale.



AVVERTENZA: tutte le viti devono essere serrate ai valori di coppia riportati in queste istruzioni. Il mancato serraggio alla coppia prescritta potrebbe provocare situazioni di guida pericolose o incidenti.



ATTENZIONE: prestare attenzione durante il montaggio del kit accessorio. Un'errata manipolazione dei componenti o l'utilizzo di utensili non appropriati potrebbe causare danni ai componenti o alla motocicletta stessa.

NOTA: il contenuto di queste istruzioni può essere modificato in qualsiasi momento senza preavviso. Royal Enfield si riserva il diritto di rivedere le informazioni qui riportate in qualsiasi momento.

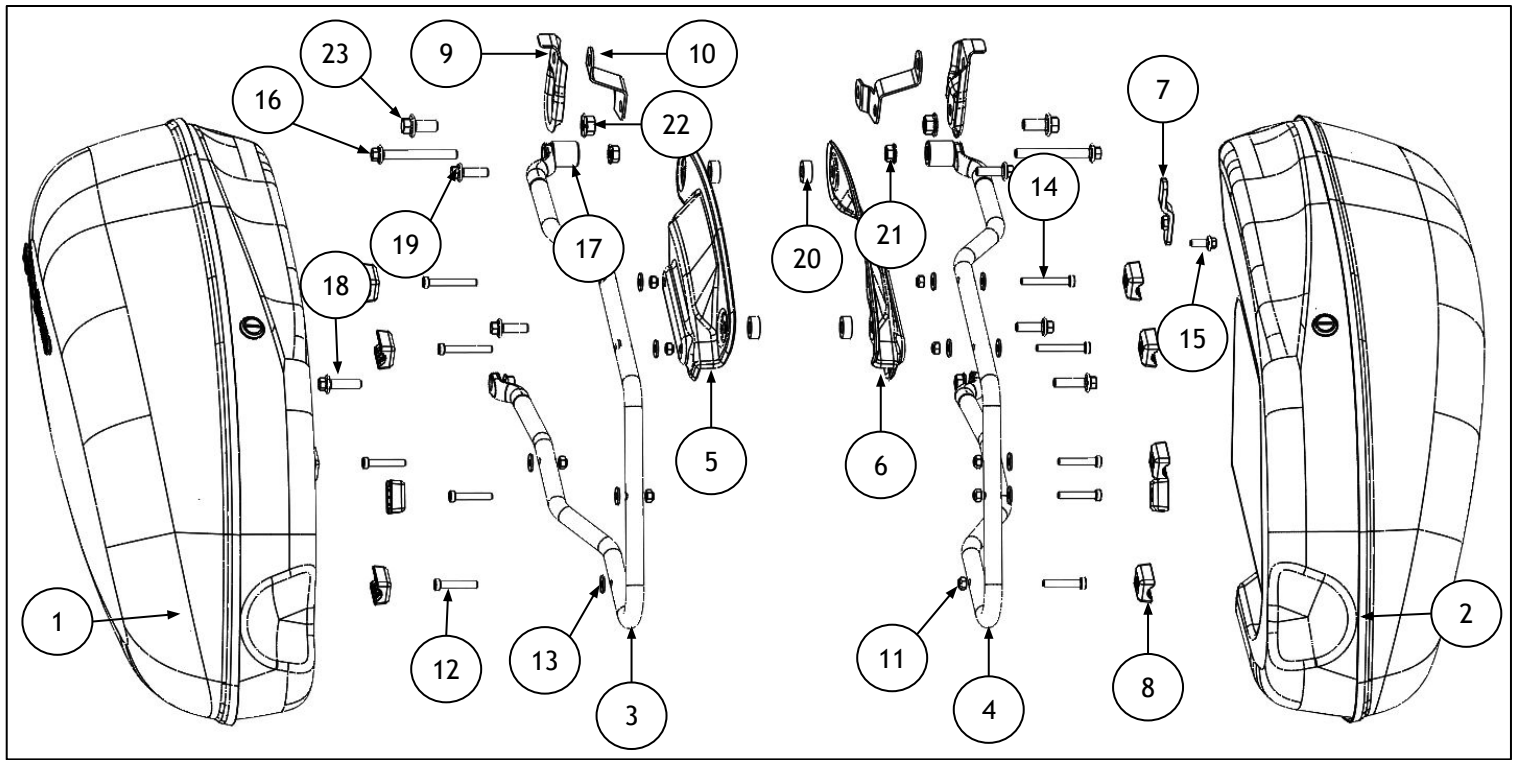

Articolo	Descrizione	Q.tà
1	Gruppo valigia laterale, lato sinistro	1
2	Gruppo valigia laterale, lato destro	1
3	Guida valigia laterale, lato sinistro	1
4	Guida valigia laterale, lato destro	1
5	Staffa della guida, lato sinistro	1
6	Staffa della guida, lato destro	1
7	Supporto valigia laterale	2
8	Supporto valigia laterale in nylon	10
9	Staffa di riposizionamento	2
10	Staffa antirotazione	2
11	Controdado, M6	10
12	Vite, M6 x 35	6
13	Rondella, M6	14
14	Vite, M6 x 45mm	4
15	Vite, M6 x 16mm	2
16	Vite, M8 x 70mm	2
17	Perno distanziale, 23 x 24 mm	2
18	Vite, M8 x 30mm	2
19	Vite, M8 x 25mm	4
20	Perno distanziale, 20 x 8 mm	4
21	Dado, M8	4
22	Dado, M10	2
23	Vite, M10 x 22mm	2

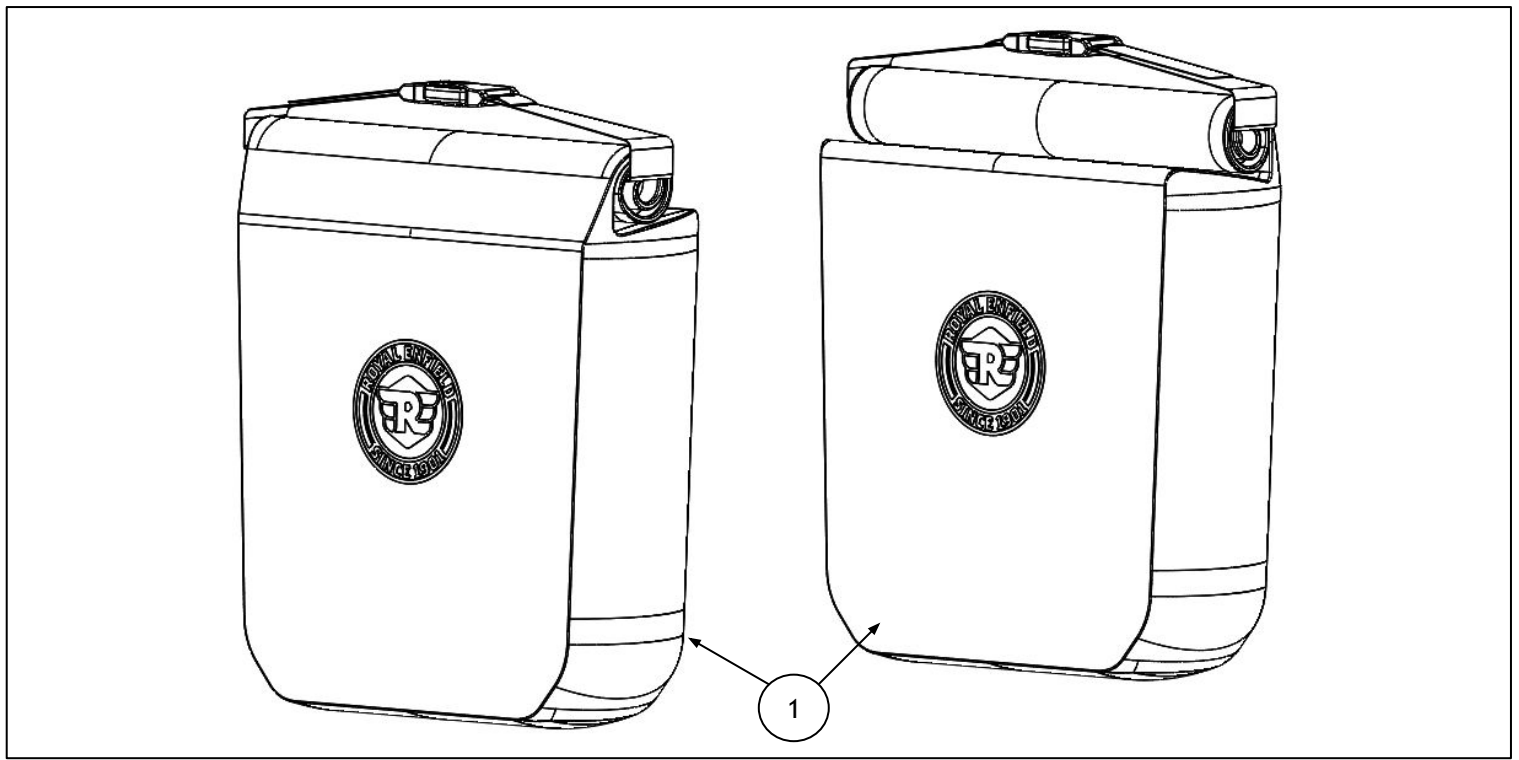

Item	Description	Qty
1	Borsa interna impermeabile per borse laterali a lungo raggio	2

1 Assicurarsi che la motocicletta sia issata sul cavalletto centrale come descritto nel Manuale del proprietario.

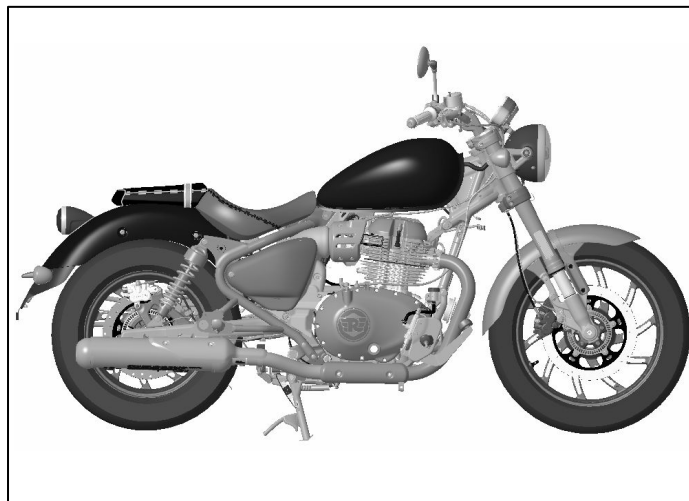

2 Rimuovere il maniglione (1) svitando le viti (2). Conservare per il riutilizzo. Ripetere il punto 2 per il lato destro.

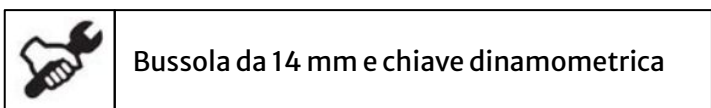
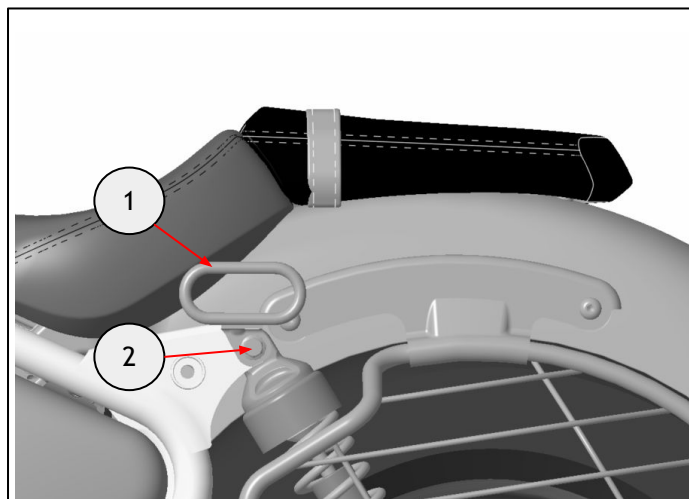

3 Montare le staffe di riposizionamento (1) e antirotazione (2) sulla sospensione posteriore con le viti (3) rimosse al punto 2.

Senza serrare, inserire il distanziale 23 x 24 mm (4) fornito nel kit con la vite M8 x 70 mm (5) e il dado M8 (6) forniti nel kit.

Montare il maniglione (7) rimosso al punto 2 con le viti M10 x 22 mm (8) e il dado M10 (9).

Serrare la vite (3) a **45 Nm**.
Serrare la vite (8) a **45 Nm**.

Rimuovere il distanziale (4), la vite (5) e il dado (6); conservare per il riutilizzo.

Ripetere il punto 3 per il lato destro.

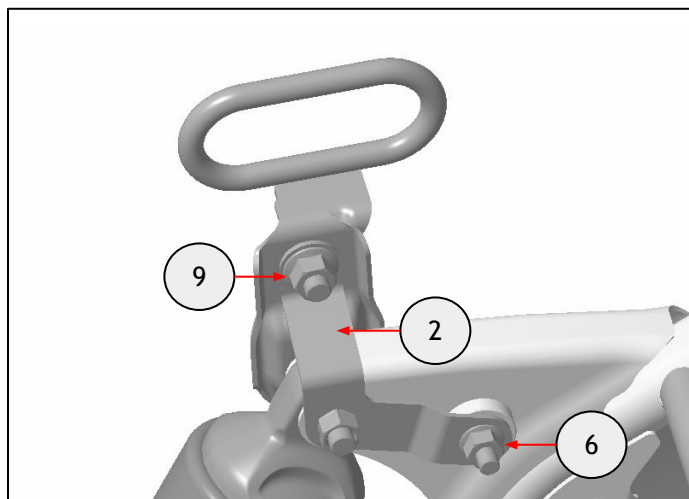
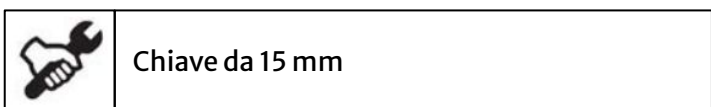
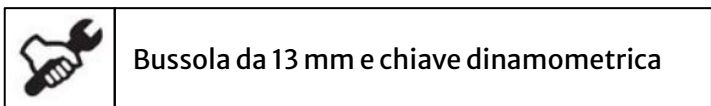
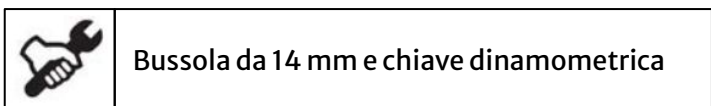
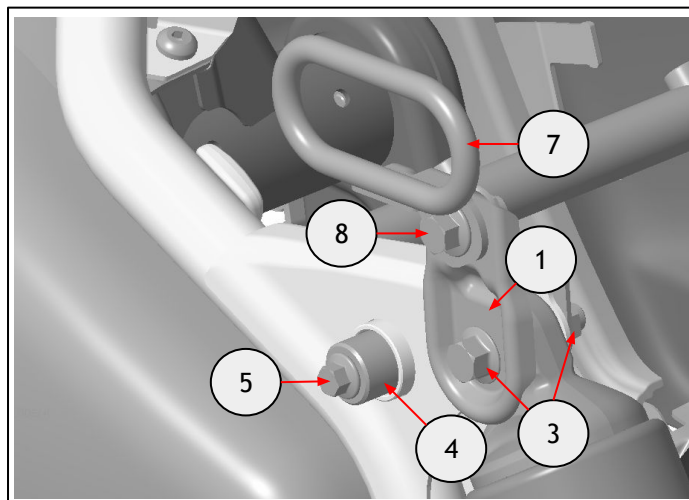

4 Rimuovere la protezione Sari (1) svitando le viti (2, 3). Conservare la protezione Sari e le viti per il riutilizzo se la motocicletta deve essere riportata allo stato originale.

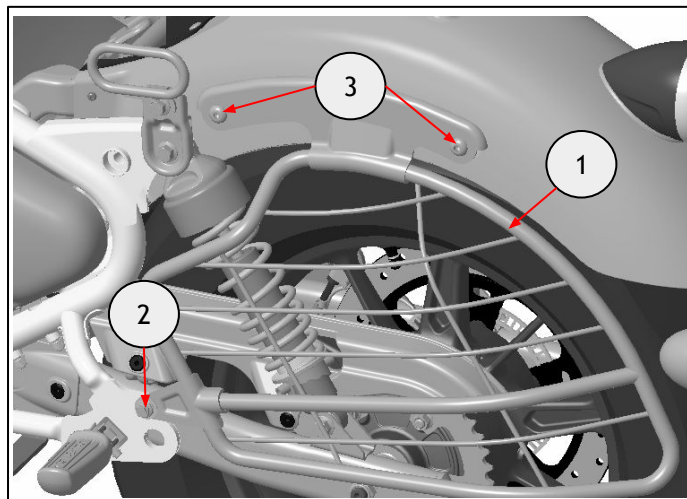
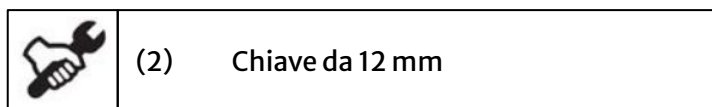
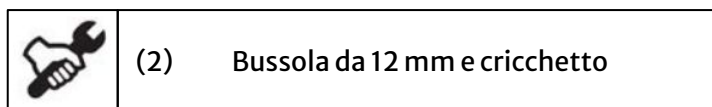
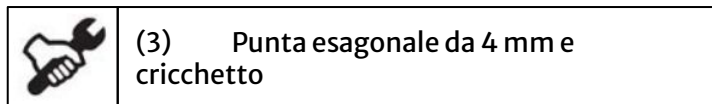

5 Rimuovere le viti (1) sul lato destro del parafrango.

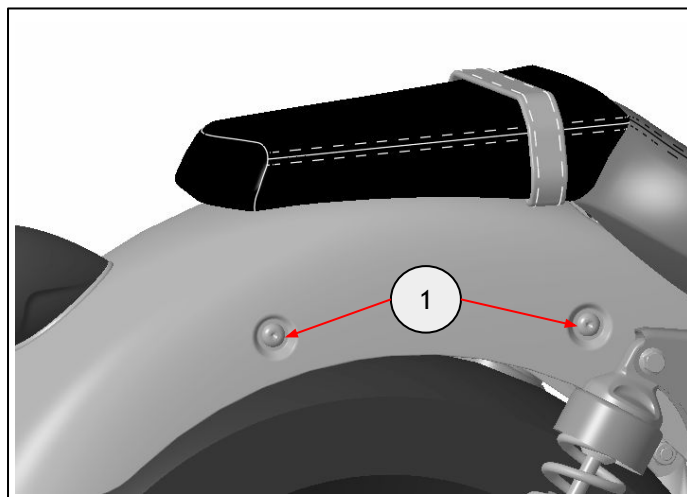
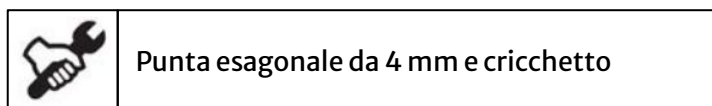

6 Allineare i distanziali 20 x 8 mm (1) forniti nel kit ai fori di montaggio. Inserire le viti M8 x 25 mm (2) fornite nel kit per fissare la staffa sul lato sinistro (3). Serrare le viti a **30 Nm**. Ripetere il punto 6 per il lato destro.

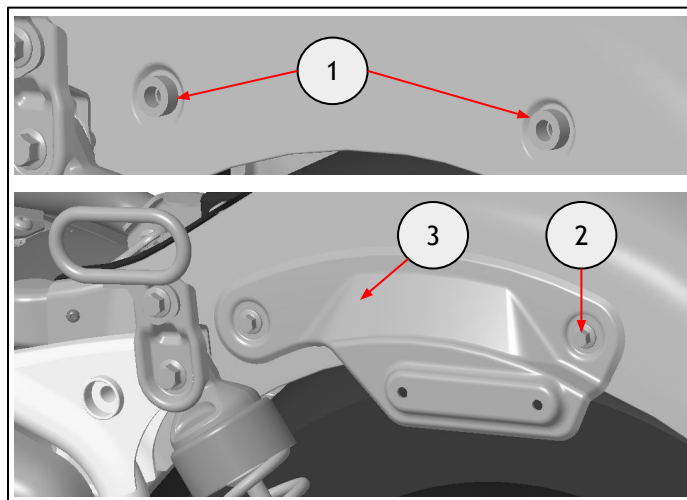
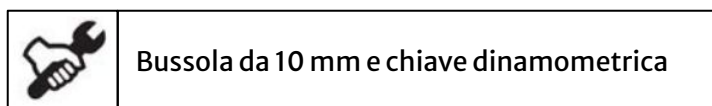

7 Posizionare il distanziale (1) 23x24 mm fornito nel kit nell'alloggiamento sul telaio. Inserire la vite M8 x 70 mm (2) fornita nel kit con un dado M8 (3) fornito nel kit per fissare il supporto superiore della guida per la valigia laterale sinistra (4).

Inserire la vite M8 x 30 mm (5) fornita nel kit con un dado M8 (6) fornito nel kit per fissare il supporto inferiore della guida per la valigia laterale sinistra (4).

Non serrare completamente in questa fase. Ripetere il punto 7 per il lato destro.

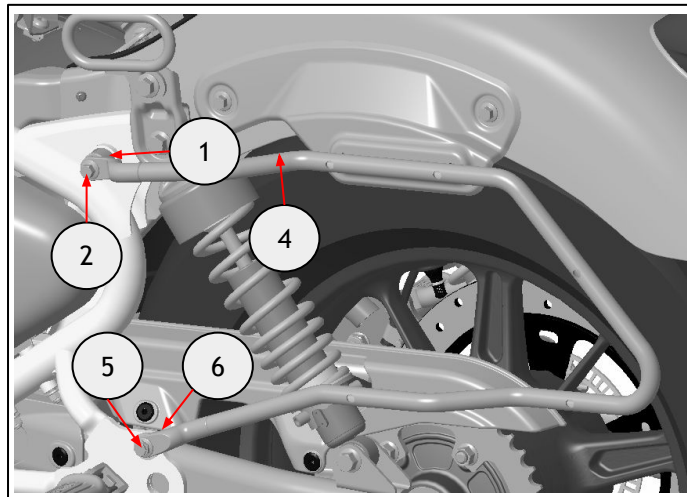

Bussola da 10 mm e cricchetto



Chiave da 13 mm

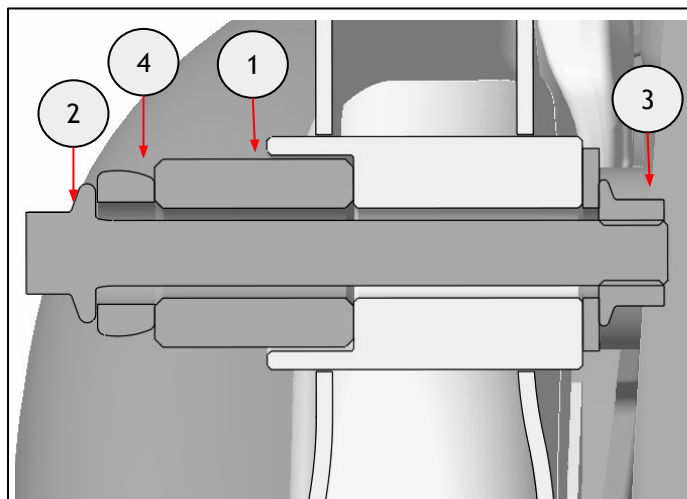

8 Senza serrare, montare il supporto della valigia laterale (1) sul retro della valigia, come illustrato, con una vite M6 x 16 mm fornita nel kit.

Ripetere il punto 8 per il lato destro.



Bussola da 10 mm e cricchetto

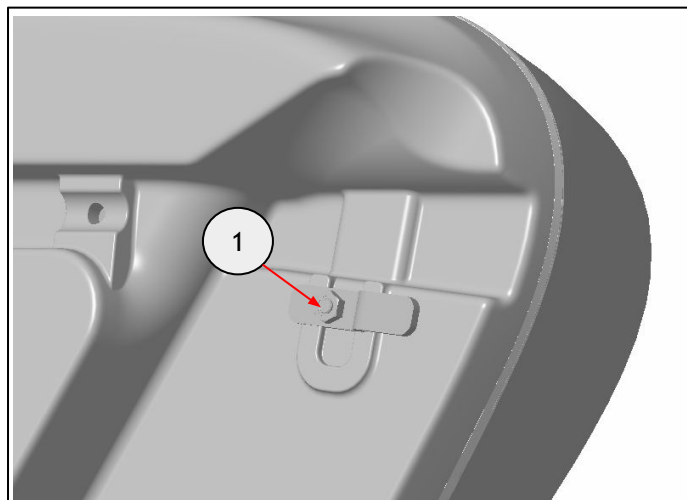

9 Posizionare la valigia laterale (1) sulla guida e inserire due viti M6 x 45 mm (2) fornite nel kit. Posizionare due supporti della valigia laterale in nylon (3) tra la guida (4) e la staffa (5). Inserire una rondella (6) sotto la testa dei bulloni e dei controdadi (7).

Non serrare completamente in questa fase
Ripetere il punto 9 per il lato destro.

Nota: Coperchio della valigia laterale rimosso per chiarezza illustrativa.

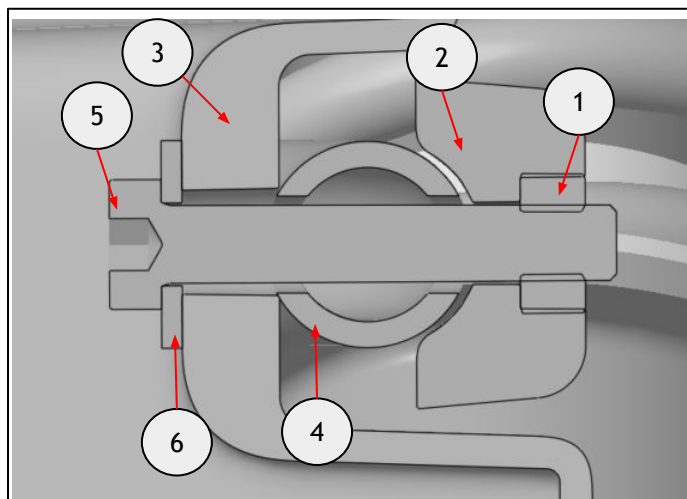
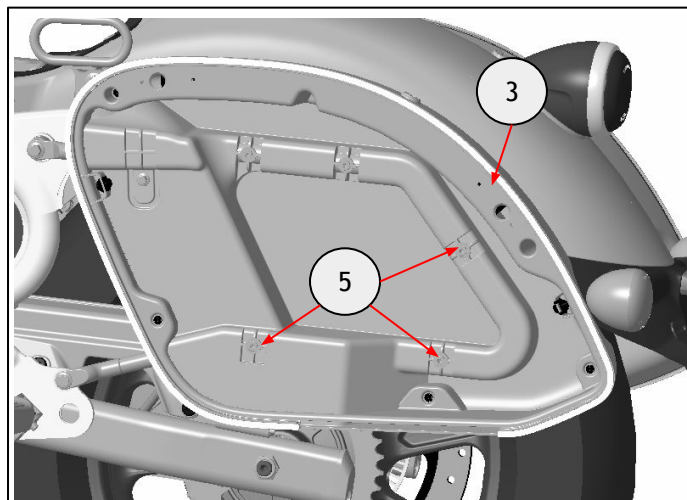
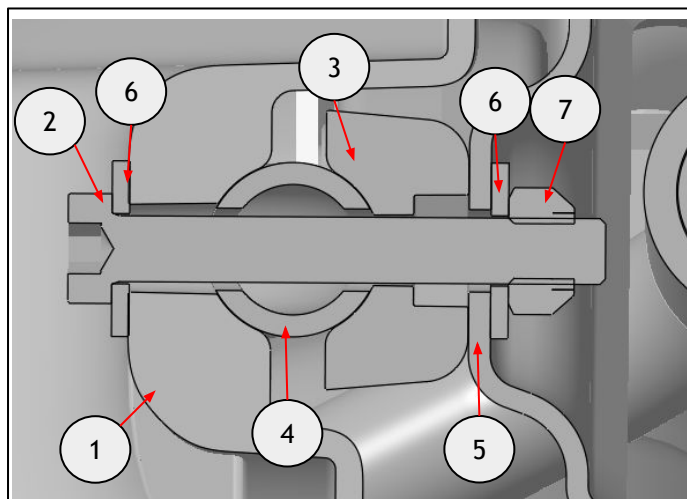
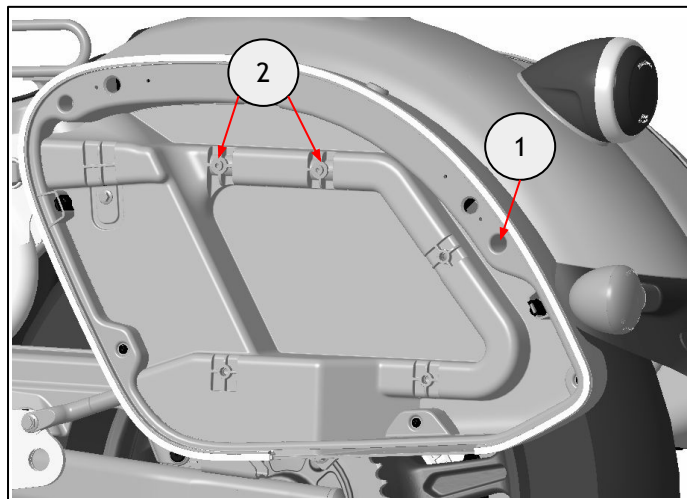

Punta esagonale da 4 mm e cricchetto



Chiave da 10 mm

10 Inserire 3 controdadi M6 (1) nelle scanalature dei 3 supporti delle valigie laterali in nylon (2). Fissare la valigia laterale (3) e i supporti sulle guide (4) con le viti M6 x 35 mm (5) con una rondella (6) sotto la testa di ciascun bullone. Non serrare completamente in questa fase.

Ripetere il punto 10 per il lato destro.

Nota: Coperchio della valigia laterale rimosso per chiarezza illustrativa.



Punta esagonale da 4 mm e cricchetto

11 Serrare le viti (1) a **10 Nm**.
Serrare le viti (2) a **6 Nm**.
Ripetere il punto 11 per il lato destro.

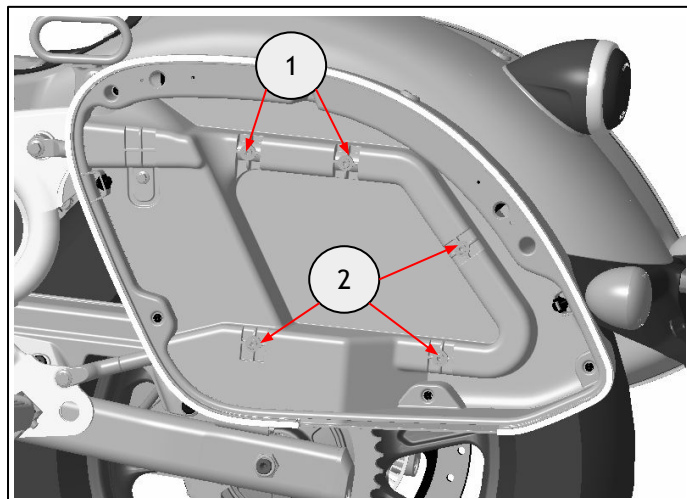
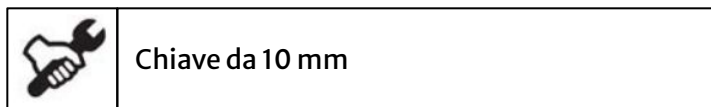
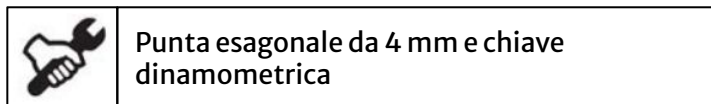

12 Ruotare il supporto della valigia laterale (1).
Serrare a **10 Nm**.
Ripetere il punto 12 per il lato destro.

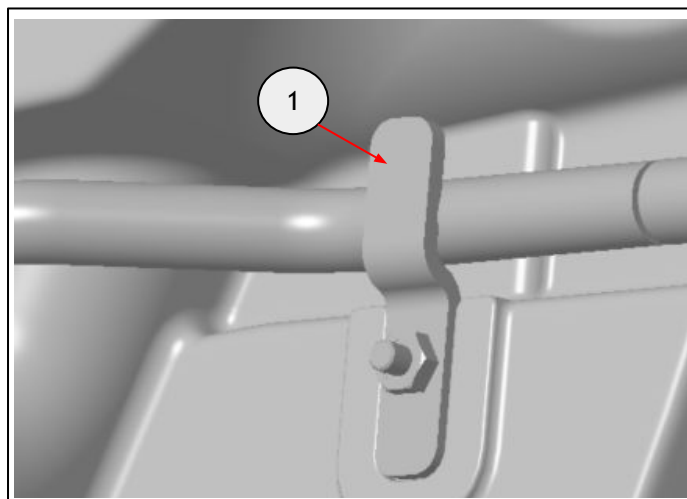
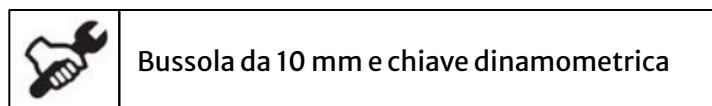

13 Serrare le viti (1) a **30 Nm**.
Ripetere il punto 13 per il lato destro.

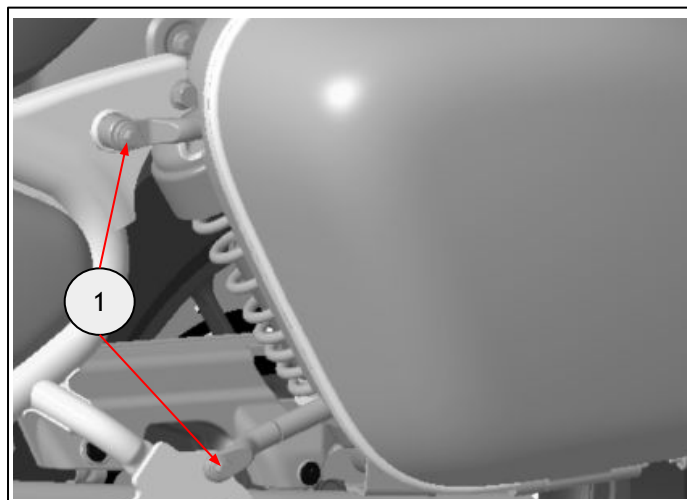
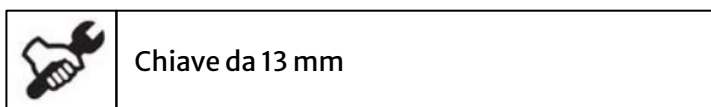
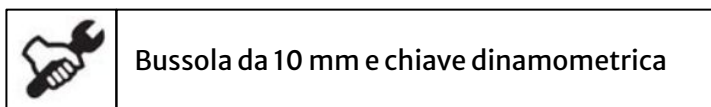

14 Riempire le borse interne (1), lasciando spazio sufficiente per arrotolare la parte superiore e inserirle nelle borse laterali (2).

Nota: Portata massima 5 kg per borse laterali.

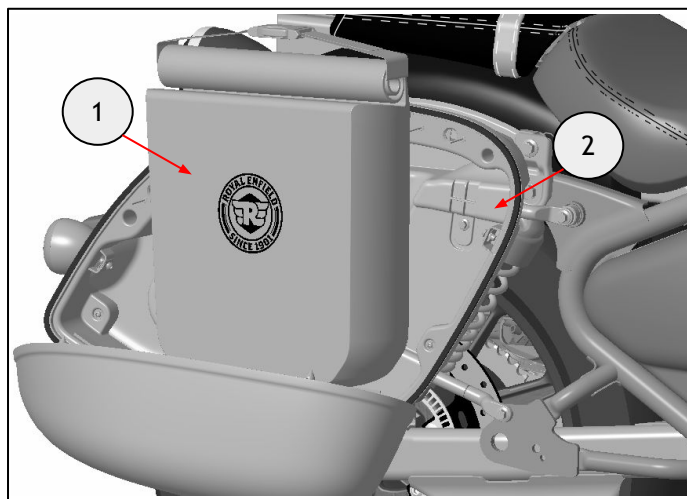

Per KXA00282 e KXA00155:

15 Retire el reflector trasero (1) quitando la tuerca (2).
Repita el paso 15 en el lado derecho.

Conservare per il riutilizzo se la motocicletta deve essere riportata allo stato originale.



Bussola da 8mm e cricchetto

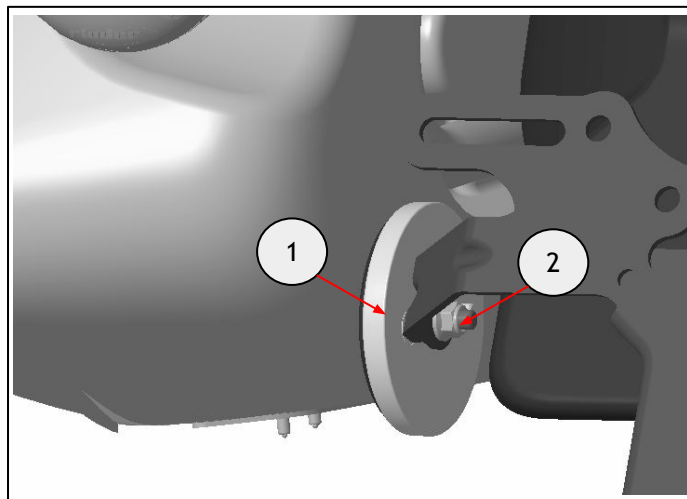

AVVERTENZA: Dopo aver installato un accessorio originale Royal Enfield, raccomandiamo di guidare con prudenza e di prendere confidenza con le nuove caratteristiche di maneggevolezza della motocicletta. Se non si prende la giusta confidenza con le nuove caratteristiche di maneggevolezza, la motocicletta potrebbe risultare instabile e causare un incidente.