

Teilenummer:
1990527

Modelle:
Interceptor Bear 650



WARNUNG: Originalzubehör von Royal Enfield ist so konzipiert, dass es nur an die oben angegebenen speziellen Royal Enfield Motorräder passt. Es darf nicht in Motorräder anderen Typs eingebaut werden. Achten Sie besonders auf die Hinweise „Warnung“ und „Vorsicht“ in dieser Anleitung. Andernfalls kann es dazu kommen, dass das Zubehör falsch eingebaut wird, was zu unsicheren Fahrbedingungen und einem möglichen Unfall führen kann. Suchen Sie im Zweifelsfall immer Hilfe bei Ihrem Royal Enfield Vertragshändler.



WARNUNG: Stellen Sie sicher, dass das Motorrad stabil abgestützt ist, bevor Sie mit dem Einbau eines Zubehörsatzes beginnen. Wenn das Motorrad nicht richtig abgestützt ist, kann dies zu Schäden am Motorrad oder zu Verletzungen führen.



WARNUNG: Sämtliche Befestigungen müssen auf das in dieser Anleitung angegebene Drehmoment angezogen werden. Werden Befestigungen nicht auf das korrekte Drehmoment angezogen, kann dies zu unsicheren Fahrbedingungen und einem möglichen Unfall führen.



VORSICHT: Beim Einbau von Zubehörsätzen ist mit Vorsicht vorzugehen. Werden Komponenten des Teilesatzes falsch gehandhabt oder falsche Werkzeuge verwendet, könnte dies zu Schäden an Komponenten oder am Motorrad führen.

HINWEIS: Der Inhalt dieser Anleitung kann jederzeit unangekündigt und ohne Übernahme einer Haftung geändert werden. Royal Enfield behält sich das Recht vor, die dargestellten Informationen jederzeit zu überarbeiten.

Mitgelieferte Teile: 1990527

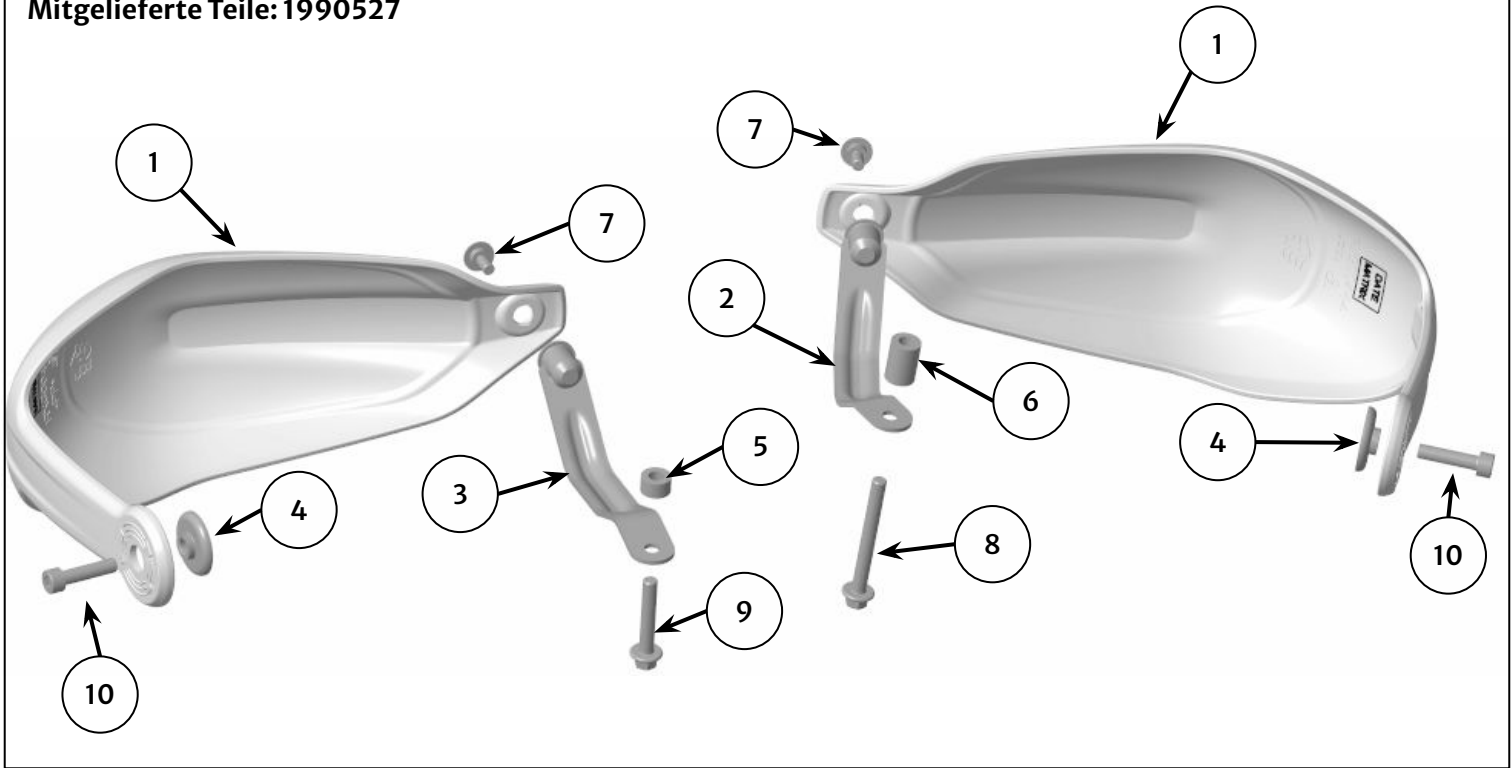

Position	Bezeichnung	Stück
1	Handschutzabdeckung (nicht seitenspezifisch)	2
2	Halterung, rechts	1
3	Halterung, links	1
4	Abstandhalter für Lenkerende	2
5	Abstandhalter, M6, kurz	1
6	Abstandhalter, M6, lang	1
7	Befestigung, M5 x 12,5 mm	2
8	Befestigung, M6 x 55mm	1
9	Befestigung, M6 x 35mm	1
10	Befestigung, M6 x 25 mm (mit Gewindesicherung)	2

1 Bauen Sie das linke Lenkerendgewicht (1) ab und bewahren Sie es zur Wiederverwendung auf.

Bewahren Sie die Befestigung (2) für den Fall auf, dass das Motorrad wieder in seinen ursprünglichen Zustand versetzt werden soll.

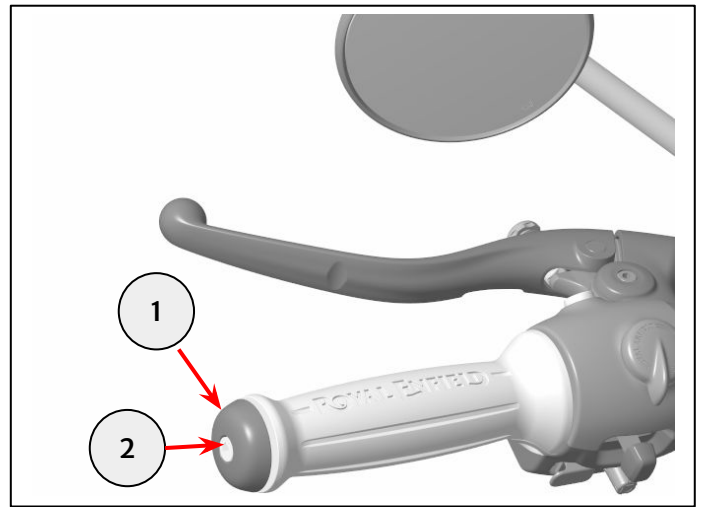

2 Bringen Sie wie gezeigt eine Handschutzabdeckung (1) mit einer Befestigung M5 x 12,5 mm (3) aus dem Teilesatz an der linken Halterung (2) an.

Ziehen Sie die Befestigung zu diesem Zeitpunkt nicht vollständig fest.

Hinweis: Die linke Halterung ist die längere der beiden Halterungen.

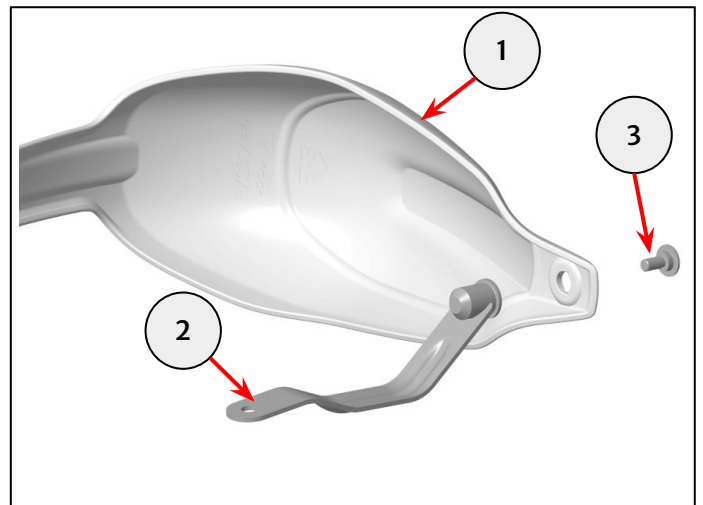

3 Bringen Sie einen Abstandhalter für das Lenkerende (1), den linken Handschutz (2) und ein wiederverwendetes Lenkerendgewicht (3) wie gezeigt am Lenkerende an. Sichern Sie alles mit einer Befestigung M6 x 25 mm mit Gewindesicherung (4) aus dem Montagesatz.

Ziehen Sie die Befestigung zu diesem Zeitpunkt nicht vollständig fest.

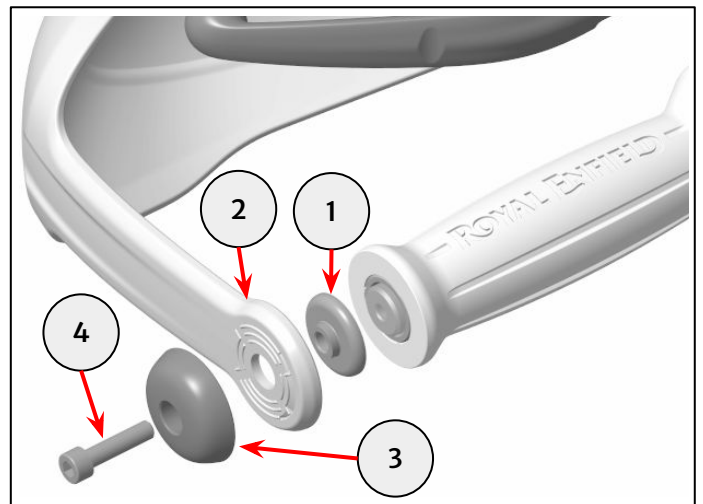

4 Entfernen Sie die Befestigung (1) der Kupplungsklemme und bewahren Sie sie für den Fall auf, dass das Motorrad wieder in seinen ursprünglichen Zustand versetzt werden soll.

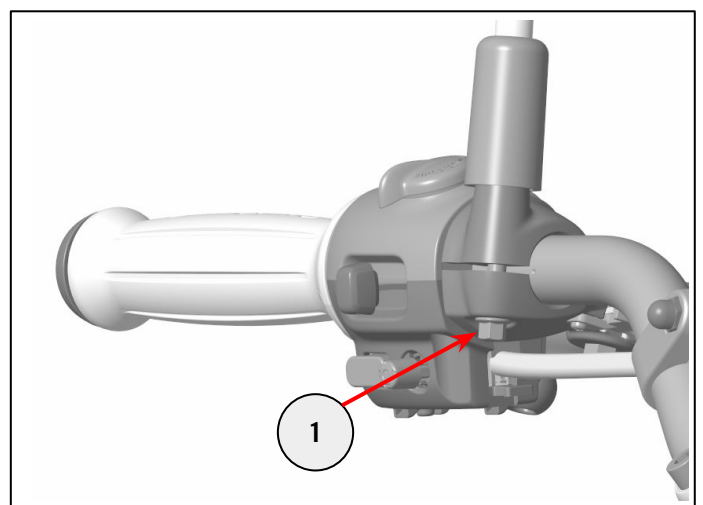
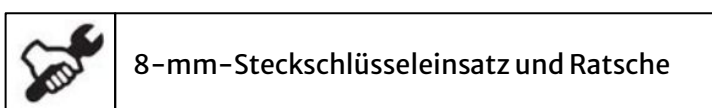

5 Setzen Sie den kurzen Abstandhalter (1) zwischen die Kupplungsaufnahme (2) und die Halterung (3). Richten Sie die Kupplungsaufnahme an der Ausrichtmarkierung (4) aus und befestigen Sie sie mit einer Befestigung M6 x 35 mm (5) aus dem Teilesatz. Anzugsmoment **12 Nm**.

Hinweis: Achten Sie besonders darauf, dass der Seilzug (6) wie gezeigt unter der Halterung verlegt wird.



8-mm-Steckschlüsseleinsatz und Drehmomentschlüssel

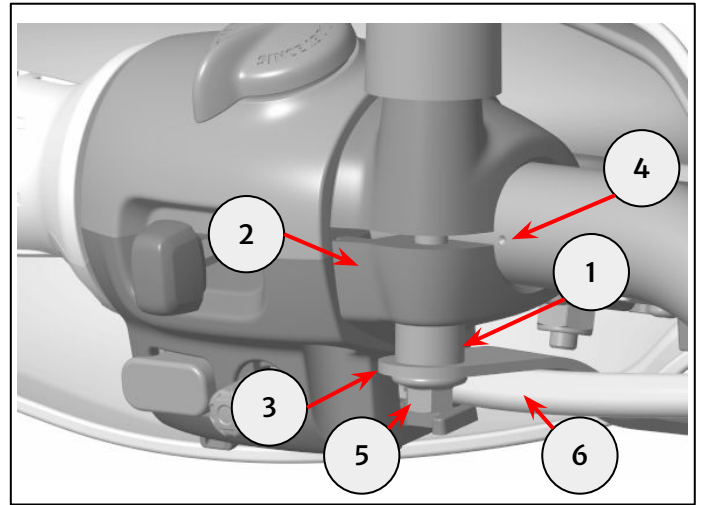

6 Richten Sie den Handschutz mittig zum Kupplungshebel aus und ziehen Sie die beiden übrigen Befestigungen wie unten beschrieben fest:

- Befestigung M5 x 12,5 mm (1) auf **5 Nm**
- Befestigung M6 x 25 mm (2) auf **10 Nm**



4-mm- und 5-mm-Sechskant-Bit und Drehmomentschlüssel

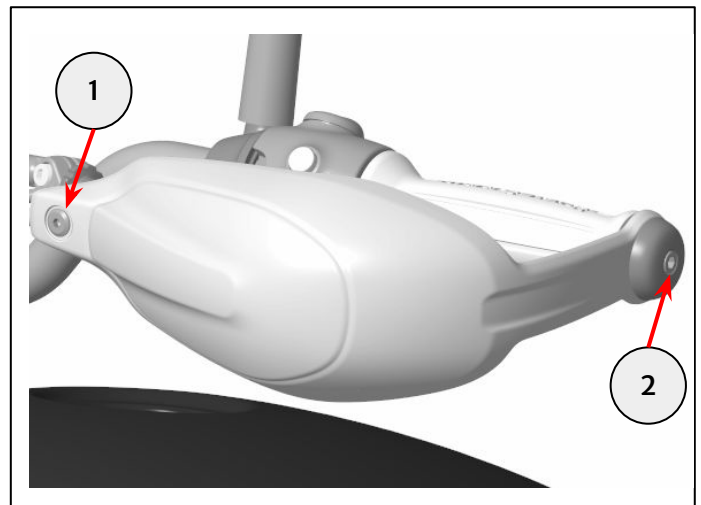

7 Wiederholen Sie die Schritte 1–3 auf der rechten Seite.



8 Entfernen Sie die vordere Befestigung (1) der Vorderrad-Hauptzylinderklemme und bewahren Sie sie für den Fall auf, dass das Motorrad wieder in seinen ursprünglichen Zustand versetzt werden soll.



8-mm-Steckschlüsseleinsatz und Ratsche

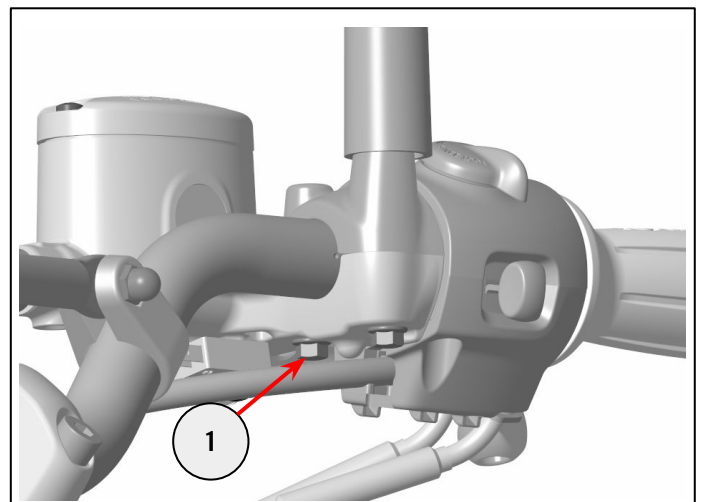

9 Setzen Sie den langen Abstandhalter (1) zwischen die Vorderrad-Hauptzylinderaufnahme (2) und die Halterung (3). Richten Sie die Vorderrad-Hauptzylinderaufnahme an der Ausrichtmarkierung (4) aus und befestigen Sie sie mit einer Befestigung M6 x 55 mm (5) aus dem Teilesatz. Anzugsmoment **10 Nm**.

Hinweis: Achten Sie besonders darauf, dass der Seilzug (6) wie gezeigt hinter dem Abstandhalter (1) verlegt wird.

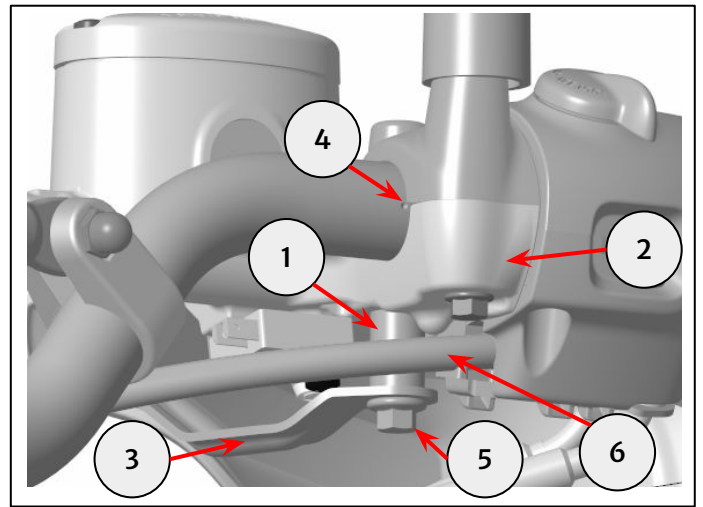
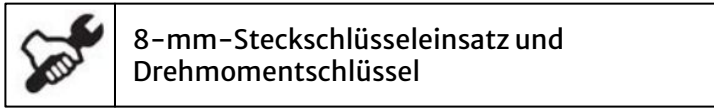

10 Richten Sie den Handschutz mittig zum Bremshebel aus und ziehen Sie die beiden übrigen Befestigungen wie folgt fest:

- Befestigung M5 x 12,5 mm (1) auf **5 Nm**
- Befestigung M6 x 25 mm (2) auf **10 Nm**

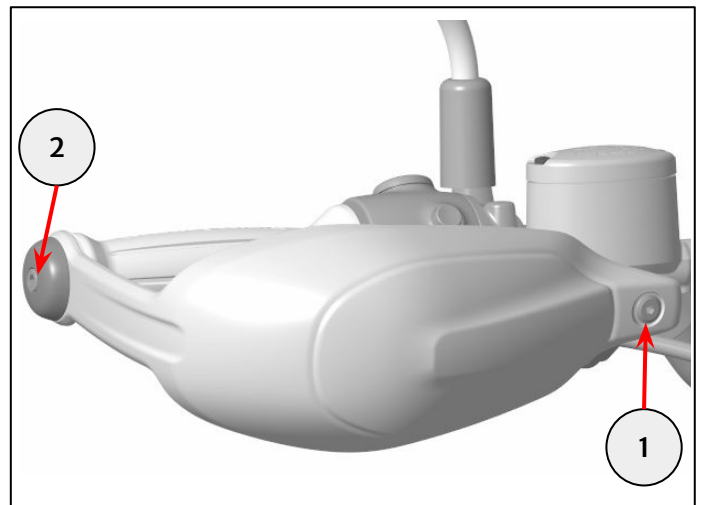
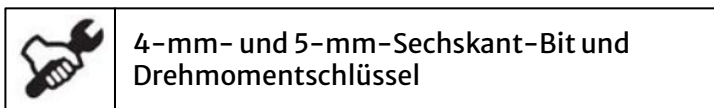

WARNUNG: Fahren Sie das Motorrad nach dem Einbau von Royal Enfield Originalzubehör immer mit Vorsicht und lassen Sie sich Zeit, um sich mit möglichen Änderungen seiner Fahreigenschaften vertraut zu machen. Wenn Sie sich nicht mit möglichen Änderungen der Fahreigenschaften des Motorrads vertraut machen, kann es instabil werden und es kann zu einem Unfall kommen.