

**Número da peça:**  
KXA00247, KXA00331 e KXA00250

**Modelos:**  
SUPER METEOR  
SHOTGUN 650  
CLASSIC 650  
BULLET 650



**AVISO:** Os acessórios originais Royal Enfield são projetados para se adequarem apenas às motocicletas Royal Enfield específicas indicadas acima. Não devem ser instalados em nenhum outro tipo de motocicleta. Preste especial atenção às advertências e precauções contidas nestas instruções. O não cumprimento das mesmas pode resultar na instalação incorreta do acessório, o que pode comprometer a segurança durante a condução e causar um acidente. Em caso de dúvida, procure sempre a ajuda da sua concessionária autorizada Royal Enfield.



**AVISO:** Antes de iniciar a instalação de qualquer kit de acessórios, certifique-se de que a motocicleta esteja apoiada em uma condição estável. A falta de suporte adequado da motocicleta pode causar danos à motocicleta ou ferimentos pessoais.



**AVISO:** Todas as fixações devem ser apertadas com os valores de torque especificados nesta instrução. A falta de aperto das fixações com o torque correto pode resultar em condições de condução inseguras e possíveis acidentes.



**CUIDADO:** Deve-se ter cuidado ao instalar qualquer kit de acessórios. O manuseio incorreto dos componentes do kit ou o uso de ferramentas inadequadas pode causar danos aos componentes ou à motocicleta.

**NOTA:** O conteúdo desta instrução está sujeito a alterações a qualquer momento, sem aviso prévio ou responsabilidade. A Royal Enfield reserva-se o direito de revisar as informações apresentadas a qualquer momento.

**Peças fornecidas:  
KXA00247**

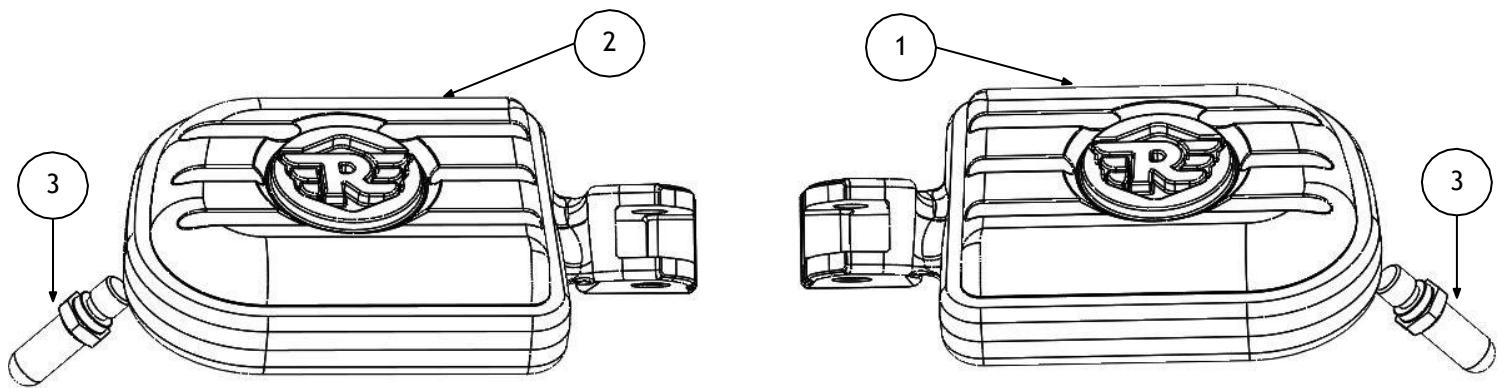

| Item | Descrição  | Quant. |
|------|--|--------|
| 1    | Apoio para o pé Deluxe do piloto, lado direito (Super Meteor)  | 1      |
| 2    | Apoio para o pé Deluxe do piloto, lado esquerdo (Super Meteor) | 1      |
| 3    | Pinos de inclinação limite dos apoios para os pés              | 2      |

**Peças fornecidas:  
KXA00331**

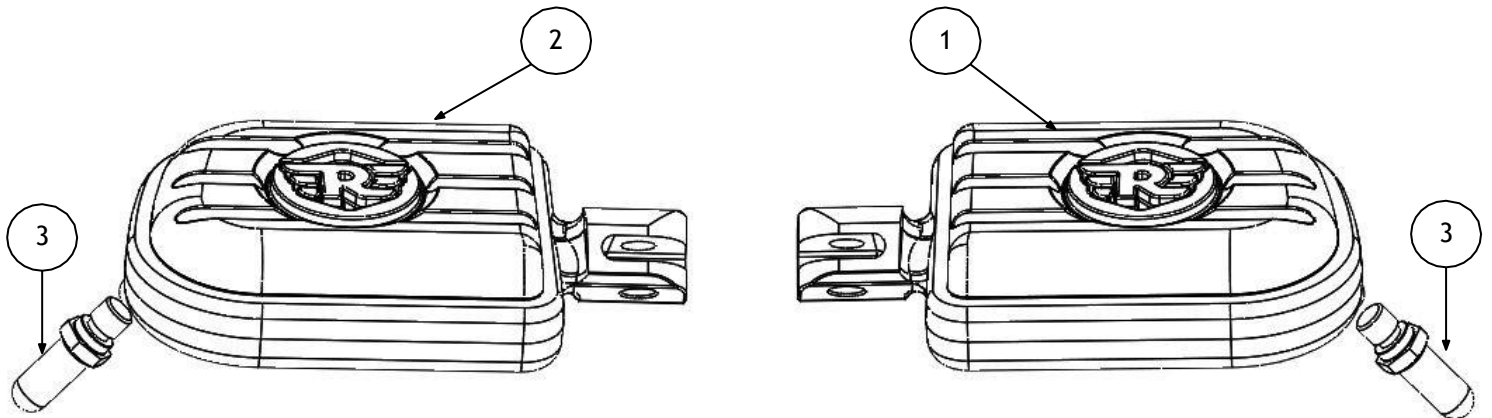

| Item | Descrição  | Quant. |
|------|--|--------|
| 1    | Apoio para o pé Deluxe do piloto, lado direito (Shotgun 650, Classic 650)  | 1      |
| 2    | Apoio para o pé Deluxe do piloto, lado esquerdo (Shotgun 650, Classic 650) | 1      |
| 3    | Pinos de inclinação limite dos apoios para os pés                          | 2      |

**Peças fornecidas:  
KXA00250**

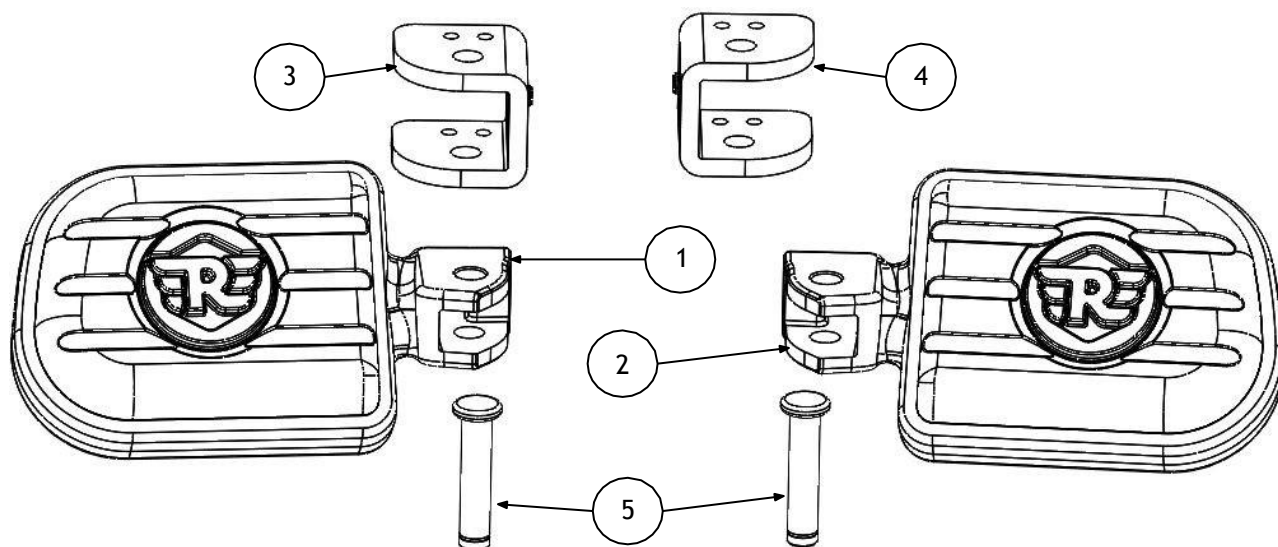

| Item | Descrição   | Quant. |
|------|---|--------|
| 1    | Apoio para o pé Deluxe do passageiro, lado esquerdo | 1      |
| 2    | Apoio para o pé Deluxe do passageiro, lado direito  | 1      |
| 3    | Placa em U, esquerda                                | 1      |
| 4    | Placa em U, direita                                 | 1      |
| 5    | Pino de cavilha                                     | 2      |

## Montagem do apoio para o pé do piloto

**1** Remova o apoio para o pé do piloto (1) removendo o anel de retenção (2) e o pino de cavilha (3). Tenha cuidado ao remover a mola de retorno (4).

Guarde o pino de cavilha, o anel de retenção e a mola de retorno para reutilização. Guarde o apoio para o pé para reutilização caso a motocicleta seja retornada à sua condição original.

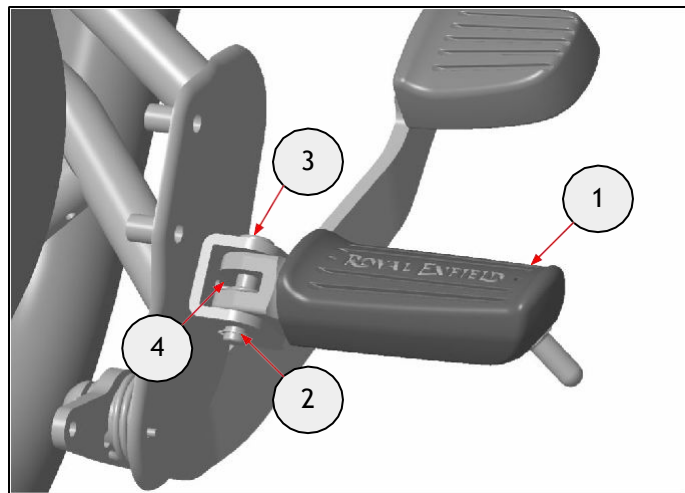

Alicate para anéis de elásticos externos

**2** Coloque o pino de inclinação limite (1) do kit no apoio para o pé (2).

Aperte o pino apalpador (1) com a 12 Nm.

**Nota:** O apoio para o pé Super Meteor é mostrado apenas para fins de visualização. A mesma etapa se aplica à instalação na Shotgun 650.



Soquete de 14 mm e torquímetro

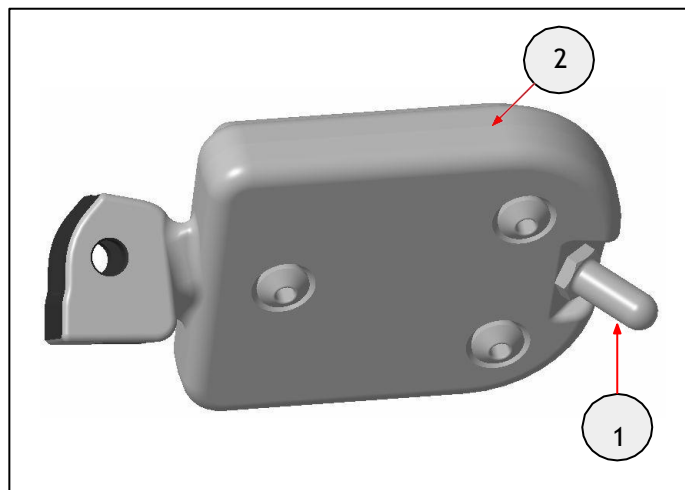

**3** Alinhe o furo de montagem do apoio para o pé (1) com o furo do grampo em U (2). Encaixe a extremidade reta da mola de retorno (3) no furo do grampo em U e a outra extremidade contra o apoio para o pé.

Insira o pino de cavilha (4) através do suporte em U, do apoio para o pé e da mola.

**Nota:** O apoio para o pé Super Meteor é mostrado apenas para fins de visualização. A mesma etapa se aplica à instalação na Shotgun 650.

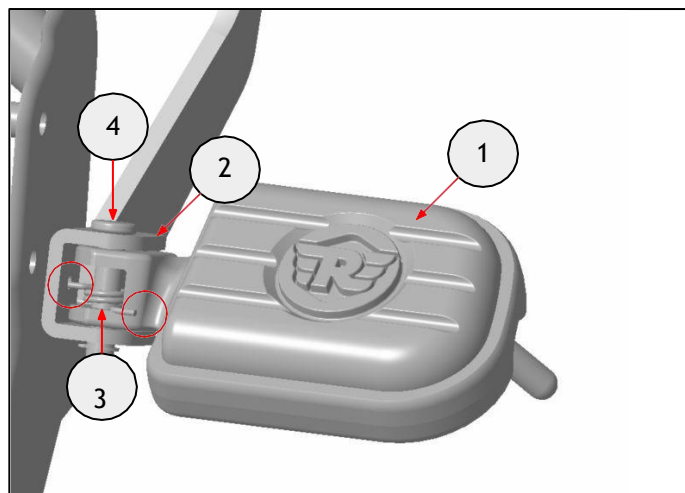

**4** Encaixe o anel elástico (1) removido na etapa 1 no sulco do pino de cavilha (2).

**Nota:** Aplique graxa no anel elástico para evitar ferrugem.

**Nota:** O apoio para o pé Super Meteor é mostrado apenas para fins de visualização. A mesma etapa se aplica à instalação na Shotgun 650.

Repita as etapas 1 a 4 para o lado esquerdo.



Alicate para anéis de elásticos externos

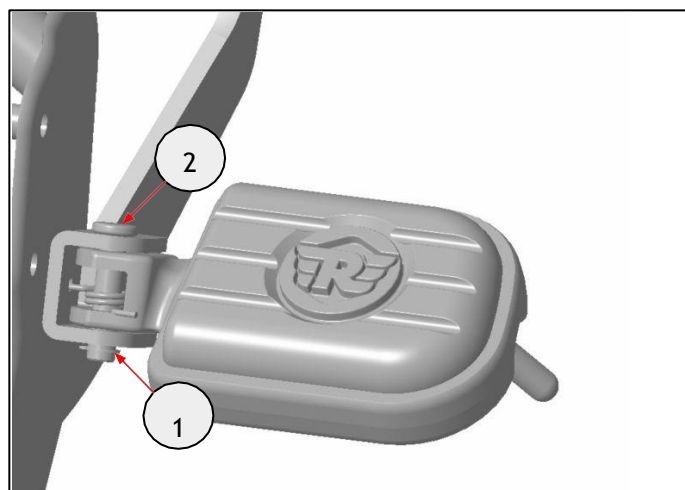

## Montagem do apoio para o pé do passageiro

**5** Remova o apoio para o pé do passageiro (1) removendo o anel de retenção (2) e o pino da cavilha (3). Tenha cuidado ao remover a mola de retenção (4) e o rolamento de esferas (5).

Guarde o anel de retenção, a mola de retenção e o rolamento de esferas para reutilização. Guarde o pino de cavilha e o apoio para os pés para reutilização, caso a motocicleta seja retornada à sua condição original.

**Nota:** O apoio para o pé Super Meteor é mostrado apenas para fins de visualização. A mesma etapa se aplica à instalação na Shotgun 650.

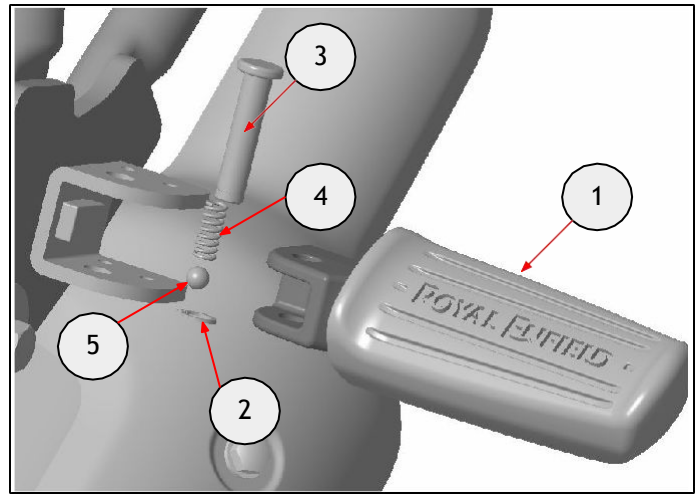

Alicate para anéis de elásticos externos

**6** Remova a placa em U existente (1) removendo a fixação (2) e a porca (3).

Guarde a fixação e a porca para reutilização. Guarde a placa em U para reutilização, caso a motocicleta seja retornada à sua condição original.

**Nota:** O apoio para o pé Super Meteor é mostrado apenas para fins de visualização. A mesma etapa se aplica à instalação na Shotgun 650.

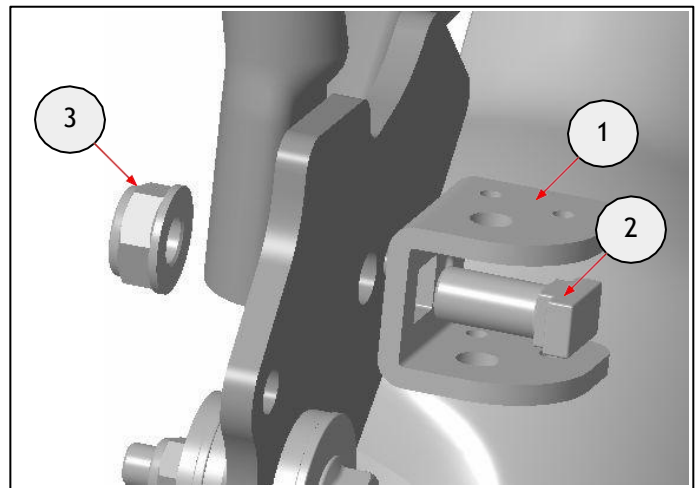

Soquete de 14 mm e catraca

**7** Coloque a placa em U (1) do kit no quadro utilizando a fixação (2) e a porca (3) removidas na etapa 6. Não aperte totalmente neste estágio.

**Nota:** Certifique-se de que o recurso antirrotação na placa em U esteja alinhado com o furo no quadro.

**Nota:** O apoio para o pé Super Meteor é mostrado apenas para fins de visualização. A mesma etapa se aplica à instalação na Shotgun 650.

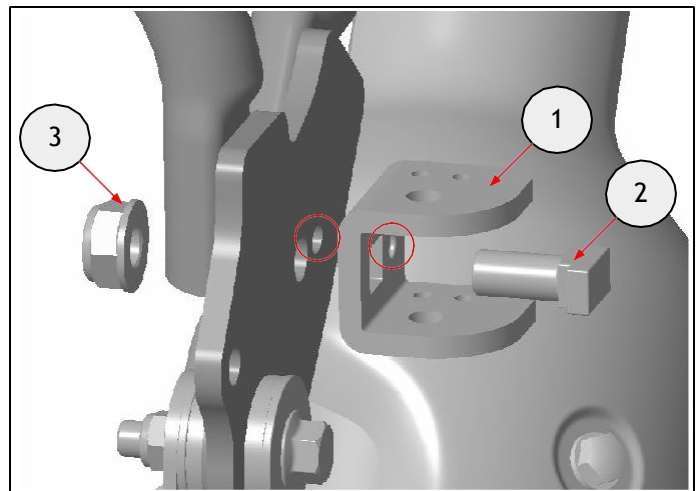

Soquete de 14 mm e catraca

**8** Coloque a mola de retenção (1) e o rolamento de esferas (2) removidos na etapa 5 no furo dedicado no apoio para o pé (3).

**Nota:** Aplique graxa no rolamento de esferas para evitar ferrugem.

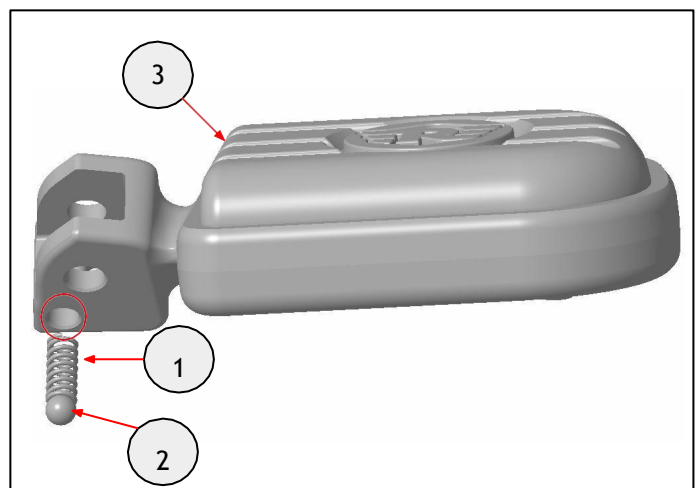

**9** Enquanto segura o rolamento de esferas e a mola de retenção no lugar, alinhe o furo de montagem do apoio para o pé (1) com o furo do grampo em U (2). Encaixe o pino da cavilha (3) do kit através do grampo em U e do apoio para o pé.

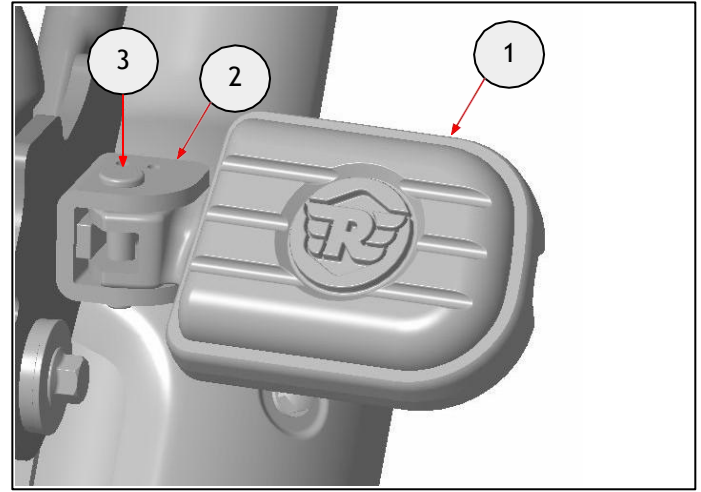

**10** Coloque o anel de elástico (1) removido na etapa 5 no sulco do pino de cavilha.

**Nota:** Aplique graxa no anel elástico para evitar ferrugem.

Repita as etapas 5 a 10 para o lado esquerdo.

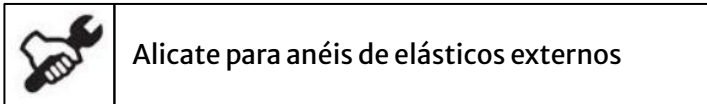
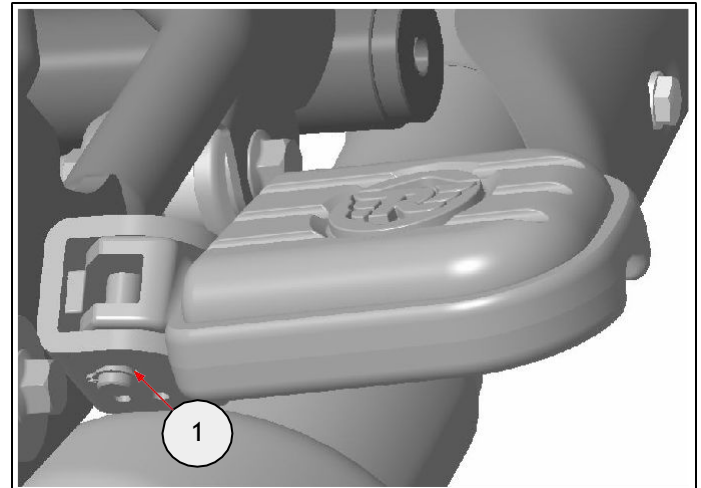

**11** Prenda firmemente o apoio para o pé (1) em uma posição girada para a frente, como mostrado.

Aperte a fixação (2) a 35 Nm.

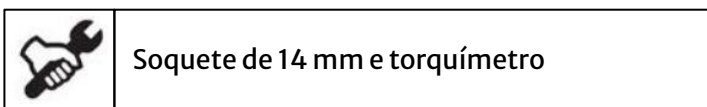
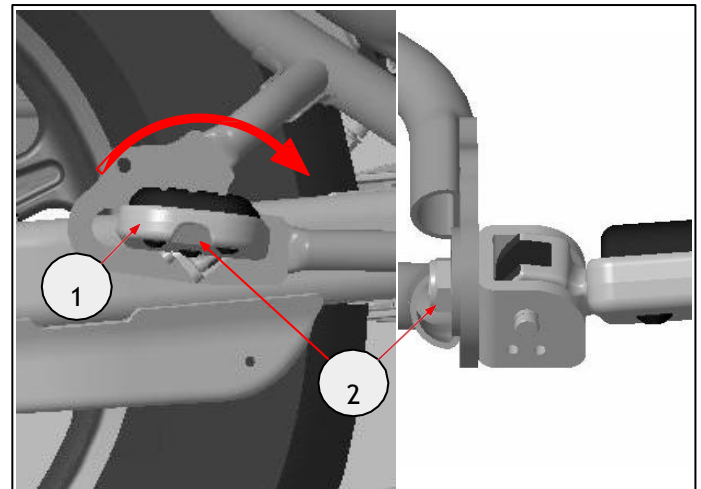

**12** Repita a etapa 11 do lado esquerdo.

**Nota:** Certifique-se de que os apoios para os pés sejam limpos regularmente com um produto de limpeza não abrasivo.

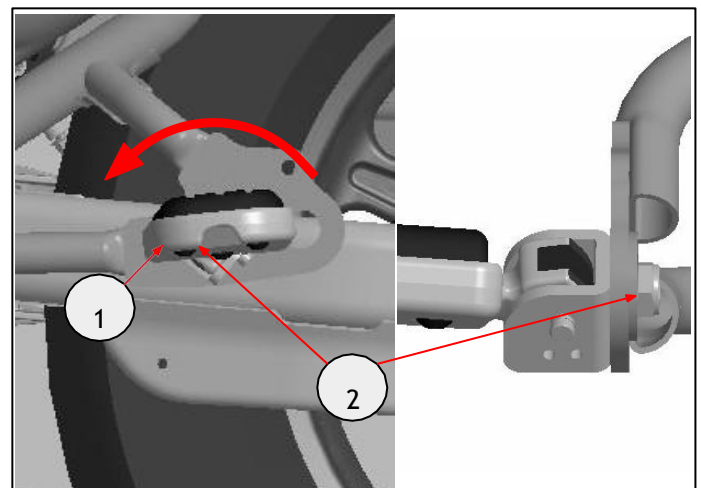



**AVISO:** Após instalar qualquer acessório original da Royal Enfield, conduza sempre a motocicleta com cuidado e reserve algum tempo para se familiarizar com qualquer alteração nas características de manobrabilidade da motocicleta. A falta de familiarização com qualquer alteração nas características de manobrabilidade da motocicleta pode causar instabilidade e resultar em um acidente.