

Número de pieza:  
KXQ00036

Modelo:  
SUPER METEOR



**ADVERTENCIA:** Los accesorios originales de Royal Enfield están diseñados para adaptarse únicamente a la(s) motocicleta(s) específica(s) Royal Enfield que se indican anteriormente. No deben instalarse en ningún otro tipo de motocicleta. Preste especial atención a las advertencias y precauciones que se incluyen en las presentes instrucciones. De lo contrario, el accesorio podría instalarse de forma incorrecta, lo que podría dar lugar a una condición de conducción insegura y a un posible accidente. Si tiene alguna duda, solicite siempre la ayuda de su concesionario autorizado de Royal Enfield.



**ADVERTENCIA:** Antes de comenzar la instalación de cualquier juego de accesorios, asegúrese de que la motocicleta esté apoyada de forma estable. Si la motocicleta no está correctamente apoyada, se podrían producir daños en la motocicleta o lesiones personales.



**ADVERTENCIA:** Todas las fijaciones se deben apretar a los valores de par especificados en las presentes instrucciones. Si las fijaciones no se aprietan al par correcto, se podría producir una condición de conducción insegura y un posible accidente.



**PRECAUCIÓN:** Al instalar cualquier juego de accesorios, se debe tener cuidado. La manipulación incorrecta de los componentes del juego o el uso de herramientas incorrectas podría producir daños en los componentes o en la motocicleta.

**NOTA:** El contenido de las presentes instrucciones está sujeto a cambios en cualquier momento, sin previo aviso ni responsabilidad. Royal Enfield se reserva el derecho a revisar la información presentada en cualquier momento.

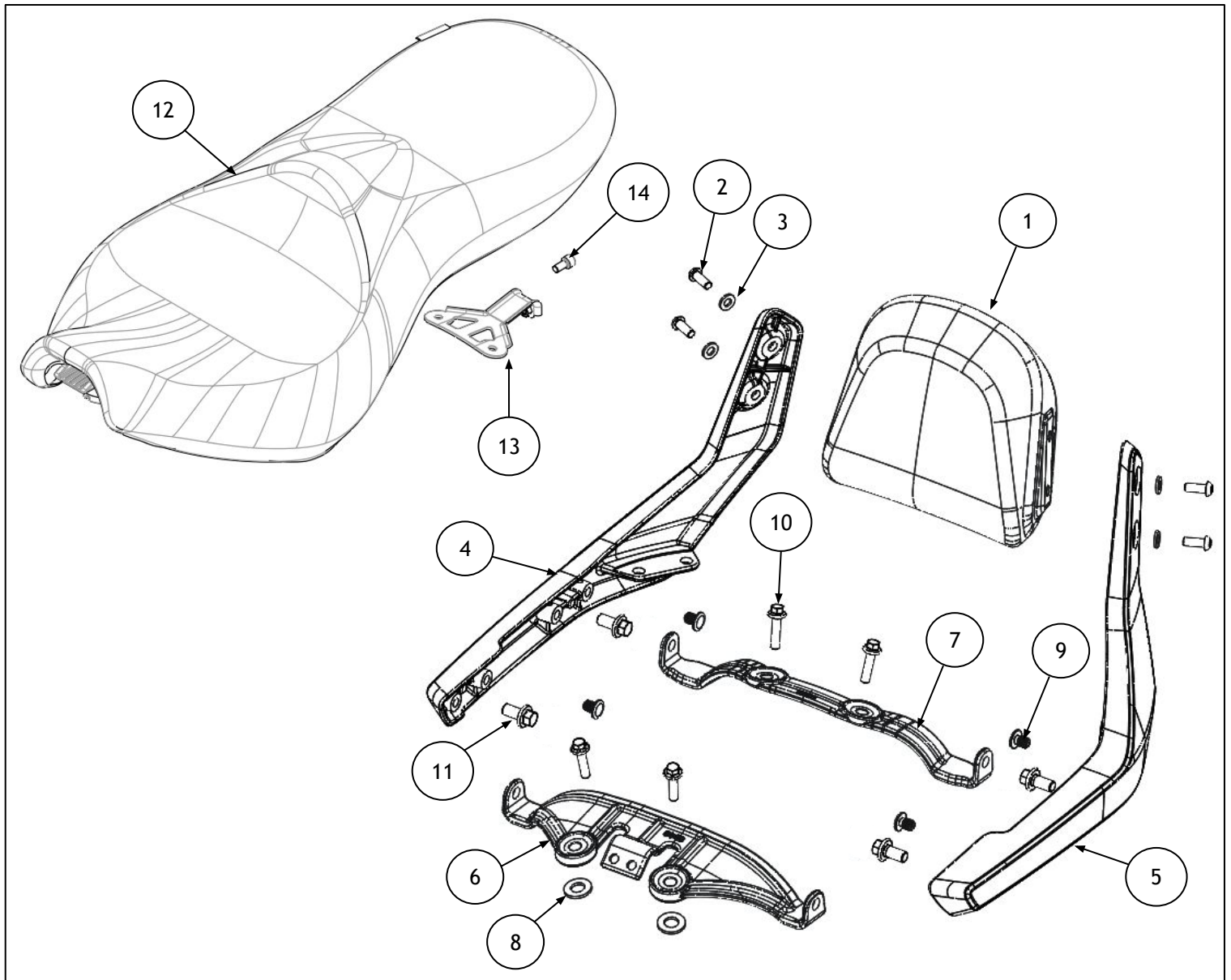

Elemento	Descripción	Cantidad
1	Conjunto del acolchado	1
2	Fijación, M6 x 16 mm	4
3	Arandela, M6	4
4	Riel lateral, derecho	1
5	Riel lateral, izquierdo	1
6	Soporte inferior del sillín delantero	1
7	Soporte inferior del sillín trasero	1
8	Arandela, M10	2
9	Tapón roscado	4
10	Fijación, M6 x 25 mm	4
11	Fijación, M8 x 16 mm	4
12	Conjunto del sillín	1
13	Conjunto del soporte trasero	1
14	Fijación, M8 x 16 mm	1

**1** Asegúrese de disponer de la cabeza de la llave de pata de gallo correcta antes de instalar este producto.

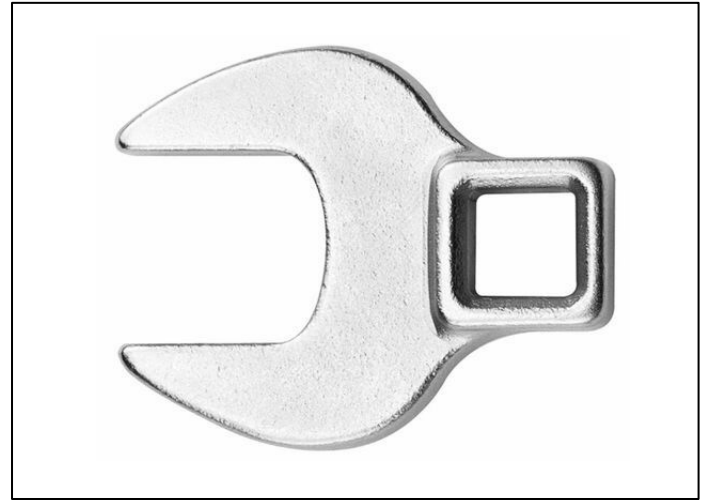

**2** Retire el sillín del pasajero tal como se describe en el Manual del propietario. Guárdelo para volver a utilizarlo si la motocicleta se va a volver a dejar en su estado original.

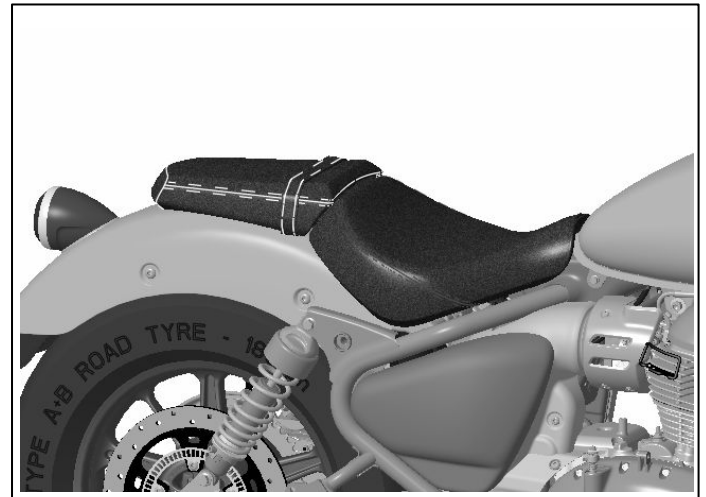

Broca hexagonal de 5 mm y trinquete

**3** Retire los soportes del sillín del pasajero (1) retirando las fijaciones (2). Guárdelos para volver a utilizarlos si la motocicleta se va a volver a dejar en su estado original.

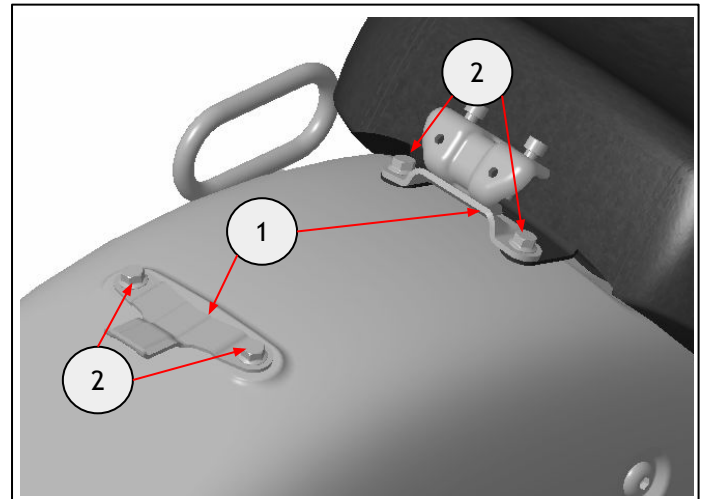

Vaso de 8 mm y trinquete

**4** Coloque los tapones roscados (1) en los orificios traseros.

Repita en el riel izquierdo.

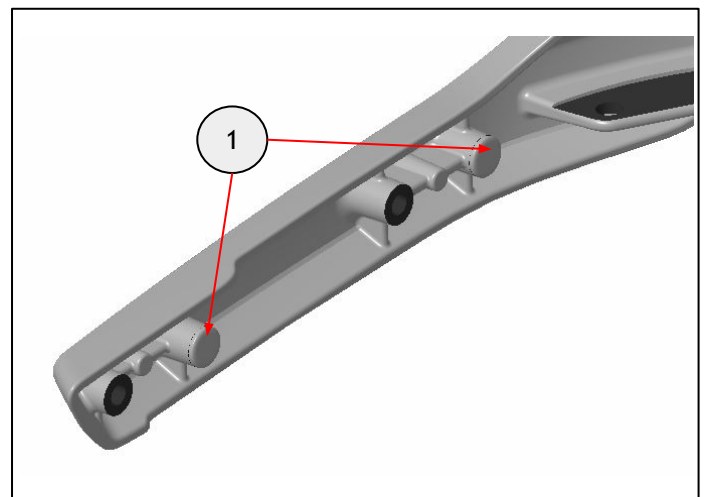

**5** Monte los soportes inferiores del sillín delantero (1) y trasero (2) en los rieles izquierdo (3) y derecho (4) utilizando cuatro fijaciones M8 x 16 mm (5) del kit en los orificios de montaje delanteros.

No apriete completamente en esta etapa.

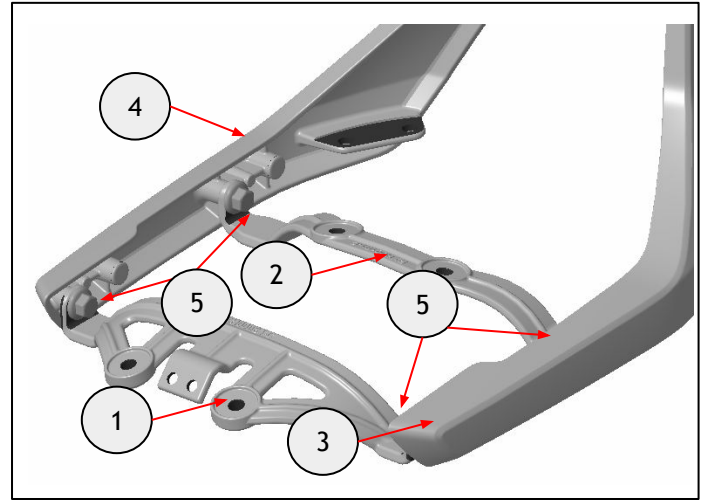

**6** Alinee el respaldo acolchado (1) con los rieles laterales (2). Coloque las fijaciones M6 x 16 mm (3) y las arandelas (4) del kit.

No apriete completamente en esta etapa.

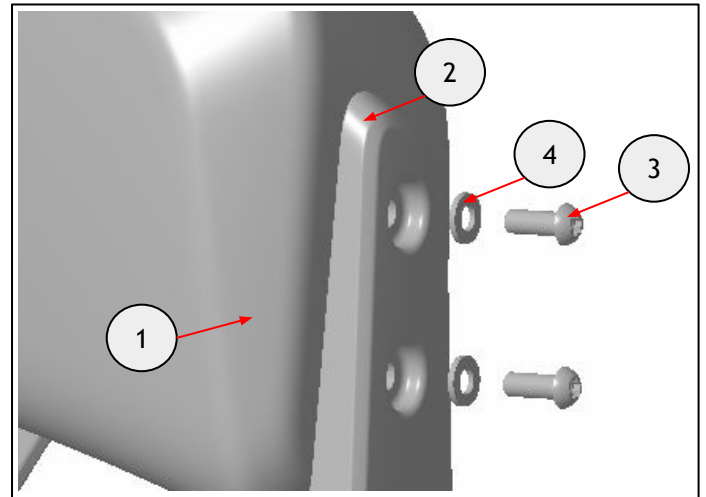

Broca Torx T30 y trinquete

**7** Alinee el soporte de montaje del sillín trasero (1) en los orificios de montaje del pasajero trasero. Coloque dos arandelas M10 (2) del kit en los orificios de montaje delanteros.

Coloque las cuatro fijaciones M6 x 25 mm (3) del kit para fijar el conjunto del respaldo (4), tal como se muestra.

Apriete las fijaciones a 18 Nm.

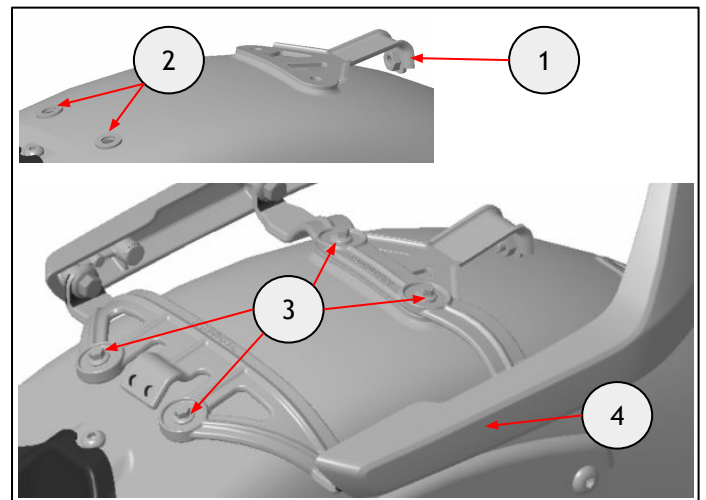

Vaso de 8 mm y llave dinamométrica

**8** Apriete las fijaciones del riel (1) a 20 Nm utilizando la herramienta descrita en el paso 1.

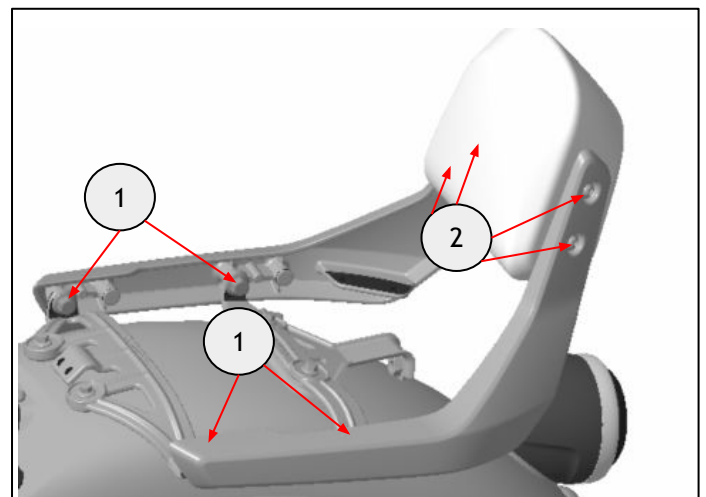

**9** Enganche la parte delantera del sillín en el depósito, luego presione hacia abajo el sillín para colocarlo en su lugar.

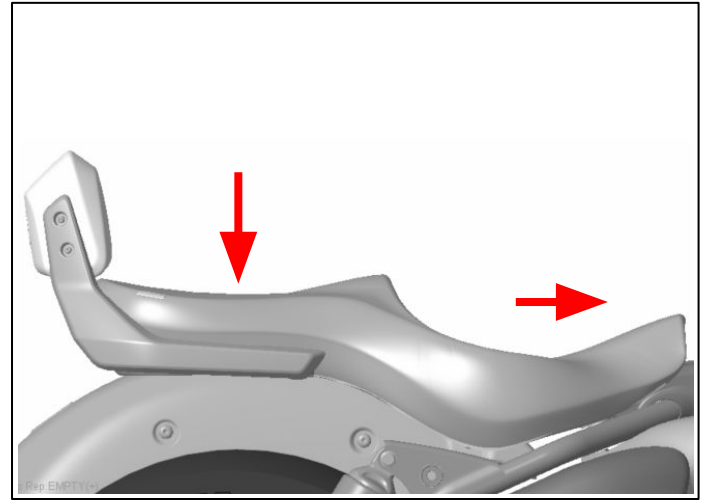

**10** Alinee el sillín (1) con el soporte trasero (2). Coloque la fijación M8 x 16 mm (3).

Asegúrese de que el sillín está centrado entre las asas de agarre del respaldo.

Apriete la fijación (3) a 18 Nm.

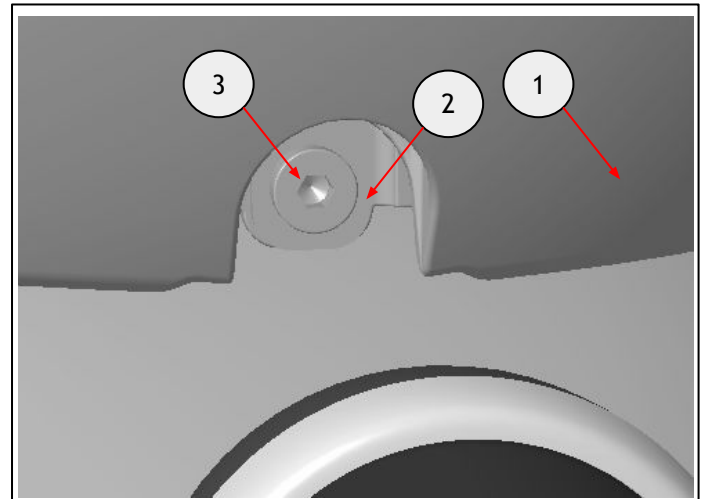

Broca hexagonal de 6 mm y llave dinamométrica

**11** Apriete las fijaciones del respaldo acolchado (1) a 10 Nm.



Broca Torx T30 con llave dinamométrica

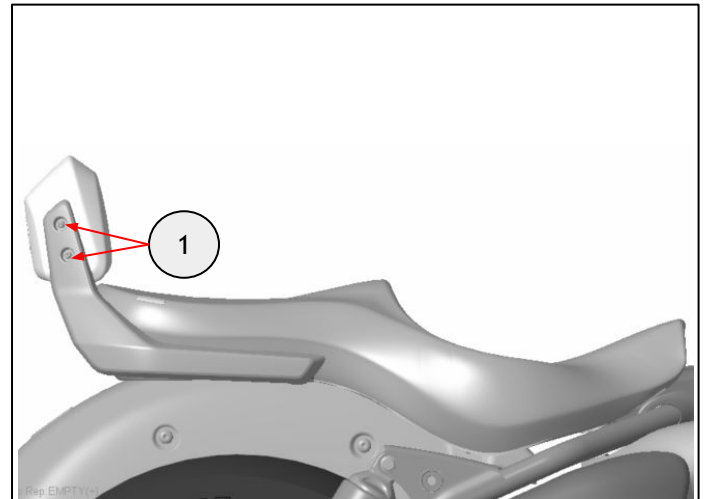

**ADVERTENCIA:** Después de instalar cualquier accesorio original de Royal Enfield, conduzca siempre la motocicleta con precaución y tómese tiempo para familiarizarse con cualquier cambio en las características de maniobrabilidad de la motocicleta. Si no se familiariza con los cambios en las características de maniobrabilidad de la motocicleta, ésta podría volverse inestable y se podría producir un accidente.