

**Référence :**  
KXA00247, KXA00331 et KXA00250

**Modèles :**  
SUPER METEOR  
SHOTGUN 650  
CLASSIC 650  
BULLET 650



**AVERTISSEMENT :** Les accessoires d'origine Royal Enfield sont conçus pour s'adapter uniquement aux modèles de motos Royal Enfield mentionnées ci-dessus. Ils ne doivent être montés sur aucun autre type de moto. Portez une attention particulière aux avertissements et mises en garde de cette notice. Si vous ne respectez pas ces consignes, l'accessoire peut être mal installé et générer des conditions de conduite dangereuses et un éventuel accident. En cas de doute, demandez toujours l'aide de votre concessionnaire Royal Enfield agréé.



**AVERTISSEMENT :** Avant de commencer toute installation du kit d'accessoires, assurez-vous que la moto est stabilisée sur un support. Ne pas soutenir correctement la moto risque de l'endommager ou de provoquer des blessures corporelles.



**AVERTISSEMENT :** Toutes les fixations doivent être serrées aux valeurs de couple spécifiées dans cette notice. Ne pas serrer les fixations au couple correct risque d'entraîner des conditions de conduite dangereuses et un possible accident.



**MISE EN GARDE :** Des mesures de précaution doivent être prises lors de l'installation de tout kit d'accessoires. Une mauvaise manipulation des composants du kit ou l'utilisation d'outils inadaptés risque d'endommager les pièces ou la moto.

**REMARQUE :** Le contenu de cette notice peut être modifié à tout moment, sans préavis ni responsabilité. Royal Enfield se réserve le droit de modifier à tout moment les informations présentées.

**Parts supplied: KXA00247**

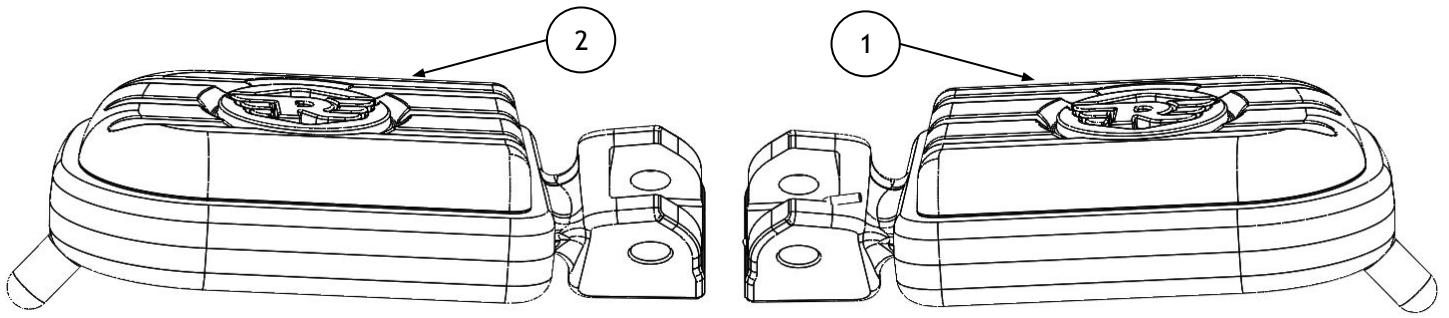

| Article | Description  | Qté |
|---------|--|-----|
| 1       | Repose-pied Deluxe du pilote, côté droit (Super Meteor)  | 1   |
| 2       | Repose-pied Deluxe du pilote, côté gauche (Super Meteor) | 1   |

**Parts supplied: KXA00331**

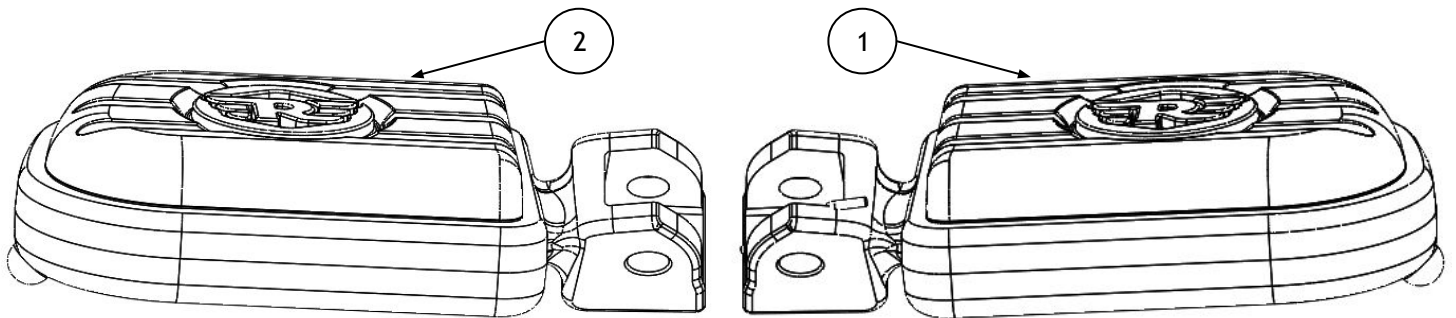

| Article | Description   | Qté |
|---------|---|-----|
| 1       | Repose-pied Deluxe du pilote, côté droit (Shotgun 650)  | 1   |
| 2       | Repose-pied Deluxe du pilote, côté gauche (Shotgun 650) | 1   |

Parts supplied: KXA00250

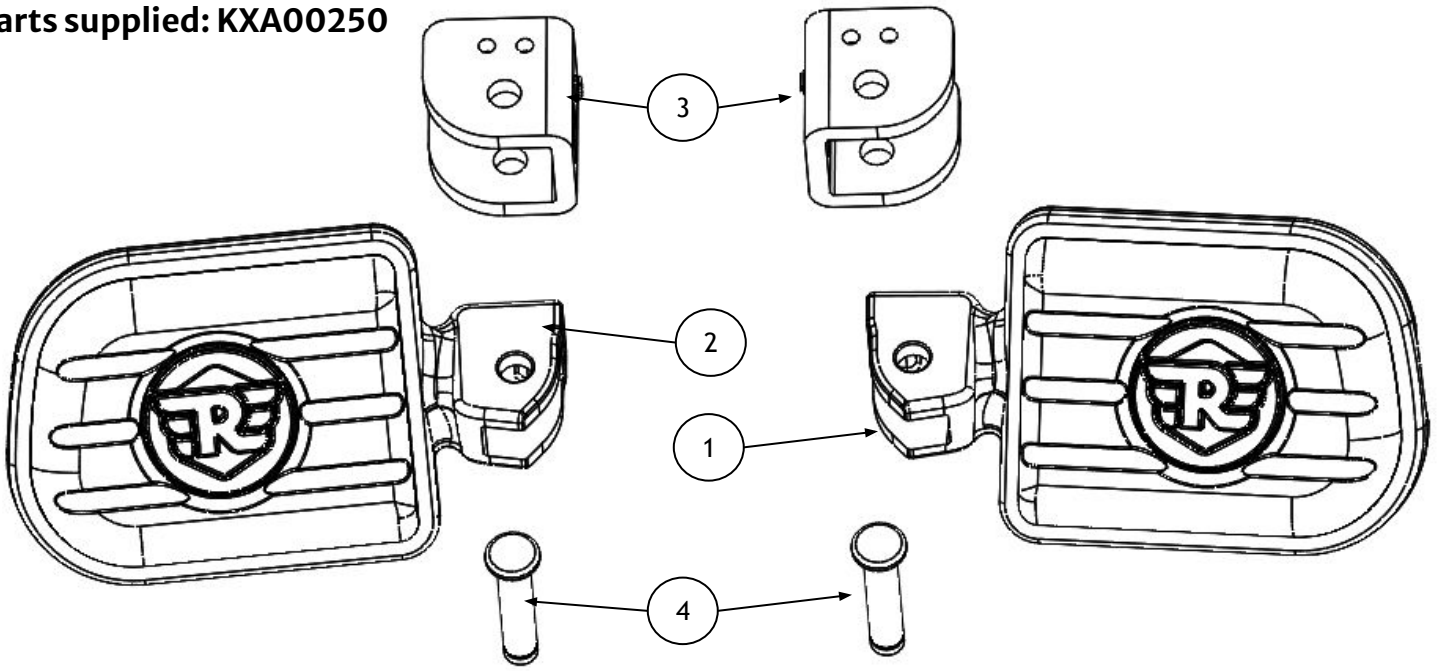

| Article | Description                              | Qté |
|---------|--|-----|
| 1       | Repose-pied passager Deluxe, côté droit  | 1   |
| 2       | Repose-pied passager Deluxe, côté gauche | 1   |
| 3       | Plaque de chape                          | 2   |
| 4       | Goupille de chape                        | 2   |

**1** Déposez le repose-pied du pilote (1) en déposant le circlip (2) et la goupille de chape (3). Faites attention lors de la dépose du ressort de rappel (4).

Conservez la goupille de chape, le circlip et le ressort de rappel pour pouvoir les réutiliser. Conservez le repose-pied pour pouvoir le réutiliser si la moto est remise dans son état d'origine.



Pince à circlips extérieurs

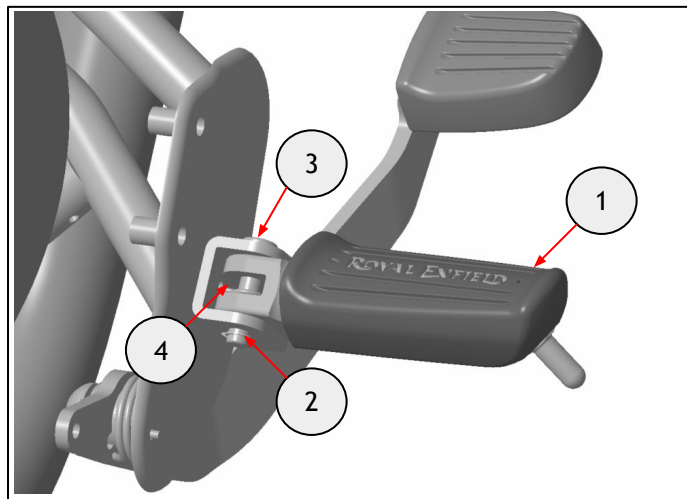

**2** Alignez le trou de montage du repose-pied (1) sur le trou de chape (2). Montez l'extrémité droite du ressort de rappel (3) dans le trou de chape et l'autre extrémité contre le repose-pied.

Montez la goupille de chape (4) en l'insérant à travers la chape, le repose-pied et le ressort.

**Remarque :** Repose-pied de la Super Meteor uniquement représenté pour des raisons esthétiques. Vous devez suivre la même étape pour la pose sur la Shotgun 650.

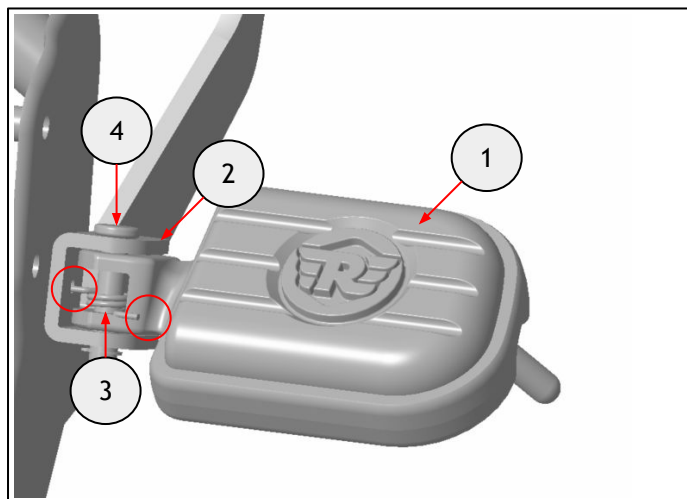

**3** Montez le circlip (1) déposé à l'étape 1 dans la rainure de la goupille de chape (2).

**Remarque :** Appliquez de la graisse sur le circlip pour éviter qu'il rouille.

**Remarque :** Repose-pied de la Super Meteor uniquement représenté pour des raisons esthétiques. Vous devez suivre la même étape pour la pose sur la Shotgun 650.

Répétez les étapes 1 à 3 sur le côté gauche.



Pince à circlips extérieurs

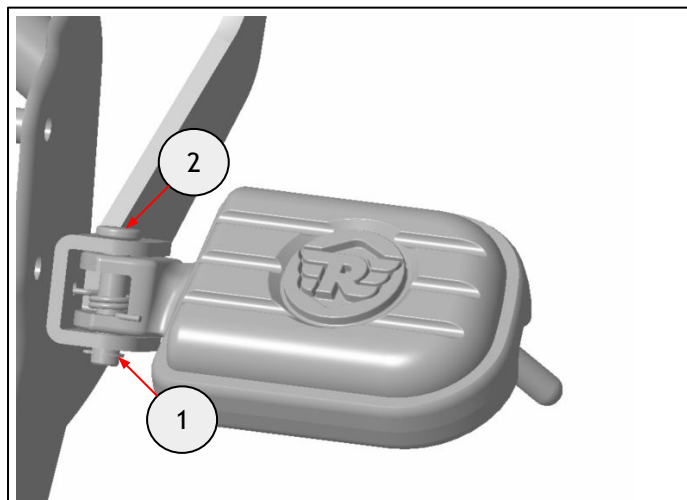

**4** Déposez le repose-pied du passager (1) en déposant le circlip (2) et la goupille de chape (3). Faites attention lorsque vous retirez le ressort de détente (4) et la bille (5).

Conservez le circlip, le ressort de détente et la bille pour les réutiliser si nécessaire. Conservez la goupille de chape et le repose-pied pour pouvoir les réutiliser si la moto est remise dans son état d'origine.

**Remarque :** Repose-pied de la Super Meteor uniquement représenté pour des raisons esthétiques. Vous devez suivre la même étape pour la pose sur la Shotgun 650.



Pince à circlips extérieurs

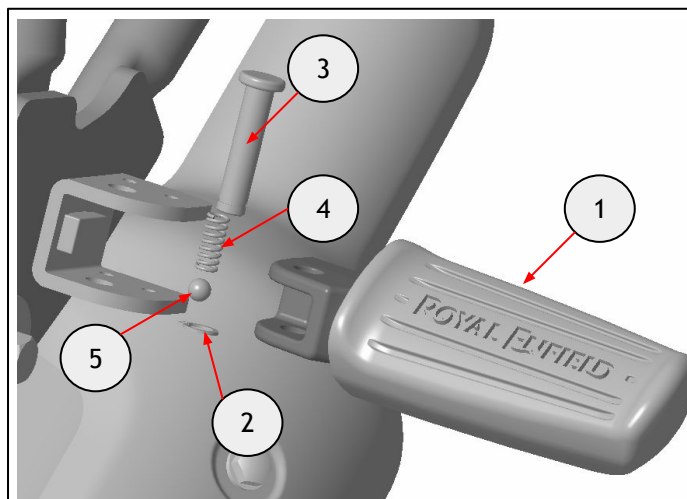

**5** Déposez la plaque de chape existante (1) en déposant la fixation (2) et l'écrou (3).

Conservez la fixation et l'écrou pour les réutiliser si nécessaire. Conservez la plaque de chape pour pouvoir la réutiliser si la moto est remise dans son état d'origine.

**Remarque :** Repose-pied de la Super Meteor uniquement représenté pour des raisons esthétiques. Vous devez suivre la même étape pour la pose sur la Shotgun 650.



Douille de 14 mm et cliquet

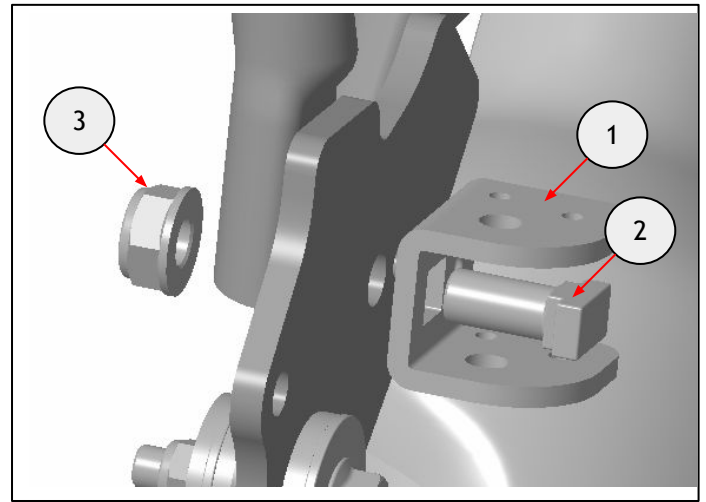

**6** Montez la plaque de chape (1) du kit sur le châssis à l'aide de la fixation (2) et de l'écrou (3) déposés à l'étape 5. Ne serrez pas complètement à ce stade.

**Remarque :** Assurez-vous que la fonction anti-rotation sur la plaque de chape est alignée sur le trou percé dans le châssis.

**Remarque :** Repose-pied de la Super Meteor uniquement représenté pour des raisons esthétiques. Vous devez suivre la même étape pour la pose sur la Shotgun 650.



Douille de 14 mm et cliquet

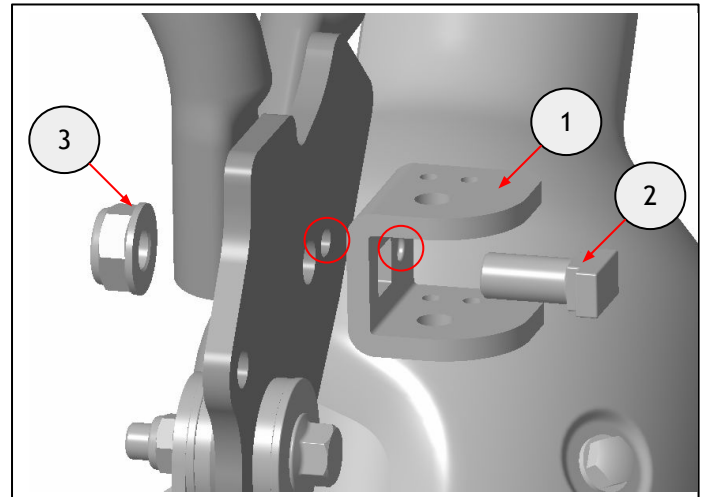

**7** Montez le ressort de détente (1) et la bille (2) déposés à l'étape 4 dans le trou correspondant sur le repose-pied (3).

**Remarque :** Appliquez de la graisse sur la bille pour éviter qu'elle rouille.

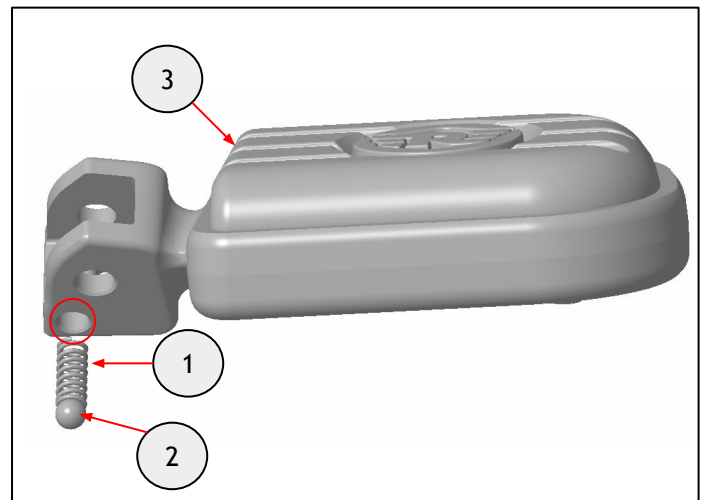

**8** Tout en maintenant la bille et le ressort de détente en place, alignez le trou de montage du repose-pied (1) sur le trou de chape (2).

Insérez la goupille de chape (3) incluse dans le kit à travers la chape et le repose-pied.

**Remarque :** Repose-pied de la Super Meteor uniquement représenté pour des raisons esthétiques. Vous devez suivre la même étape pour la pose sur la Shotgun 650.

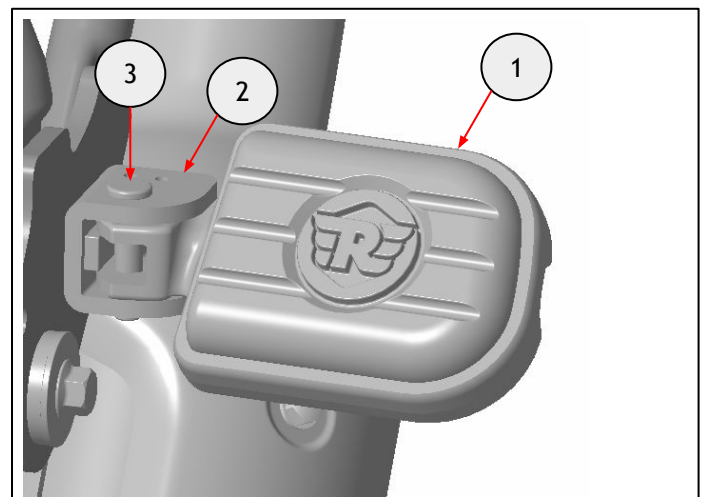

**9** Montez le circlip (1) déposé à l'étape 4 dans la rainure de la chape.

**Remarque :** Appliquez de la graisse sur le circlip pour éviter qu'il rouille.

**Remarque :** Repose-pied de la Super Meteor uniquement représenté pour des raisons esthétiques. Vous devez suivre la même étape pour la pose sur la Shotgun 650.

Répétez les étapes 4 à 9 sur le côté gauche.



Pince à circlips extérieurs

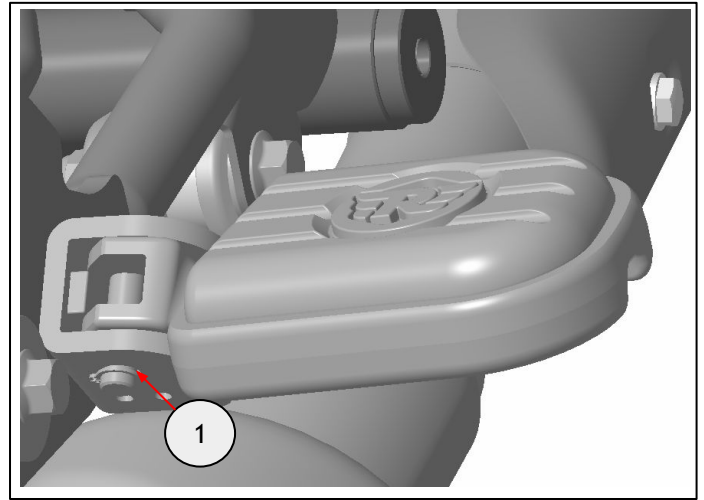

**10** Fixez bien le repose-pied (1) dans une position tournée vers l'avant, comme illustré. Serrez la fixation (2) à **35 Nm**.

**Remarque :** Repose-pied de la Super Meteor uniquement représenté pour des raisons esthétiques. Vous devez suivre la même étape pour la pose sur la Shotgun 650.



Douille de 14 mm et clé dynamométrique

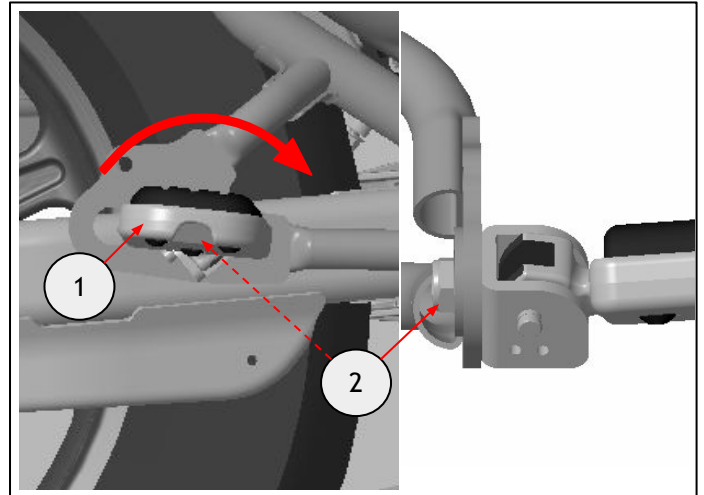

**11** Répétez l'étape 10 sur le côté gauche.

**Remarque :** Assurez-vous que les repose-pieds sont régulièrement nettoyés avec un produit nettoyant non abrasif.

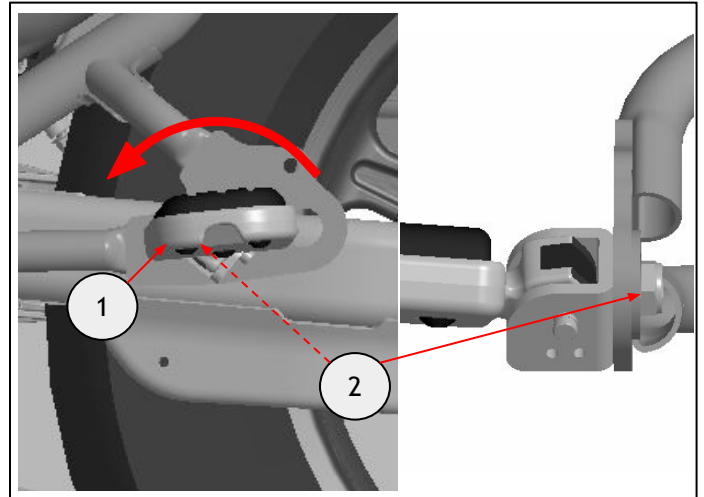

**AVERTISSEMENT :** Après avoir installé un accessoire d'origine Royal Enfield, conduisez toujours la moto avec prudence et laissez-vous le temps de vous familiariser avec toute modification des caractéristiques de conduite de la moto. Si vous n'êtes pas assez familiarisé avec les caractéristiques de conduite modifiées de la moto, elle risque de devenir instable et de provoquer un accident.