

Número de pieza:
KXA00248, KXA00263

Modelos:
SUPER METEOR
SHOTGUN 650



ADVERTENCIA: Los accesorios originales de Royal Enfield están diseñados para adaptarse únicamente a la(s) motocicleta(s) específica(s) Royal Enfield que se indican anteriormente. No deben instalarse en ningún otro tipo de motocicleta. Preste especial atención a las advertencias y precauciones que se incluyen en las presentes instrucciones. De lo contrario, el accesorio podría instalarse de forma incorrecta, lo que podría dar lugar a una condición de conducción insegura y a un posible accidente. Si tiene alguna duda, solicite siempre la ayuda de su concesionario autorizado de Royal Enfield.



ADVERTENCIA: Antes de comenzar la instalación de cualquier juego de accesorios, asegúrese de que la motocicleta esté apoyada de forma estable. Si la motocicleta no está correctamente apoyada, se podrían producir daños en la motocicleta o lesiones personales.



ADVERTENCIA: Todas las fijaciones se deben apretar a los valores de par especificados en las presentes instrucciones. Si las fijaciones no se aprietan al par correcto, se podría producir una condición de conducción insegura y un posible accidente.



PRECAUCIÓN: Al instalar cualquier juego de accesorios, se debe tener cuidado. La manipulación incorrecta de los componentes del juego o el uso de herramientas incorrectas podría producir daños en los componentes o en la motocicleta.

NOTA: El contenido de las presentes instrucciones está sujeto a cambios en cualquier momento, sin previo aviso ni responsabilidad. Royal Enfield se reserva el derecho a revisar la información presentada en cualquier momento.

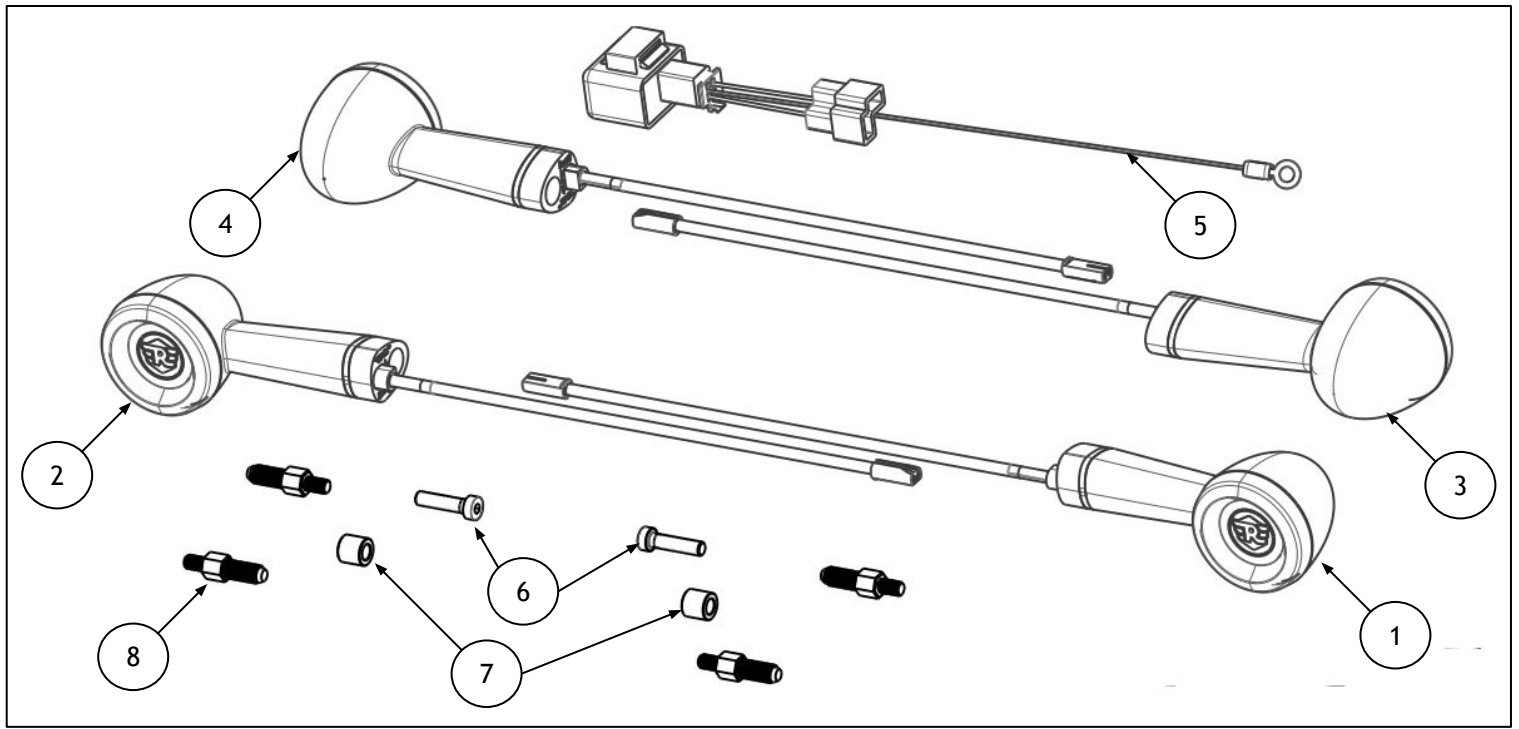

Elemento	Descripción	Cantidad
1	Indicador LED, delantero, izquierdo	1
2	Indicador LED, delantero, derecho	1
3	Indicador LED, trasero, izquierdo	1
4	Indicador LED, trasero, derecho	1
5	Intermitente LED electrónico	1
6	Fijación, M6 x 25	2
7	Casquillo	2
8	Espárrago, M6	4

Instalación en la Super Meteor:

1 Retire la cubierta lateral y desconecte la batería, tal como se describe en el Manual del propietario.

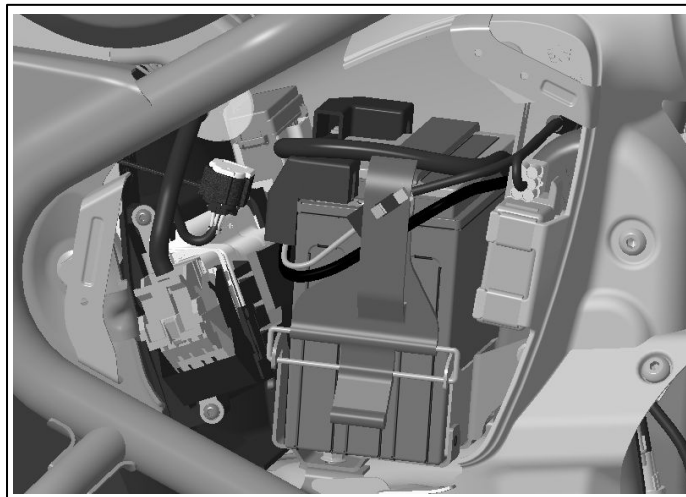

2 Retire el conjunto del faro delantero (1) retirando las fijaciones (2). Desconecte el conector del faro delantero. Guarde ambos elementos para utilizarlos posteriormente.

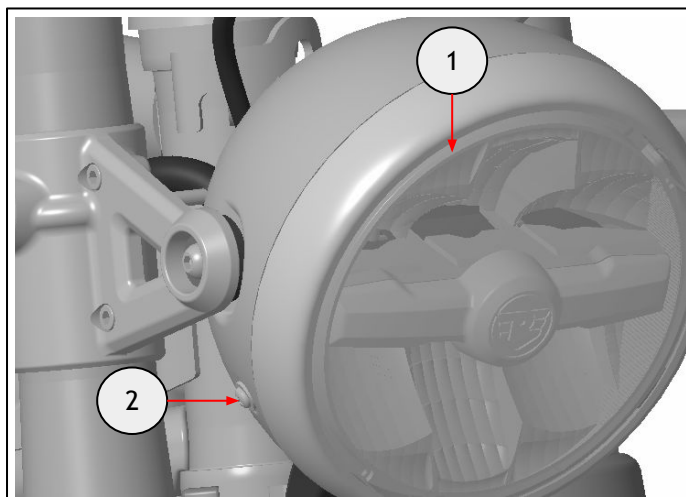

Destornillador Phillips

3 Retire la fijación (1) para retirar la cubierta (2). Guarde ambos elementos para utilizarlos posteriormente.

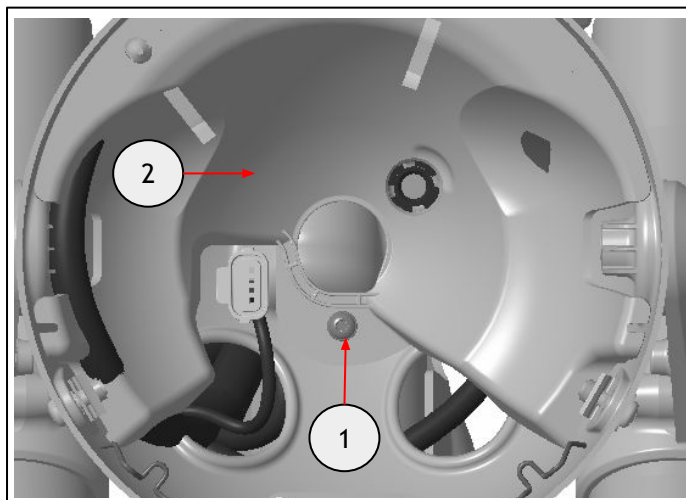

Broca Torx T20 y trinquete

4 Desconecte los conectores del indicador (1).

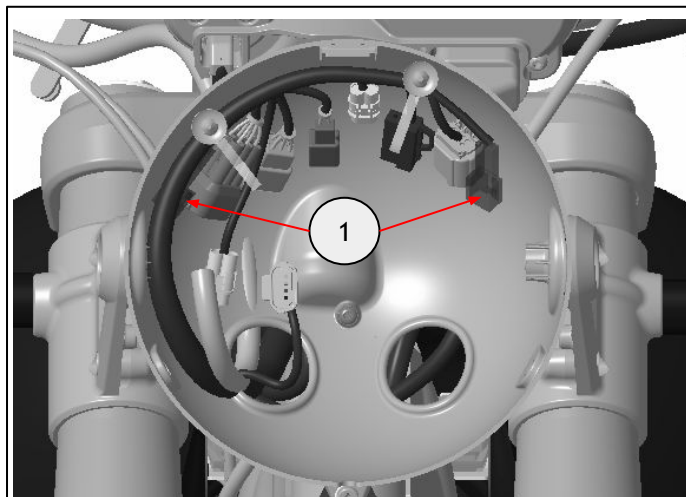

5 Retire el soporte del faro delantero derecho (1) retirando la fijación del faro delantero (2) y las fijaciones del soporte (3).
Guarde para utilizar posteriormente.



Broca hexagonal de 5 mm y trinquete

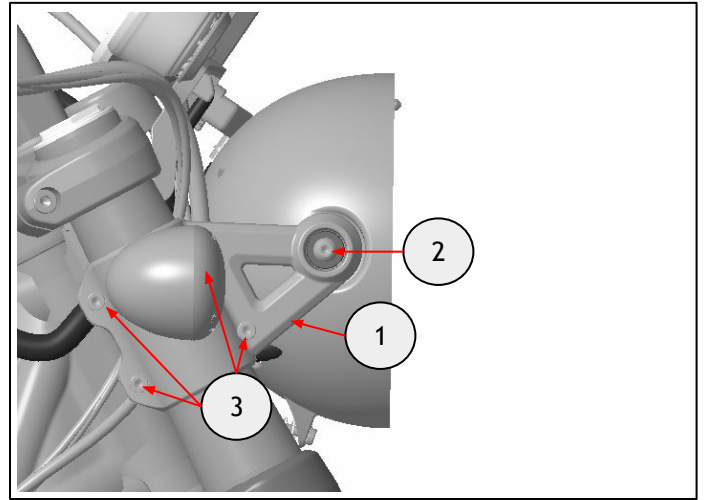

6 Retire el conjunto del indicador (1) retirando la fijación (2).
Guárdelo para volver a utilizarlo si la motocicleta se va a volver a dejar en su estado original.



Broca hexagonal de 5 mm y trinquete

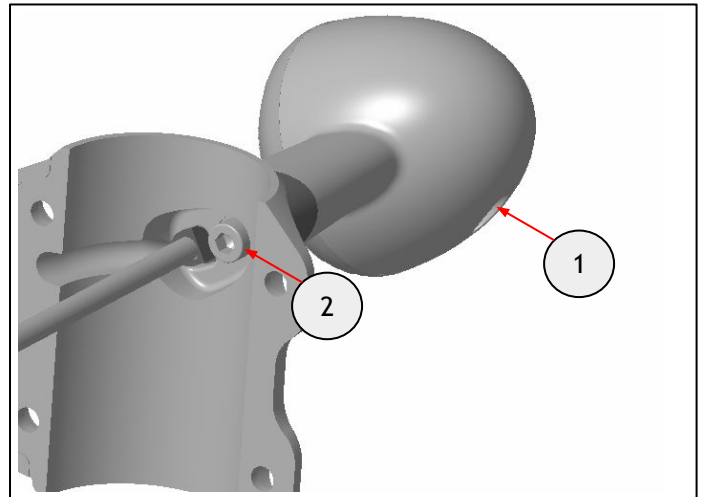

7 Deslice el aislante de plástico (1) sobre el cable del indicador (2). Introduzca el separador (3) del kit en el aislante.

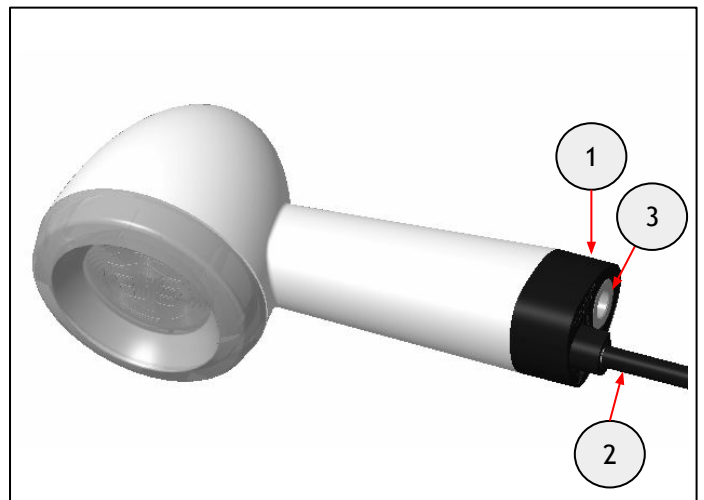

8 Coloque el indicador (1) en el soporte del faro delantero (2) utilizando la fijación (3) del kit.
Mientras mantiene el indicador en su posición con una llave de tuercas de 24 mm (4), apriete la fijación a 5 Nm.



Broca hexagonal de 4 mm y llave dinamométrica



Llave de tuercas de 24 mm

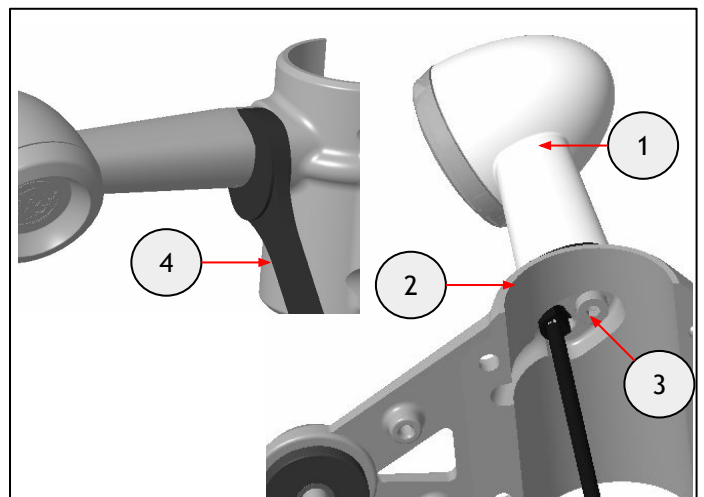

9 Coloque el cable del indicador a través de la ranura (1). Coloque el soporte del faro delantero (2) en la horquilla de la suspensión utilizando las fijaciones M6 x 14 mm (3) retiradas en el paso 5. Coloque el faro delantero utilizando las fijaciones M8 x 25 mm (4) retiradas en el paso 5. Apriete las fijaciones del soporte (3) a **10 Nm**. Apriete la fijación del faro delantero (4) a **10 Nm**.



Broca hexagonal de 5 mm y llave dinamométrica

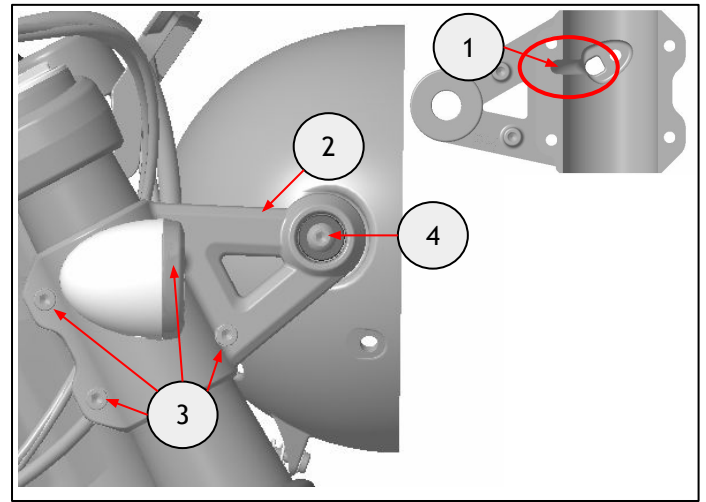

10 Repita los pasos 5 a 9 en el lado izquierdo.

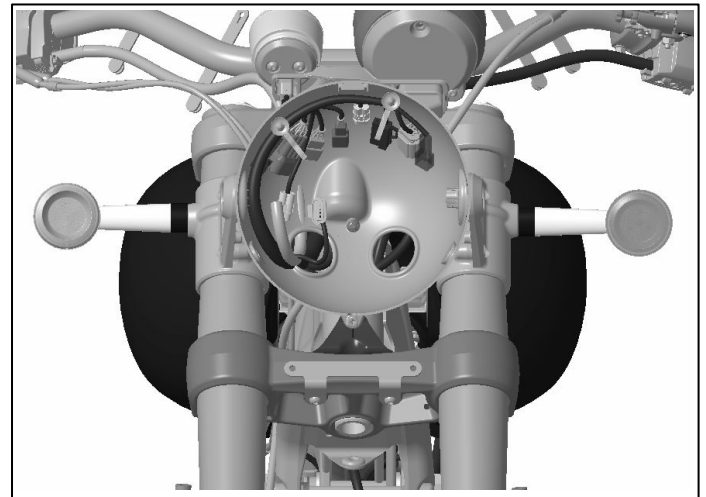

11 Vuelva a introducir los cables del indicador a través de los orificios en el casco del faro delantero y vuelva a conectar el indicador izquierdo al conector verde (1) y el indicador derecho al conector rojo (2).

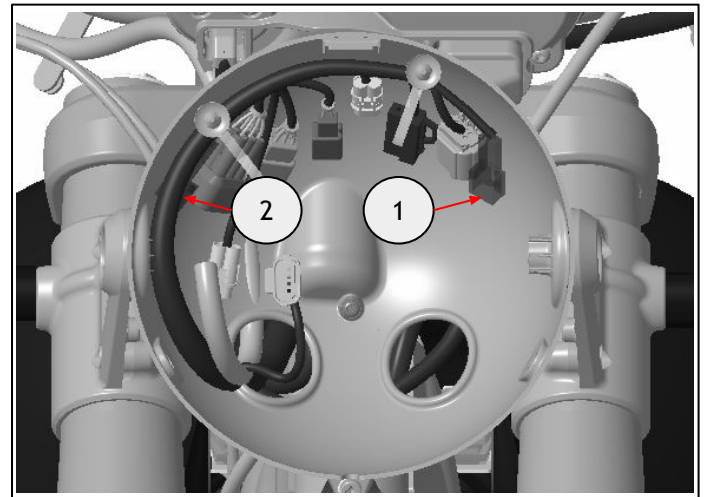

12 Vuelva a colocar la cubierta (1) utilizando la fijación (2) retirada en el paso 3. Apriete la fijación a **1,5 Nm**. Vuelva a conectar el conector del faro delantero (3).



Broca Torx T20 y llave dinamométrica

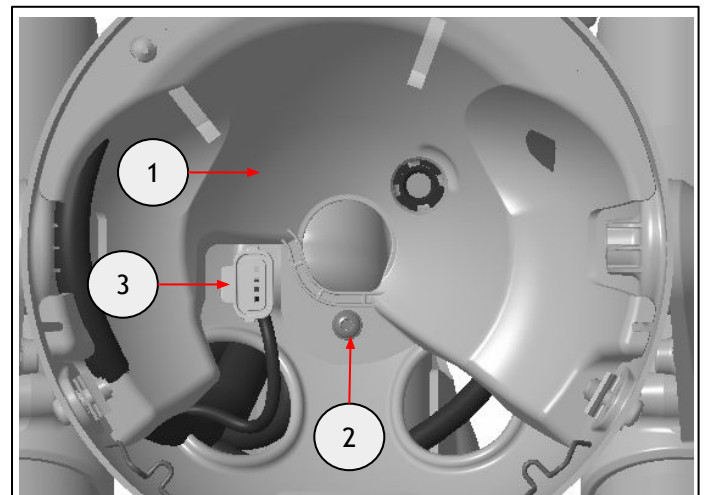

13 Vuelva a colocar el conjunto del faro delantero (1) utilizando las fijaciones (2) retiradas en el paso 2. Apriete las fijaciones a **8 Nm**.



Broca Phillips y llave dinamométrica

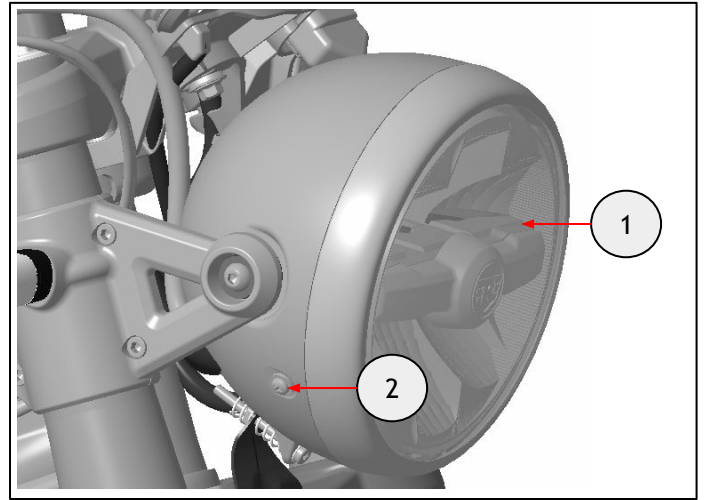

14 Retire la cubierta del conector (1) del guardabarros trasero retirando las fijaciones (2) y las tuercas (3). Guarde para utilizar posteriormente.



Broca Torx T20 y trinquete



Vaso de 10 mm y trinquete

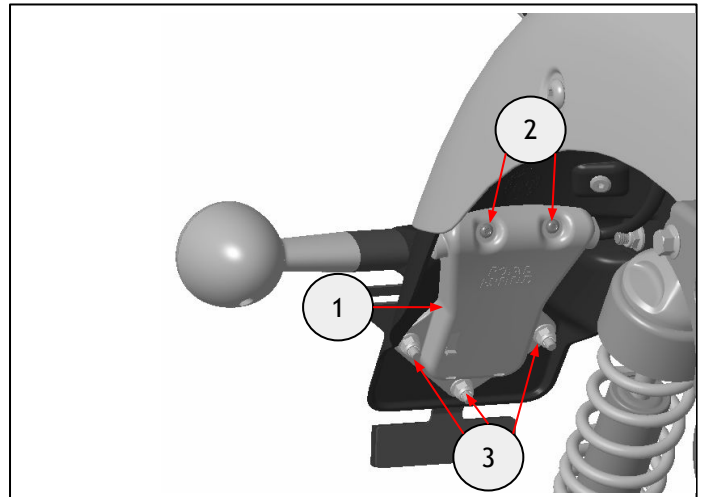

15 Desconecte los conectores del indicador (1). Retire los indicadores retirando las tuercas (2). Guarde las tuercas para volver a utilizarlas. Guarde los indicadores para volver a utilizarlos si la motocicleta se va a volver a dejar en su estado original



Vaso de 12 mm y trinquete

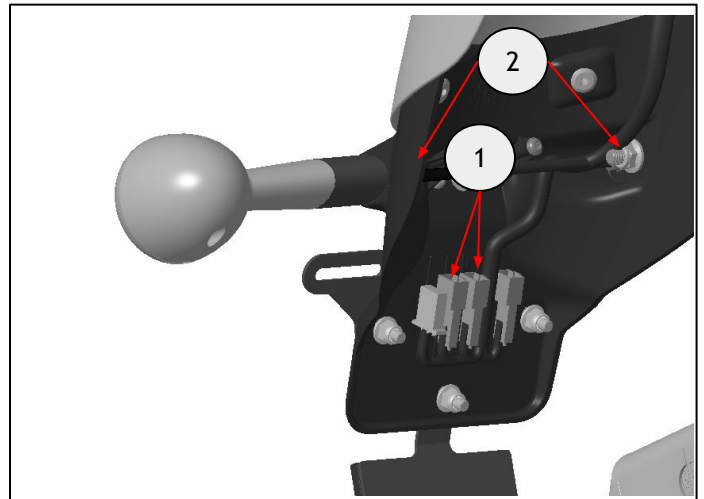

16 Coloque los espárragos (1) en los indicadores (2). Apriete los espárragos a **5 Nm**. Deslice los aislantes de plástico (3) sobre los cables de los indicadores (4).



Vaso de 10 mm y llave dinamométrica

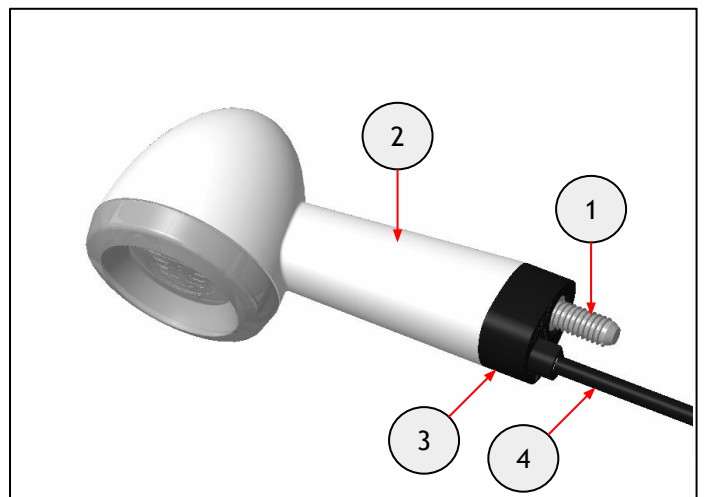

17 Coloque los nuevos indicadores en la motocicleta utilizando las tuercas (1) retiradas en el paso 15. Conecte juntos los conectores rojos y conecte juntos los conectores verdes.

Mientras mantiene los indicadores en su posición con una llave de tuercas de 24 mm (2), apriete las tuercas a 5 Nm.



Vaso de 12 mm y llave dinamométrica



Llave de tuercas de 24 mm

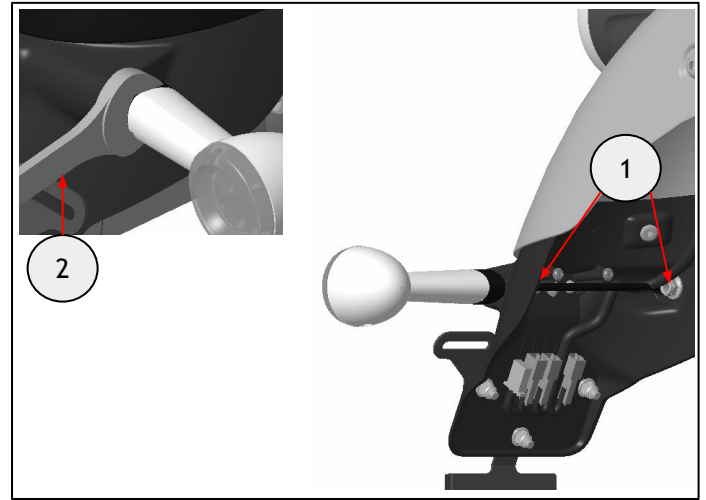

18 Vuelva a colocar la cubierta del conector (1) utilizando las fijaciones (2) y las tuercas (3) retiradas en el paso 14.

Apriete las fijaciones (2) a 1,5 Nm.

Apriete las tuercas (3) a 4 Nm.



Broca Torx T20 y llave dinamométrica



Vaso de 10 mm y llave dinamométrica

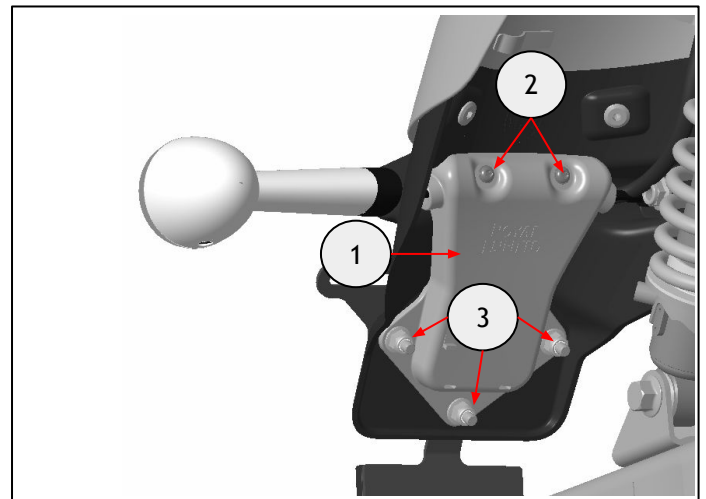

19 Para sustituir la unidad de intermitente, retire el sillín del conductor tal como se describe en el Manual del propietario.

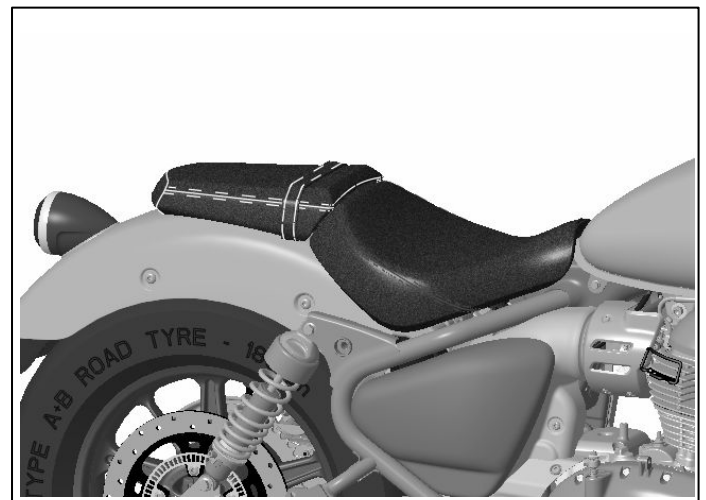

20 Retire el soporte del intermitente (1) retirando las fijaciones (2). Guarde para utilizar posteriormente.

Retire la unidad de intermitente de fábrica (3) retirando la correa de goma (4). Desconecte la unidad del mazo de cables.

Guarde la unidad de intermitente para volver a utilizarla si la motocicleta se va a volver a dejar en su estado original.



Broca hexagonal de 3 mm y trinquete

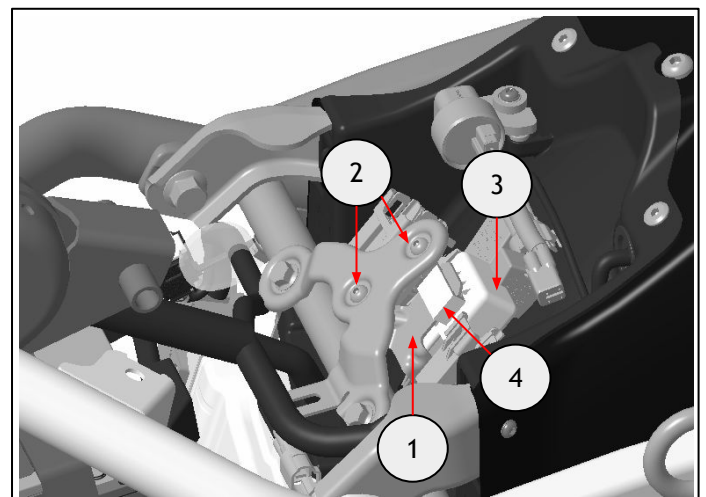

21 Retire el cableado de extensión (1), que no es necesario para este modelo. Conecte la unidad de intermitente (2) al conector de fábrica, luego vuelva a colocar la correa de goma (3) para fijar la nueva unidad. Coloque el soporte del intermitente (4) utilizando las fijaciones (5) retiradas en el paso 20. Apriete las fijaciones (5) a 7 Nm.

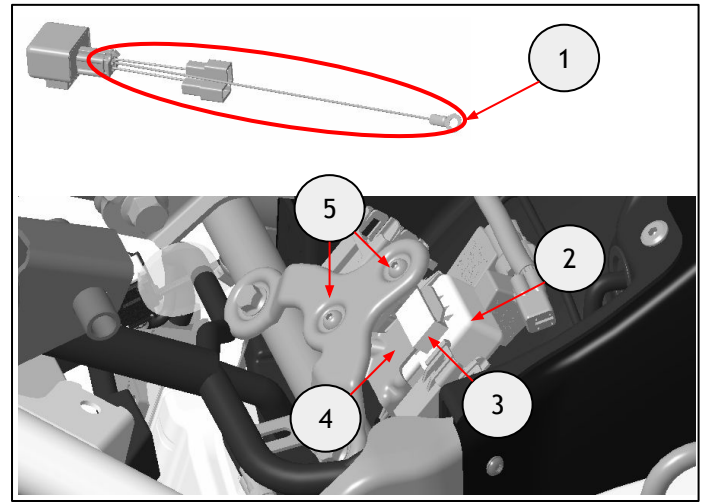

Broca hexagonal de 3 mm y llave
dinamométrica

22 Vuelva a colocar el sillín del conductor tal como se describe en el Manual del propietario.

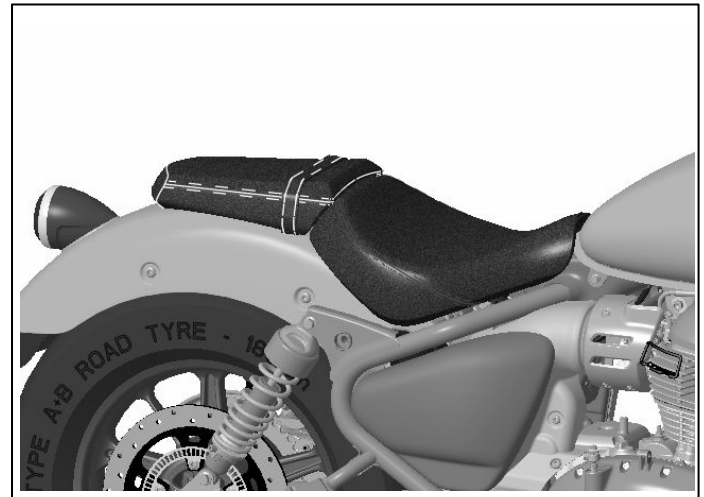

23 Vuelva a conectar la batería y vuelva a montar la cubierta lateral, tal como se describe en el Manual del propietario.

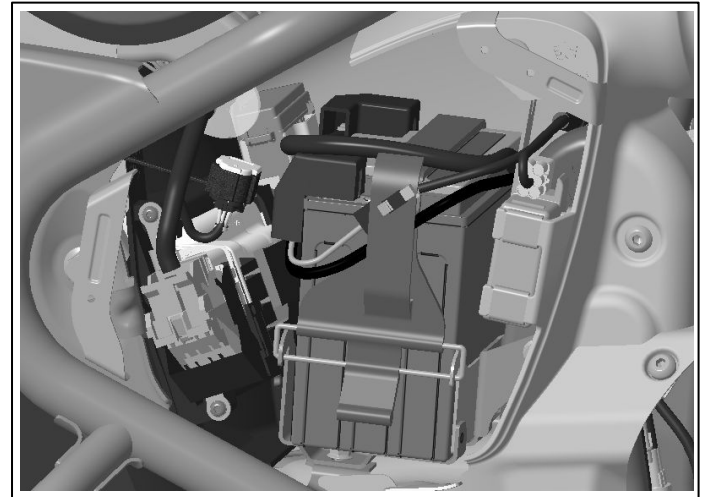

ADVERTENCIA: Después de instalar cualquier accesorio original de Royal Enfield, conduzca siempre la motocicleta con precaución y tómese tiempo para familiarizarse con cualquier cambio en las características de maniobrabilidad de la motocicleta. Si no se familiariza con los cambios en las características de maniobrabilidad de la motocicleta, ésta podría volverse inestable y se podría producir un accidente.

Instalación en la Shotgun 650:

24 Retire la cubierta lateral y desconecte la batería, tal como se describe en el Manual del propietario.

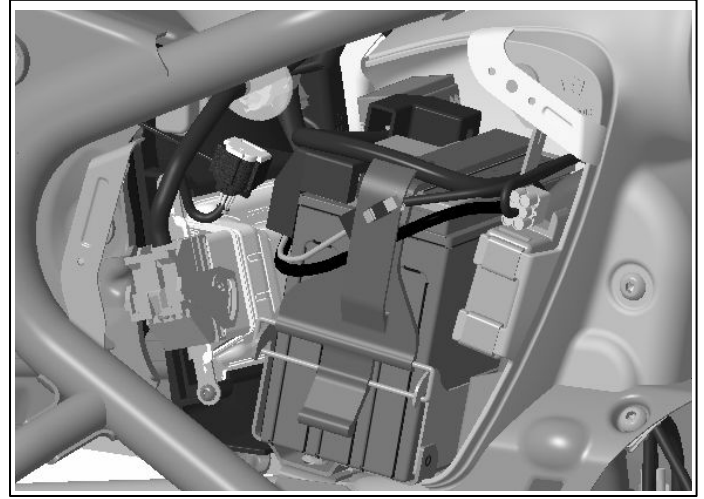

25 Retire el conjunto del faro delantero y el casquette (1) retirando las fijaciones (2). Desconecte el conector del faro delantero. Guarde para utilizar posteriormente.

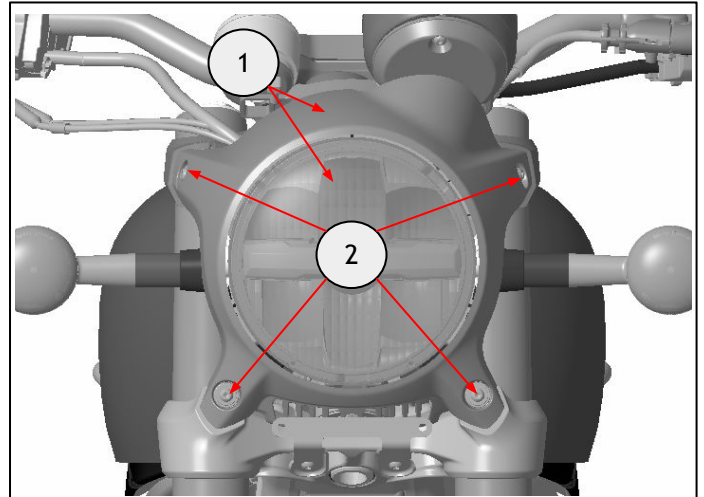

Broca hexagonal de 4 mm y trinquete

26 Retire la fijación (1) para retirar la cubierta (2). Guarde ambos elementos para utilizarlos posteriormente.

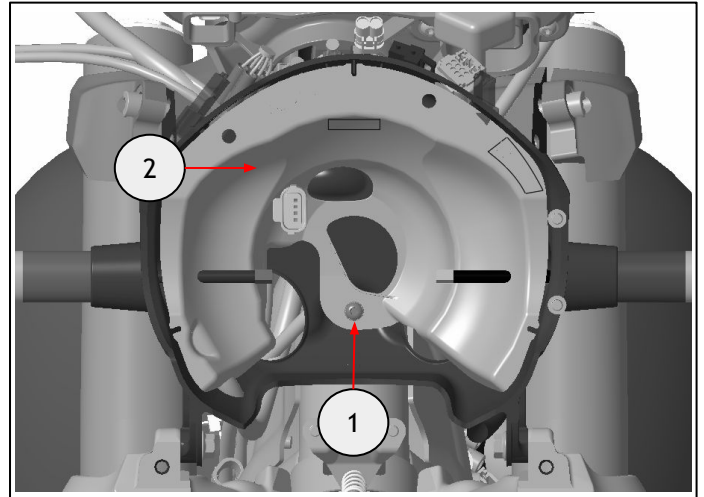

Broca Torx T20 y trinquete

27 Desconecte los conectores del indicador (1).

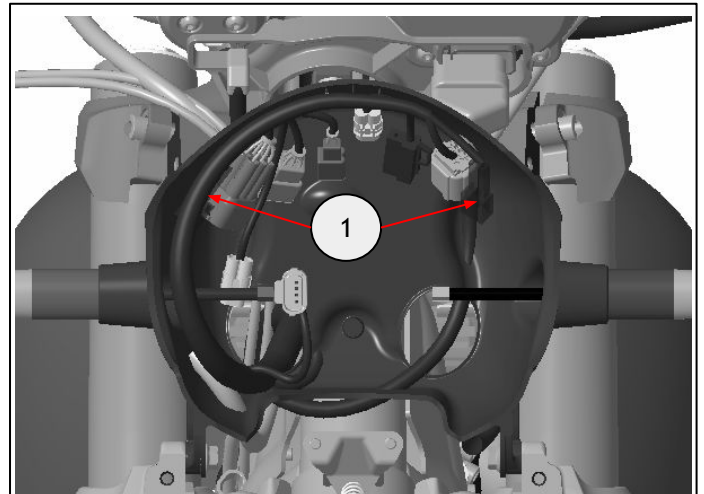

28 Retire el indicador de fábrica (1) retirando la tuerca (2). Repita en el lado izquierdo. Guarde las tuercas para volver a utilizarlas. Guarde los indicadores para volver a utilizarlos si la motocicleta se va a volver a dejar en su estado original.



Vaso de 12 mm y trinquete

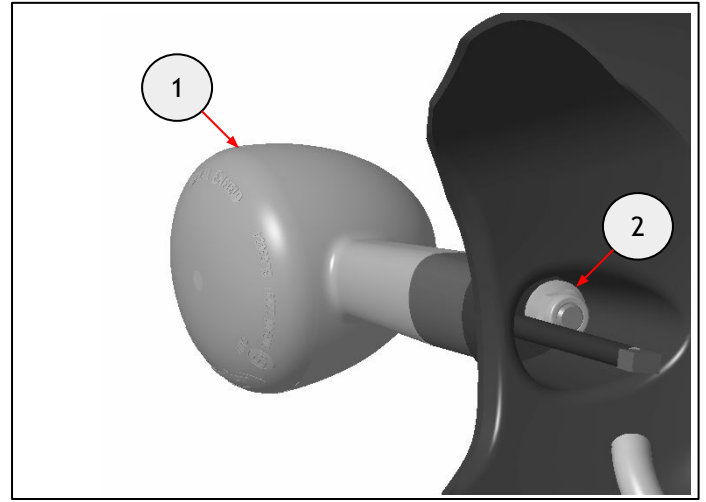

29 Coloque los espárragos (1) en los indicadores (2). Apriete los espárragos a **5 Nm**. Deslice los aislantes de plástico (3) sobre los cables de los indicadores (4).



Vaso de 10 mm y llave dinamométrica

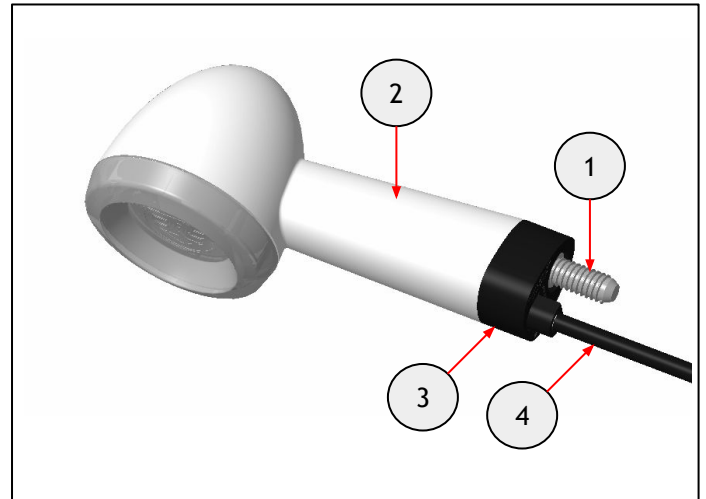

30 Coloque el indicador (1) en el alojamiento del faro delantero (2) utilizando la tuerca (3) retirada en el paso 28. Mientras mantiene el indicador en su posición, apriete la tuerca a **5 Nm**. Repita en el lado izquierdo.



Vaso de 12 mm y llave dinamométrica



Llave de tuercas de 24 mm

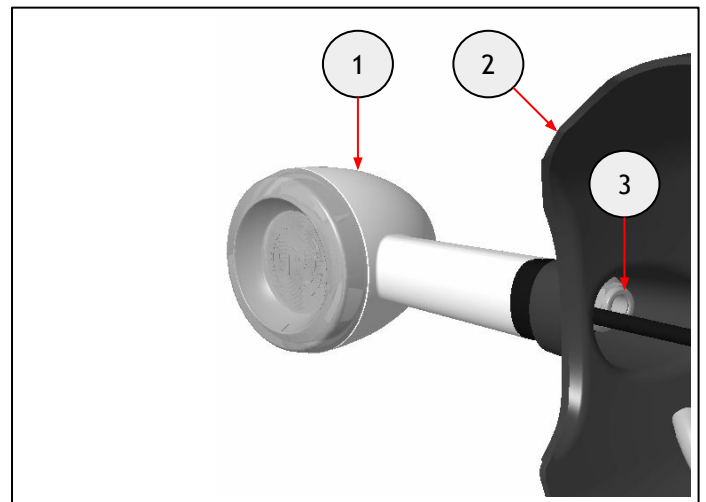

31 Vuelva a conectar el indicador izquierdo al conector verde (1) y el indicador derecho al conector rojo (2).

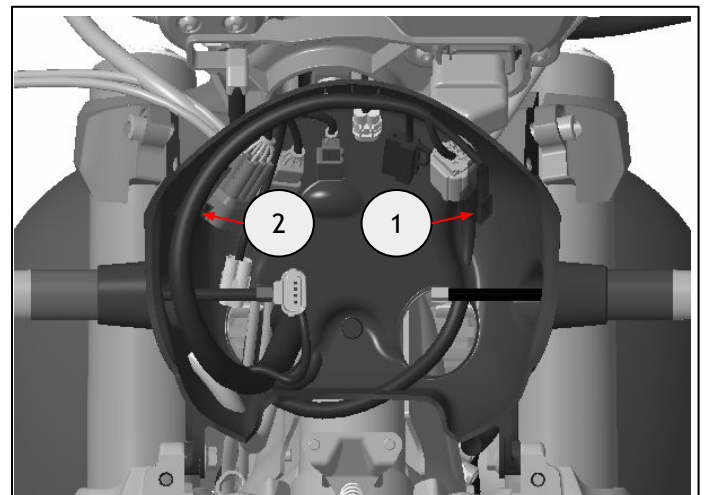

32 Vuelva a colocar la cubierta (1) utilizando la fijación (2) retirada en el paso 26.
Apriete la fijación a **1,5 Nm**.
Vuelva a conectar el conector del faro delantero (3).



Broca Torx T20 y llave dinamométrica

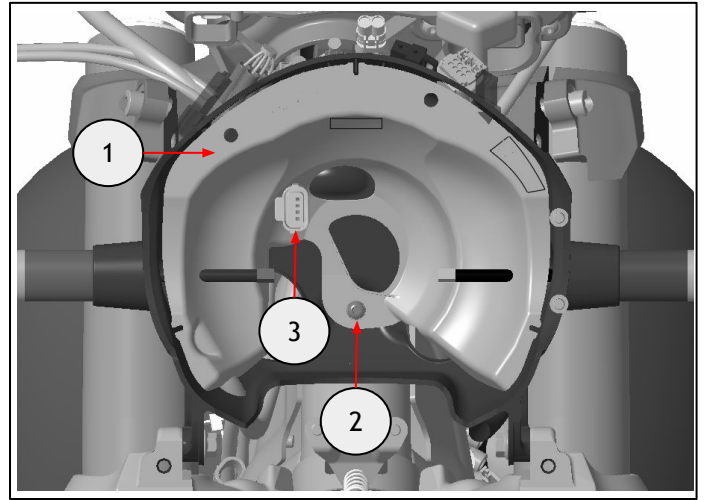

33 Vuelva a colocar el conjunto del faro delantero y el casquette (1) utilizando las fijaciones (2) retiradas en el paso 25.
Apriete las fijaciones a **5 Nm**.



Broca hexagonal de 4 mm y llave dinamométrica

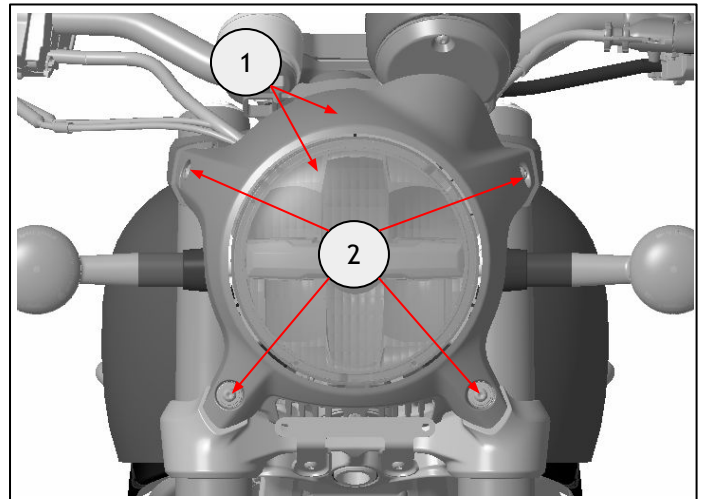

34 Siga los pasos 14 a 18 para instalar los indicadores traseros.

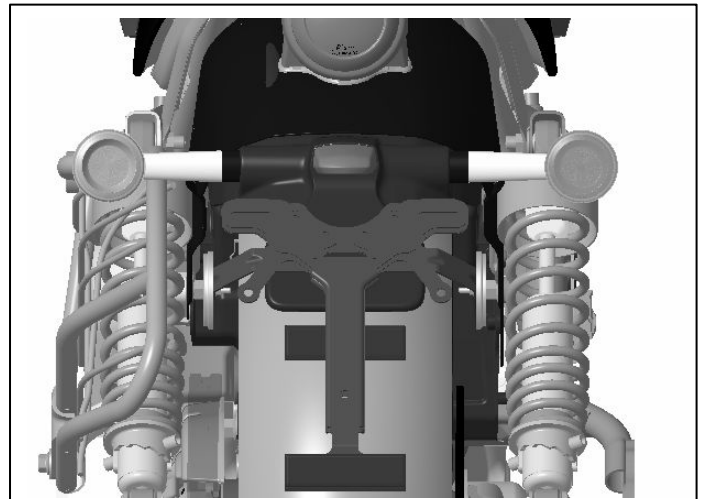

35 Para sustituir la unidad de intermitente, retire el sillín del conductor tal como se describe en el Manual del propietario.
Retire la cubierta de relleno (1) retirando las fijaciones (2).
Guarde para utilizar posteriormente.



Broca hexagonal de 5 mm y trinquete

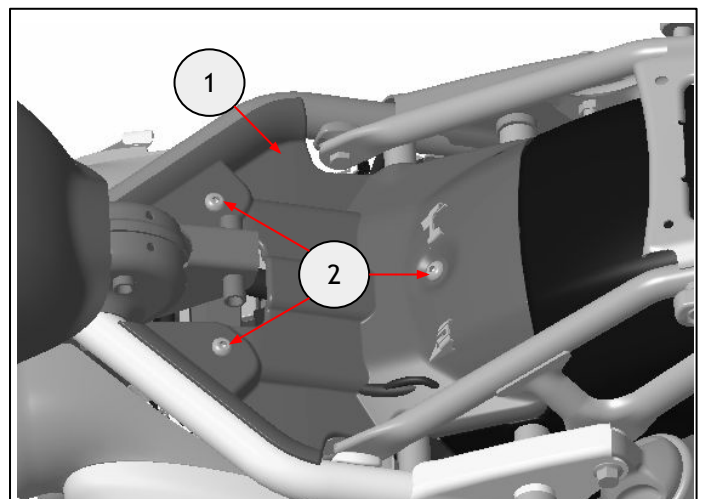

36 Retire el soporte del intermitente (1) retirando las fijaciones (2). Guarde para utilizar posteriormente. Retire la unidad de intermitente de fábrica (3) retirando la correa de goma (4). Desconecte la unidad del mazo de cables. Guarde la unidad de intermitente para volver a utilizarla si la motocicleta se va a volver a dejar en su estado original.

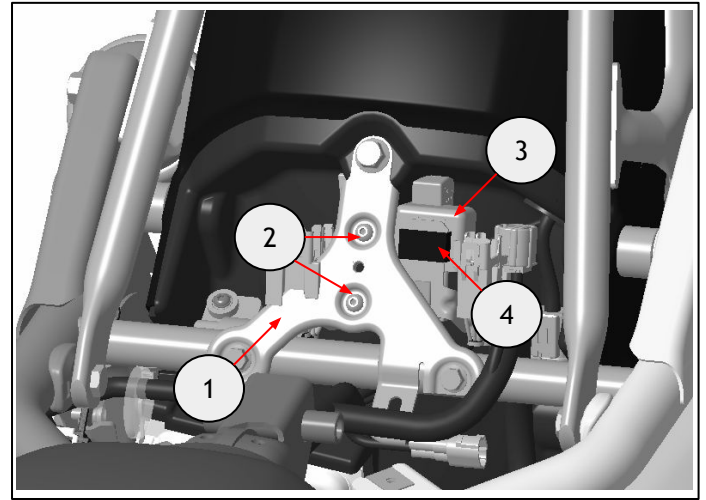

37 Retire el cableado de extensión (1), que no es necesario para este modelo. Conecte la unidad de intermitente (2) al conector de fábrica, luego vuelva a colocar la correa de goma (3) para fijar la nueva unidad. Coloque el soporte del intermitente (4) utilizando las fijaciones (5) retiradas en el paso 36. Apriete las fijaciones (5) a **7 Nm**.

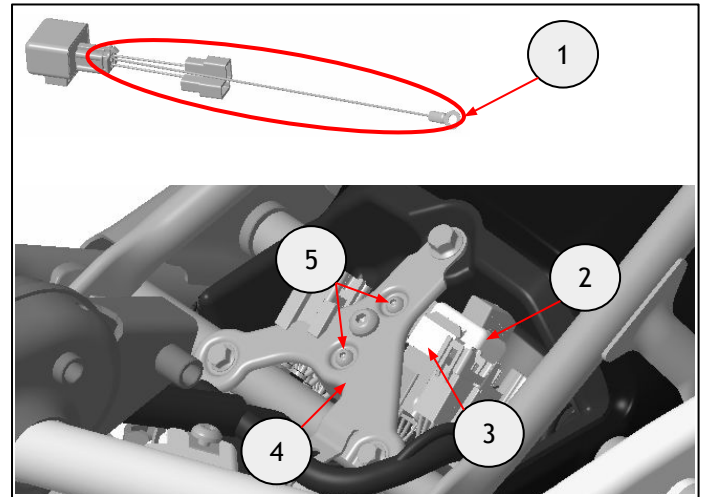

Broca hexagonal de 3 mm y llave dinamométrica

38 Vuelva a colocar la cubierta de relleno (1) utilizando las fijaciones (2) retiradas en el paso 35. Apriete las fijaciones a **10 Nm**.

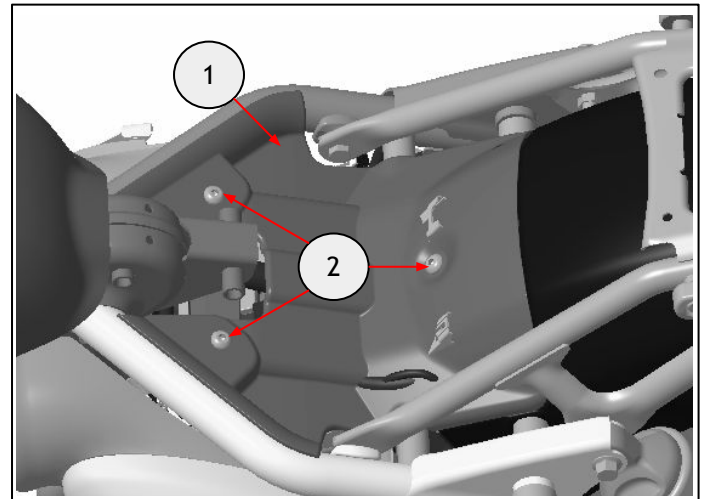

Broca hexagonal de 5 mm y llave dinamométrica

39 Vuelva a colocar el sillín del conductor tal como se describe en el Manual del propietario.

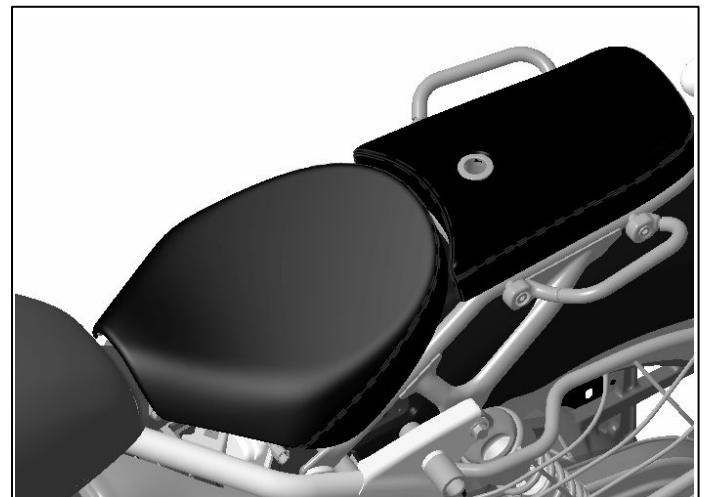

40 Vuelva a conectar la batería y vuelva a montar la cubierta lateral, tal como se describe en el Manual del propietario.

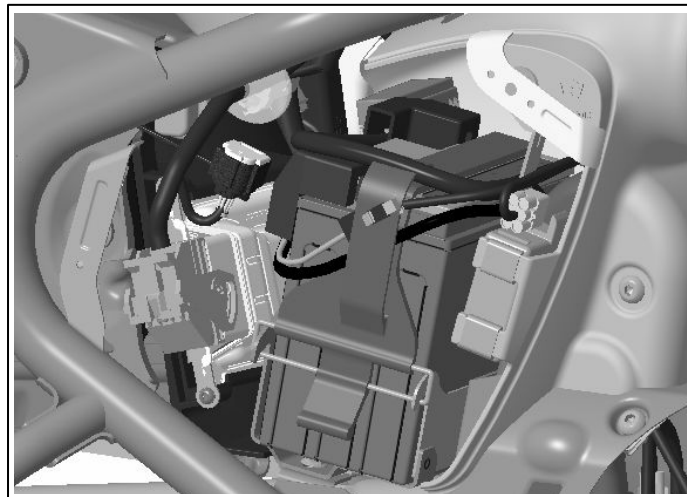

ADVERTENCIA: Después de instalar cualquier accesorio original de Royal Enfield, conduzca siempre la motocicleta con precaución y tómese tiempo para familiarizarse con cualquier cambio en las características de maniobrabilidad de la motocicleta. Si no se familiariza con los cambios en las características de maniobrabilidad de la motocicleta, ésta podría volverse inestable y se podría producir un accidente.