

Número de pieza:
1990401 y KXA00125

Modelos:
BSVI Meteor con VIN desde ME3J3A5FAL3, BSVI Hunter con VIN desde ME3J3D5FEN1

⚠️ ADVERTENCIA: Los accesorios originales de Royal Enfield están diseñados para adaptarse únicamente a la(s) motocicleta(s) específica(s) Royal Enfield que se indican anteriormente. No deben instalarse en ningún otro tipo de motocicleta. Preste especial atención a las advertencias y precauciones que se incluyen en las presentes instrucciones. De lo contrario, el accesorio podría instalarse de forma incorrecta, lo que podría dar lugar a una condición de conducción insegura y a un posible accidente. Si tiene alguna duda, solicite siempre la ayuda de su concesionario autorizado de Royal Enfield.

⚠️ ADVERTENCIA: Antes de comenzar la instalación de cualquier juego de accesorios, asegúrese de que la motocicleta esté apoyada de forma estable. Si la motocicleta no está correctamente apoyada, se podrían producir daños en la motocicleta o lesiones personales.

⚠️ ADVERTENCIA: Todas las fijaciones se deben apretar a los valores de par especificados en las presentes instrucciones. Si las fijaciones no se aprietan al par correcto, se podría producir una condición de conducción insegura y un posible accidente.

⚠️ PRECAUCIÓN: Al instalar cualquier juego de accesorios, se debe tener cuidado. La manipulación incorrecta de los componentes del juego o el uso de herramientas incorrectas podría producir daños en los componentes o en la motocicleta.

NOTA: El contenido de las presentes instrucciones está sujeto a cambios en cualquier momento, sin previo aviso ni responsabilidad. Royal Enfield se reserva el derecho a revisar la información presentada en cualquier momento.

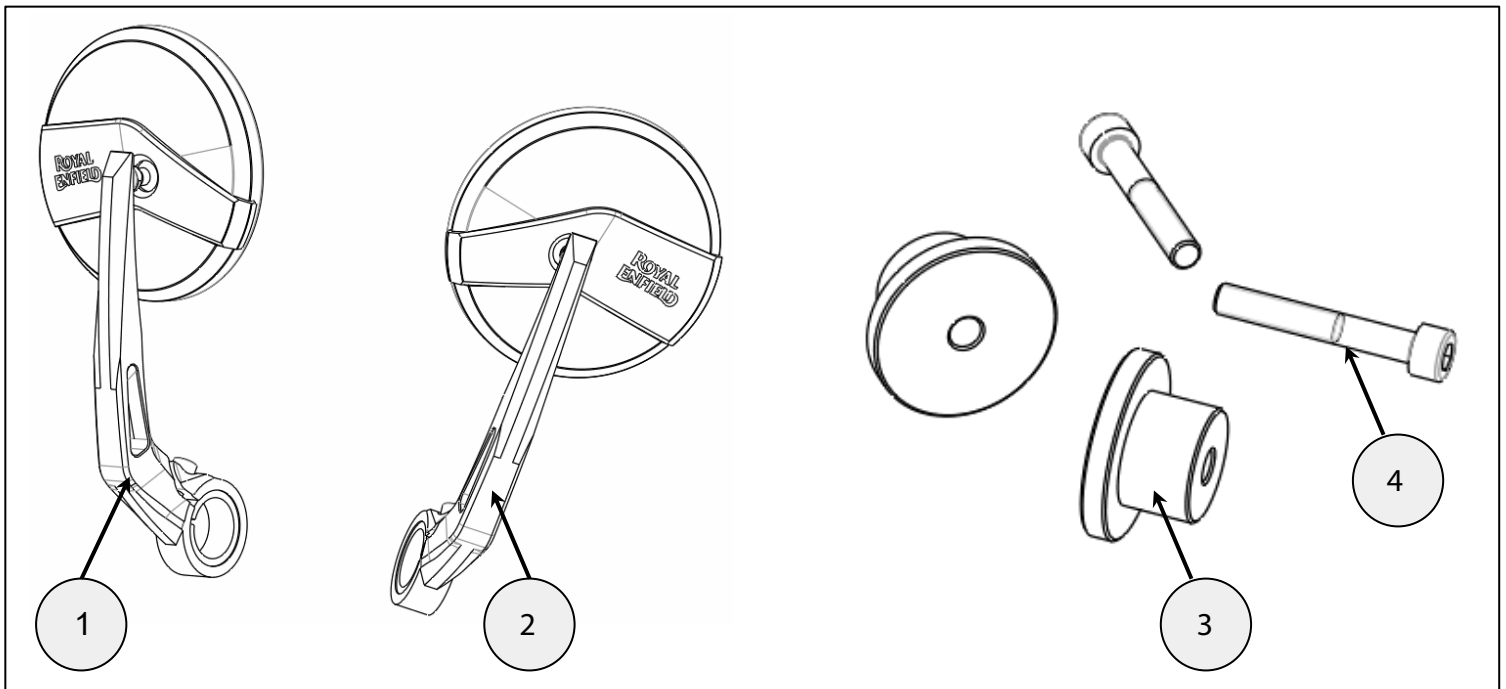

Elemento	Descripción	Cantidad
1	Espejo retrovisor de extremo del manillar, derecho	1
2	Espejo retrovisor de extremo del manillar, izquierdo	1
3	Separador de montaje de espejo retrovisor de extremo del manillar	2
4	Fijación, M6 x 40 mm	2

1 Retire el espejo retrovisor del equipo original existente (1) del vehículo. Guárdelo para volver a utilizarlo si se retira el soporte de espejo retrovisor de extremo del manillar (KXL00156).

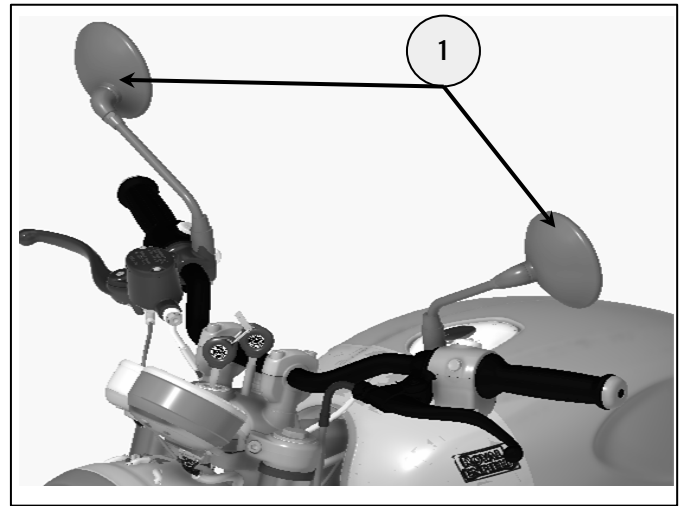
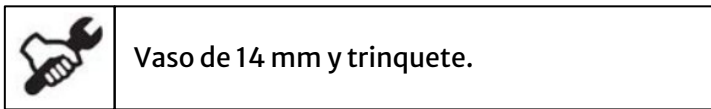

2 Afloje ligeramente la fijación (1) en el espejo retrovisor de extremo del manillar derecho.

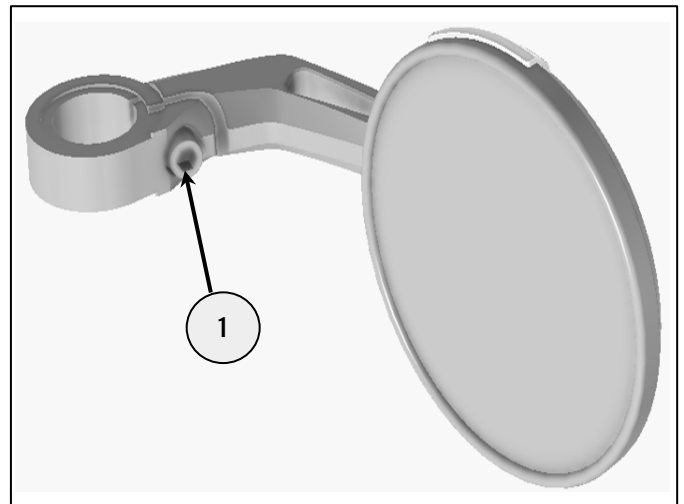
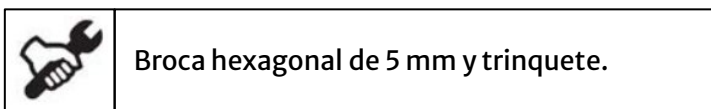

3 Presione el separador de montaje de extremo del manillar (1) hacia el interior del espejo retrovisor de extremo del manillar tal como se muestra, con la cabeza de brida colocada lejos del logotipo.

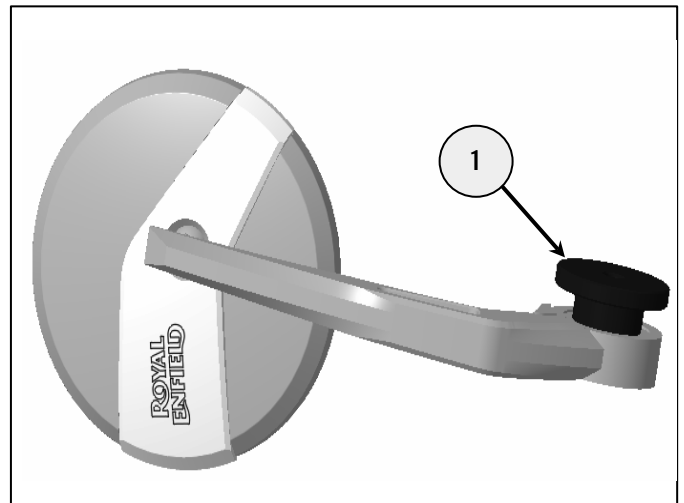

4 Apriete la fijación (1) a 8 Nm.

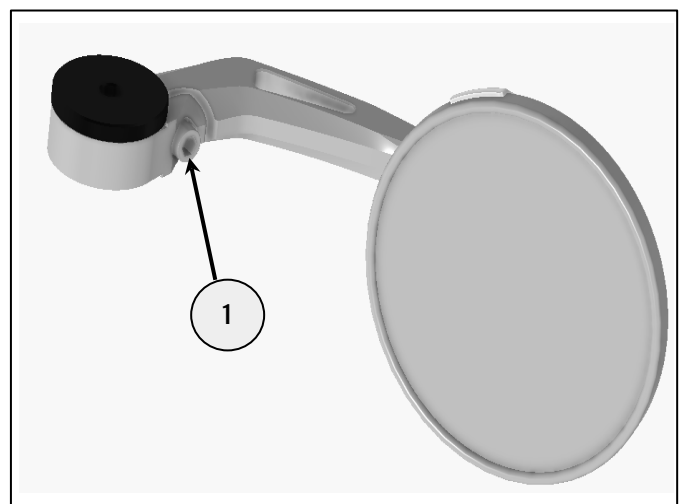
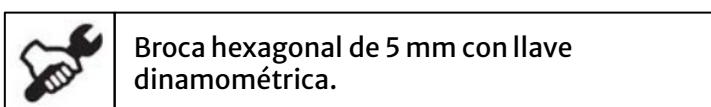

5 Retire el contrapeso de extremo del manillar (1) y la fijación (2). Deseche la fijación y guarde el contrapeso de extremo del manillar para volver a utilizarlo.

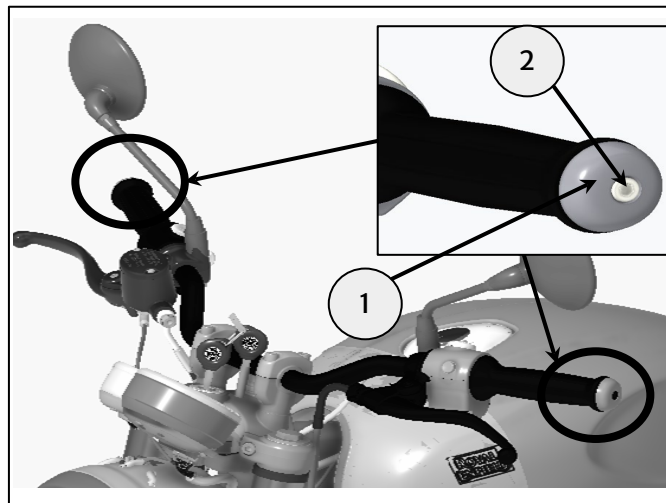
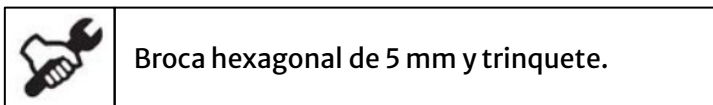

6 Coloque el espejo retrovisor de extremo del manillar derecho (1) en el extremo derecho del manillar con la superficie del separador grande (2) en contacto con el manillar. Monte el contrapeso de extremo del manillar (3) tal como se muestra utilizando la fijación M6 X 40 mm (4). Apriete la fijación a **10 Nm**.

Retire la película protectora del espejo retrovisor, ajuste el ángulo del espejo hasta una posición de visión cómoda.

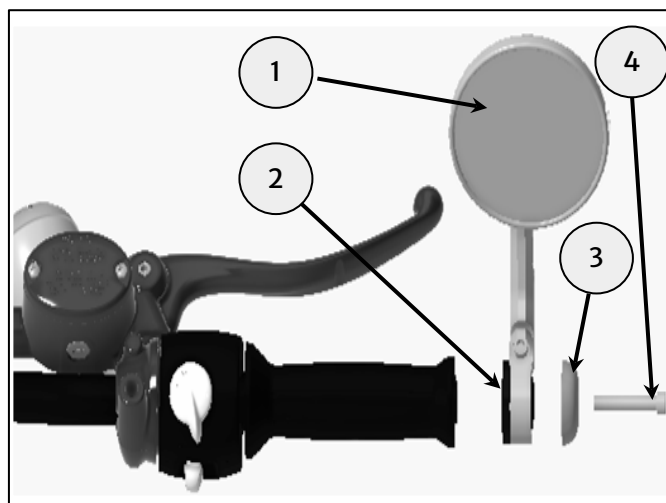
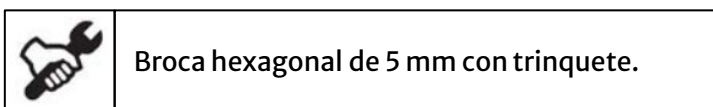

7 Repita los pasos 2-6 en el otro lado utilizando el espejo retrovisor de extremo del manillar izquierdo.

 **NOTA:** No coloque espejos retrovisores de extremo del manillar y espejos retrovisores regulares simultáneamente.

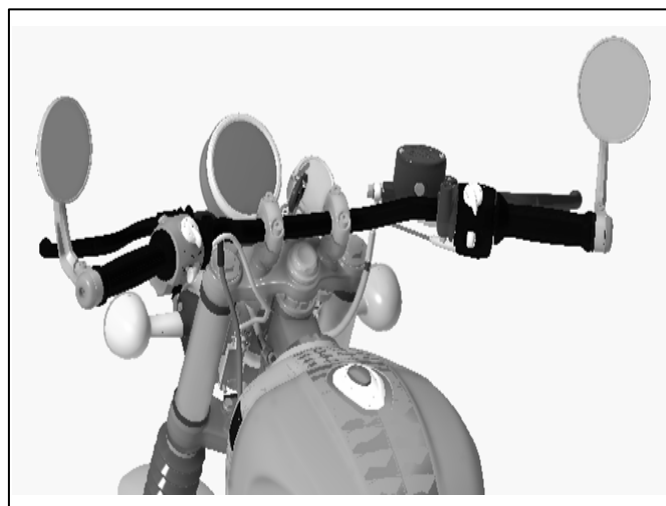

 **ADVERTENCIA:** Después de instalar cualquier accesorio original de Royal Enfield, conduzca siempre la motocicleta con precaución y tómese tiempo para familiarizarse con cualquier cambio en las características de maniobrabilidad de la motocicleta. Si no se familiariza con los cambios en las características de maniobrabilidad de la motocicleta, ésta podría volverse inestable y se podría producir un accidente.