

Référence :

1990411 Supports de sacoche, paire
1990438 Support de sacoche, droit
1990410 Kit sacoches, paire
1990439 Kit sacoche, droite

Modèles :

Continental (à partir de 2018)
Interceptor (à partir de 2018)



AVERTISSEMENT : Les accessoires d'origine Royal Enfield sont conçus pour s'adapter uniquement aux motos Royal Enfield spécifiques mentionnées ci-dessus. Ils ne doivent être montés sur aucun autre type de moto. Portez une attention particulière aux avertissements et mises en garde de cette notice. Si vous ne respectez pas ces consignes, l'accessoire peut être mal installé et générer des conditions de conduite dangereuses et un éventuel accident. En cas de doute, demandez toujours l'aide de votre concessionnaire Royal Enfield agréé.



AVERTISSEMENT : Avant de commencer toute installation du kit d'accessoires, assurez-vous que la moto est stabilisée sur un support. Le fait de ne pas soutenir correctement la moto risque de l'endommager ou de provoquer des blessures corporelles.



AVERTISSEMENT : Toutes les fixations doivent être serrées aux valeurs de couple spécifiées dans cette notice. Ne pas serrer les fixations au couple correct risque d'entraîner des conditions de conduite dangereuses et un possible accident.



MISE EN GARDE : Des mesures de précaution doivent être prises lors de l'installation de tout kit d'accessoires. Une mauvaise manipulation des composants du kit ou l'utilisation d'outils inadaptés risque d'endommager les pièces ou la moto.

REMARQUE : Le contenu de cette notice peut être modifié à tout moment, sans préavis ni responsabilité. Royal Enfield se réserve le droit de modifier à tout moment les informations présentées.

REMARQUE : Le kit accessoire de support de sacoche 1990411 ne doit pas être monté avec une poignée de levage. Si la moto est équipée d'une poignée de levage, elle doit être déposée avant d'installer le support de sacoche accessoire gauche sur la moto.

1990411 Kit de support de sacoche - Paire

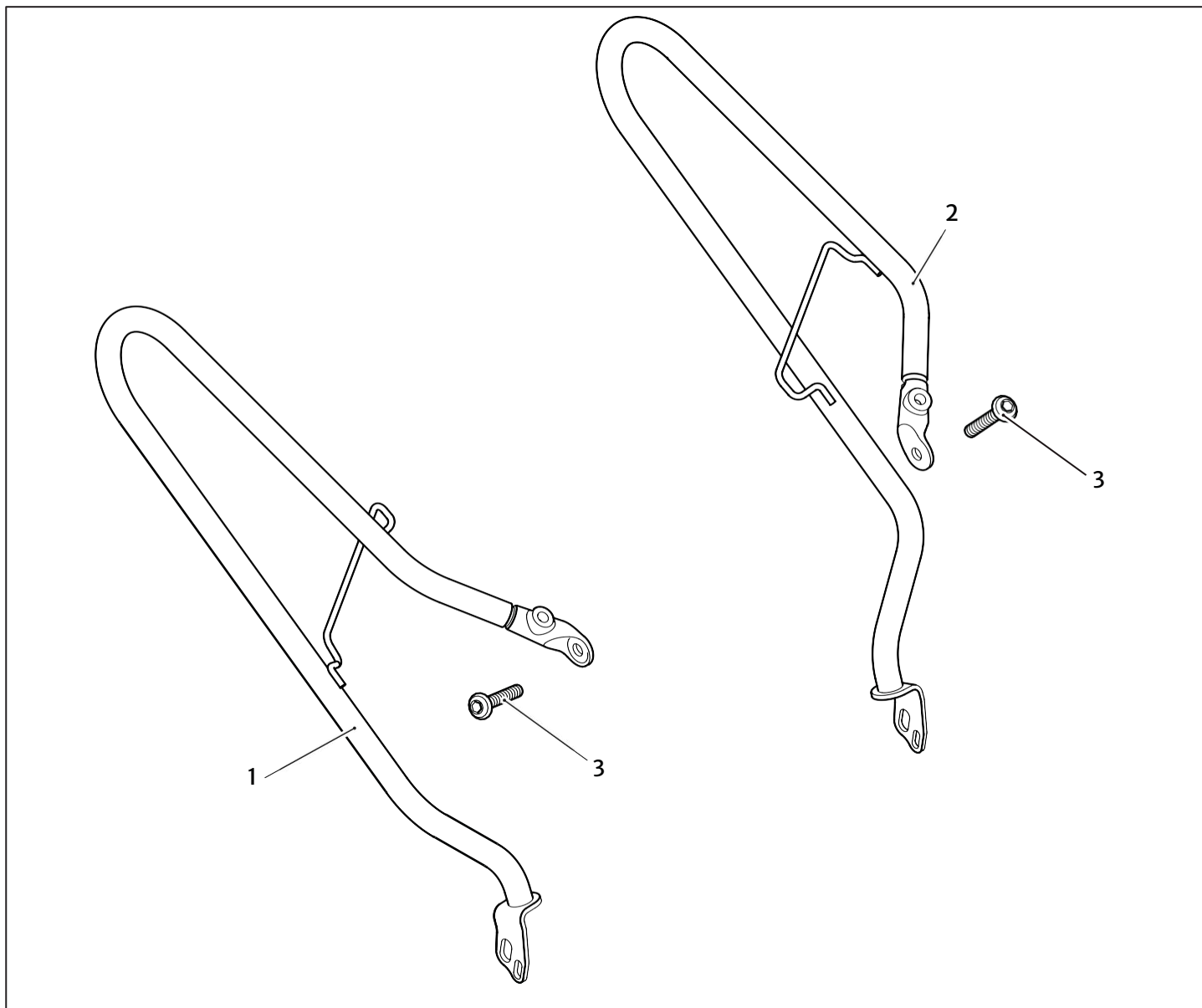

Article	Description	Qté
1	Support de sacoche, côté droit	1
2	Support de sacoche, côté gauche	1
3	Fixation	2

1990438 Kit de support de sacoche - Côté droit

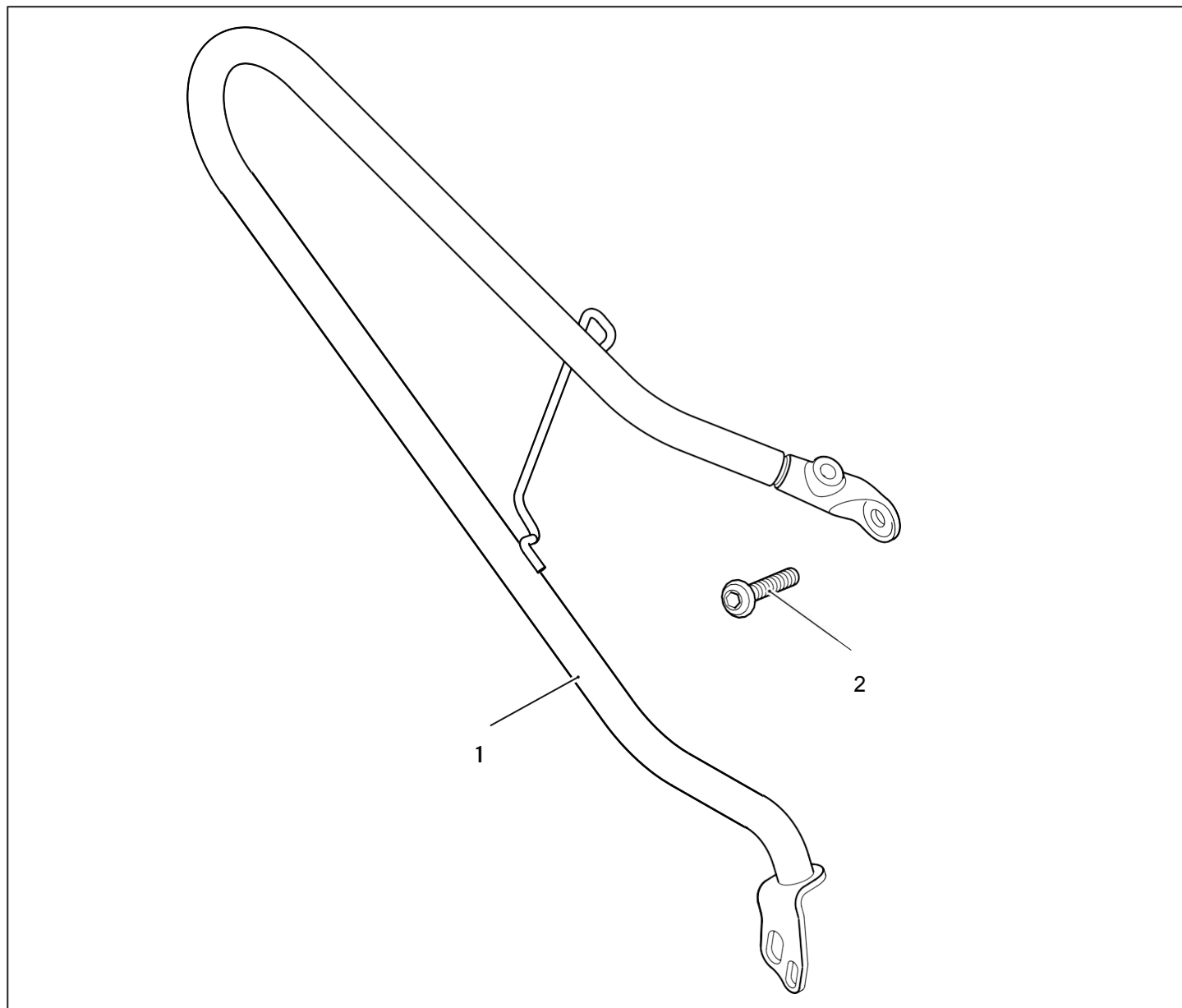

Article	Description	Qté
1	Support de sacoche, côté droit	1
2	Fixation	1

1990410 Kit sacoches - Paire

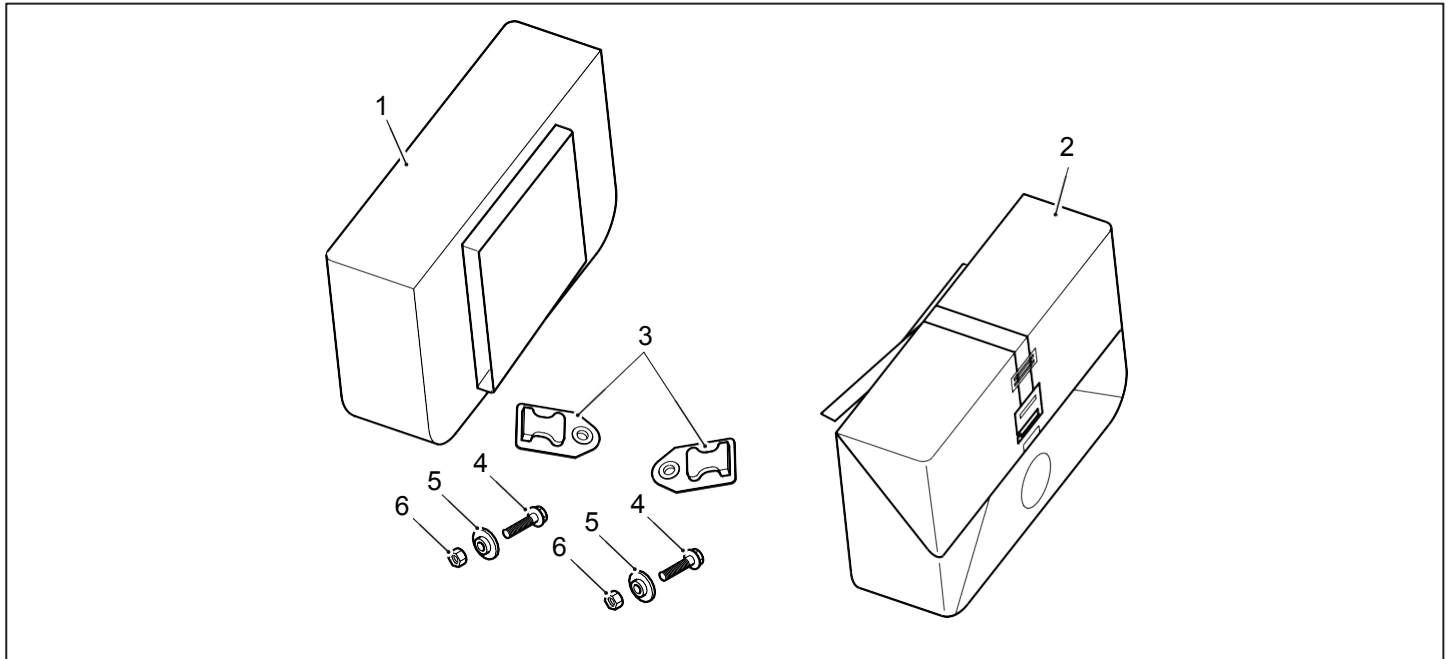

Article	Description	Qté
1	Sacoche, côté droit	1
2	Sacoche, côté gauche	1
3	Support de sacoche	2
4	Fixation	2
5	Limiteur de compression	2
6	Écrou	2

1990439 Kit sacoche - Côté droit

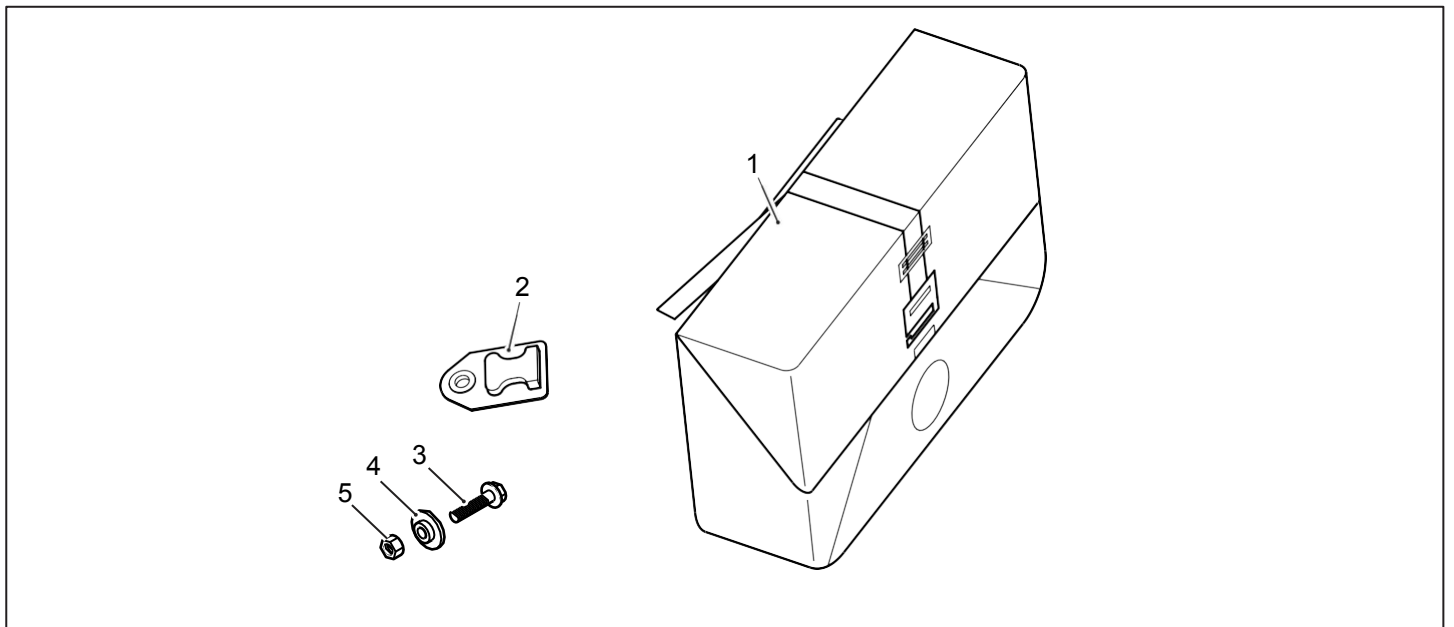

Article	Description	Qté
1	Sacoche, côté droit	1
2	Support de sacoche	1
3	Fixation	1
4	Limiteur de compression	1
5	Écrou	1

Installation des supports de sacoches

Côté droit

1 Déposer le repose-pied passager (1) du côté droit de la moto. Conserver le repose-pied (1), la rondelle (2) et l'écrou (3) pour les réutiliser.

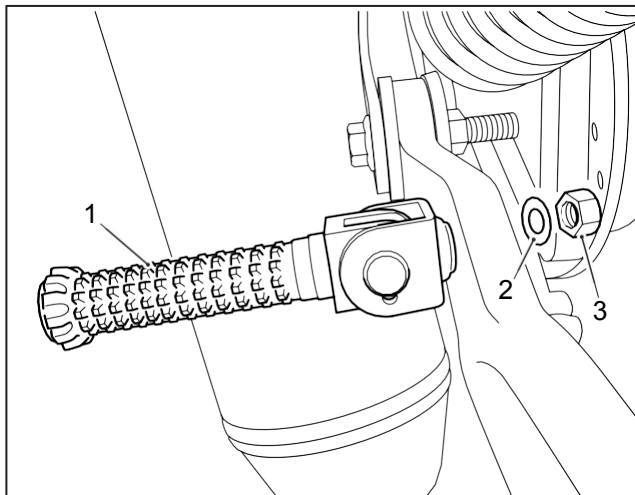

2 Retirer la fixation supérieure de suspension arrière (1) et la rondelle (2) du côté droit de la moto. Conserver la rondelle pour la réutiliser, mettre la fixation au rebut.

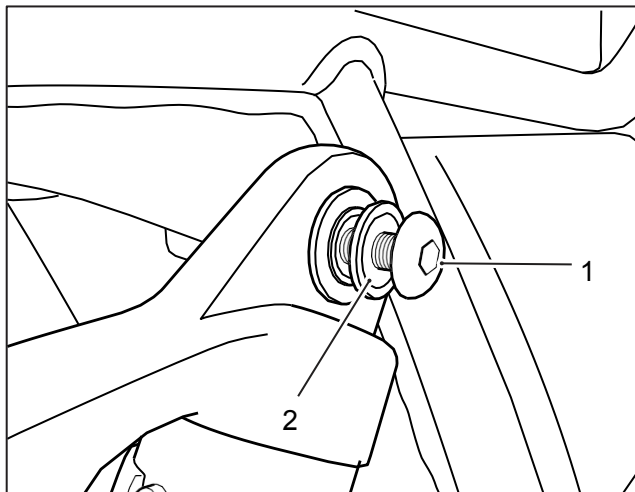

3 Aligner le support de fixation supérieur droit du support de sacoche droite (1) avec le support de suspension arrière supérieur. Poser la fixation (2) provenant du kit avec la rondelle d'origine (3) positionnée entre le support de sacoche et le support de suspension arrière, comme illustré. Ne pas serrer complètement la fixation à ce stade.

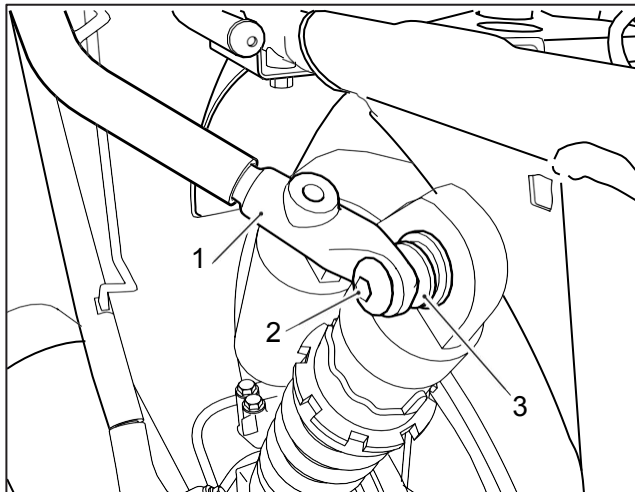

4 Aligner le support de fixation inférieur du support de sacoche (1) avec le support de repose-pied passager (2) sur le cadre de la moto. Reposer le repose-pied passager avec la rondelle et l'écrou d'origine. Serrer la fixation du repose-pied à **22 Nm**.

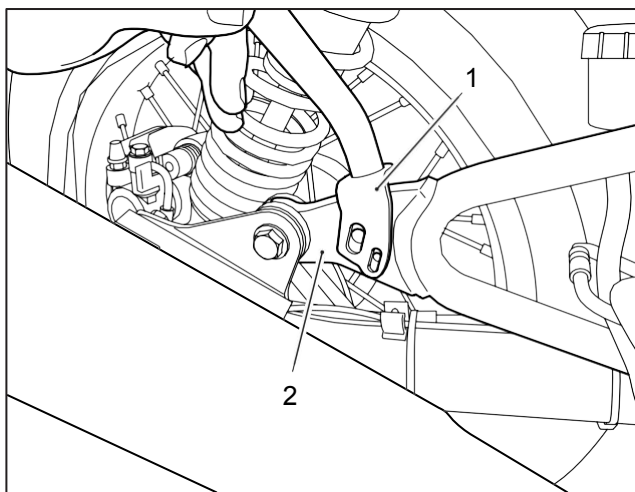

5 Serrer la fixation supérieure de suspension arrière (1) à 25 Nm.

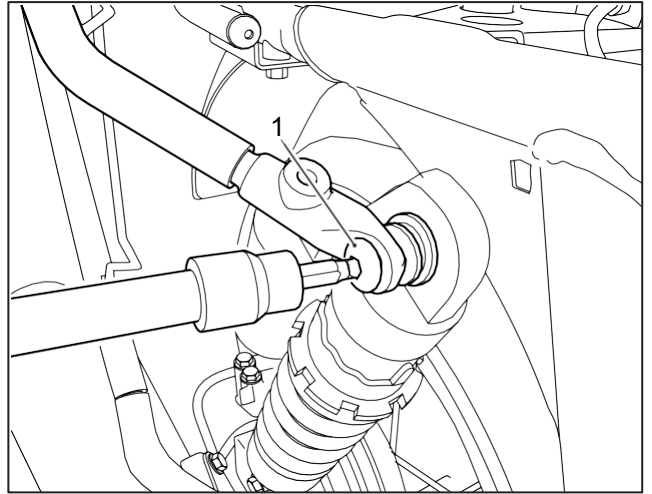

6 Prendre un support de sacoche (1), une fixation (2), un limiteur de compression (3) et un écrou (4) dans le kit.

Poser la fixation et le limiteur de compression dans le support de sacoche et poser le support de sacoche sur le support de sacoche dans le sens indiqué. Poser l'écrou sous le support de sacoche et serrer la fixation du support de sacoche à 8 Nm.

Le cas échéant, répéter les étapes 1 à 6 pour le côté gauche de la moto.

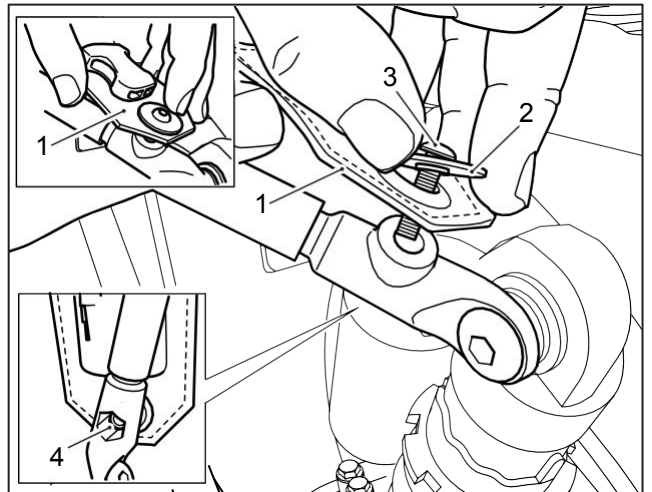

Côté gauche

Modèles sans poignée de levage posée

Répéter les étapes 1 à 6 pour installer le support de sacoche gauche.

Modèles avec poignée de levage posée

7 Retirer la fixation supérieure de suspension arrière (1) et la rondelle (2) retenant l'avant de la poignée de levage (3) sur le support supérieur de suspension arrière (4) du côté gauche de la moto.

Conserver la rondelle pour la réutiliser. Jeter les fixations.

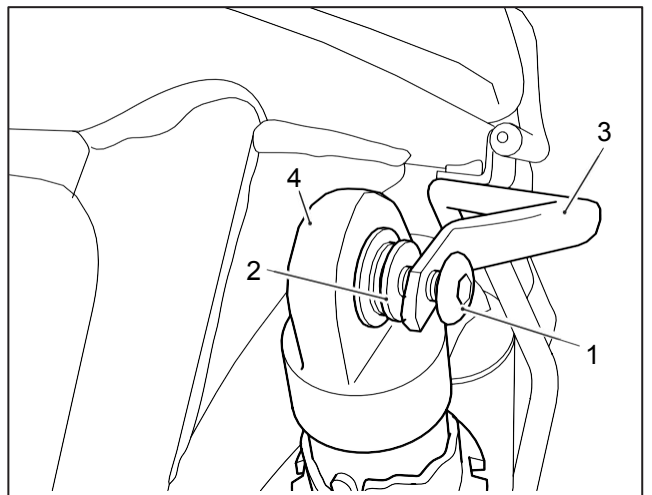

8 Retirer la fixation de la poignée-barre avant (1) maintenant la poignée de levage (2) au cadre de la moto (3). Déposer la poignée de levage de la moto. Conserver la poignée de levage pour pouvoir la réutiliser si les supports de sacoche doivent être déposés. La poignée de levage ne peut pas être utilisée avec le support de sacoche gauche.

Conserver la fixation de la poignée-barre pour la réutiliser.

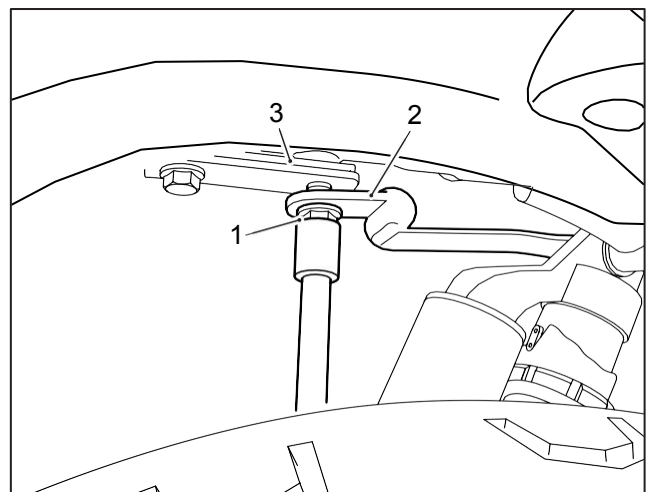

9 Reposer la fixation avant de la poignée-barre (1). Serrer la fixation (1) à **25 Nm**.

Répéter les étapes 1 et 3 à 6 pour installer le support de sacoche gauche.

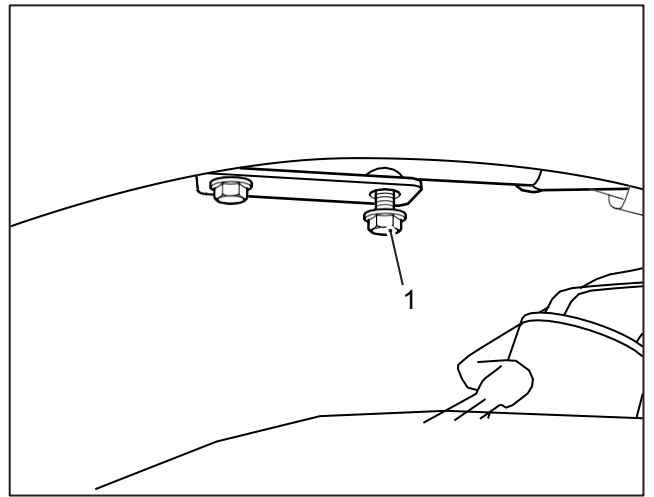

Installation des sacs

1 Faire glisser la sacoche (1) sur le support de sacoche (2) dans le sens indiqué avec la sangle de retenue de sacoche (3) positionnée vers l'avant de la moto, côté droit illustré.

S'assurer que la sacoche est enfoncée à fond sur le support de sacoche jusqu'à ce qu'elle repose contre le support (4) sur le support de sacoche.

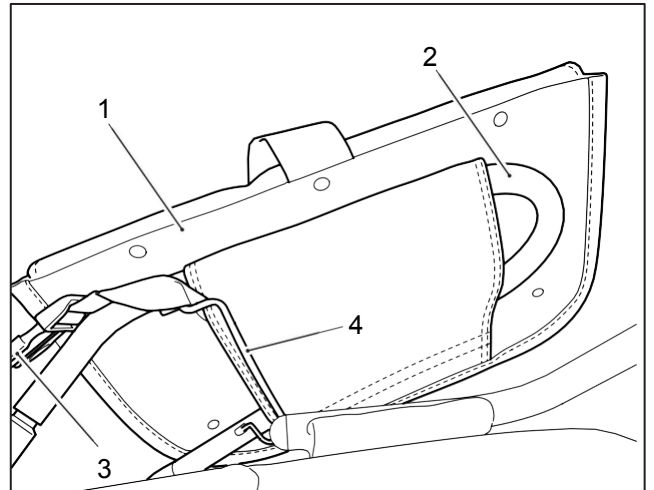

2 Fixer le clip de la sangle de retenue de sacoche (1) dans le clip de montage de sacoche (2), comme illustré.

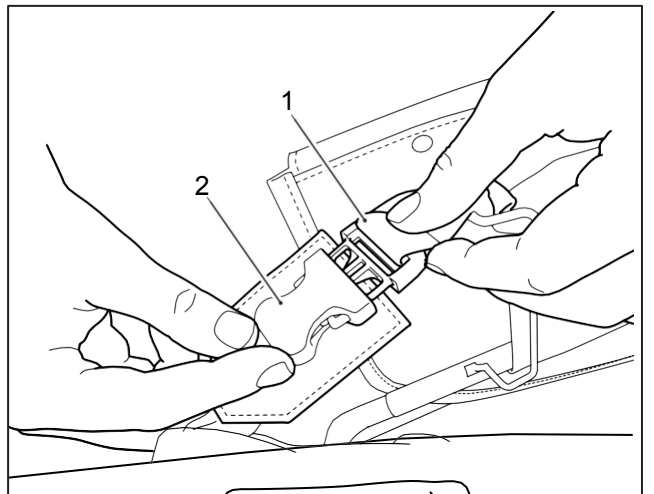

Utilisation des sacoches

1 Replier plusieurs fois le haut de la sacoche (1) jusqu'à ce qu'elle soit totalement repliée sur le contenu.

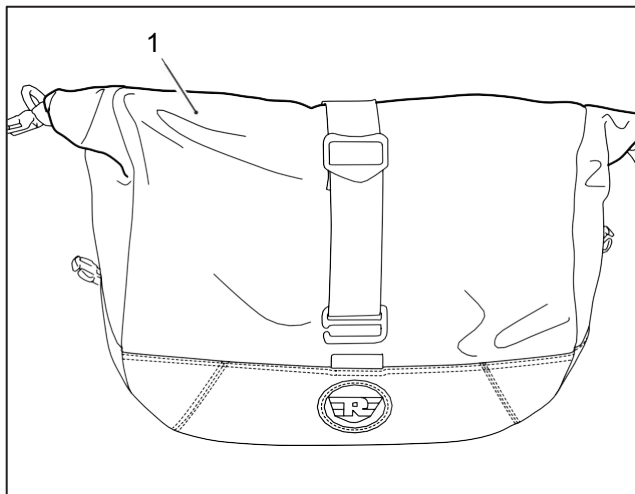

2 Fixer les clips de retenue (1) sur la partie pliée de la sacoche au clip présent sur le corps de la sacoche (2) pour la maintenir fermée, côté de la sacoche illustré.

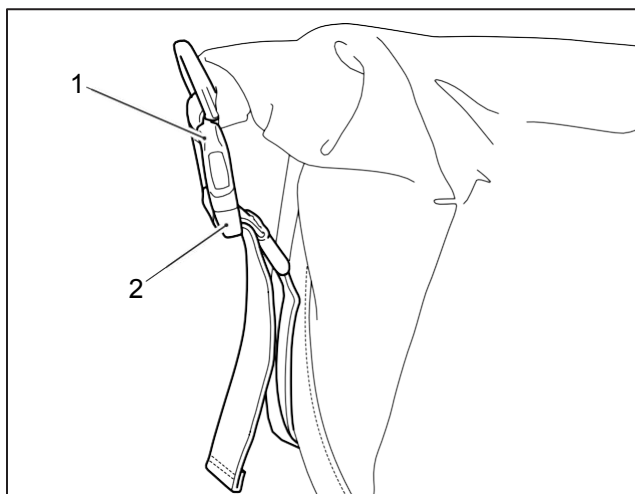

3 Fermer le rabat de sacoche et fixer la sangle de retenue du rabat de sacoche (1) à la boucle (2) située sur le devant de la sacoche, comme illustré.

S'assurer que la sangle de retenue (1) est complètement passée dans la boucle (2) de la sacoche.

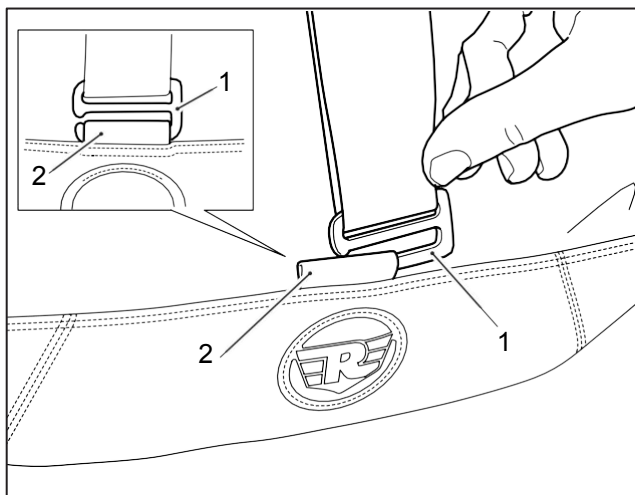

⚠ AVERTISSEMENT : Avant de conduire une moto équipée de sacoches accessoires, vérifiez toujours que les sacoches sont solidement fixées aux supports de sacoche. Conduire une moto avec des sacoches mal fixées peut rendre la moto instable et provoquer un accident.

⚠ AVERTISSEMENT : Ne surchargez jamais les sacoches. La charge maximale de sécurité pour chaque sacoche est de 3 kg. (7 lbs). Un chargement incorrect des sacoches peut rendre la moto instable et provoquer un accident.

⚠ AVERTISSEMENT : Le chargement des sacoches sur la moto affectera la stabilité et la maniabilité de la moto. Le non-respect des modifications apportées à la stabilité et aux caractéristiques de conduite de la moto peut provoquer un accident.