

Teilenummer:
KXA00200, KXA00201

Modelle:
SUPER METEOR
SHOTGUN 650



WARNUNG: Originalzubehör von Royal Enfield ist so konzipiert, dass es nur an die oben angegebenen speziellen Royal Enfield Motorräder passt. Es darf nicht in Motorräder anderen Typs eingebaut werden. Achten Sie besonders auf die Hinweise „Warnung“ und „Vorsicht“ in dieser Anleitung. Andernfalls kann es dazu kommen, dass das Zubehör falsch eingebaut wird, was zu unsicheren Fahrbedingungen und einem möglichen Unfall führen kann. Suchen Sie im Zweifelsfall immer Hilfe bei Ihrem Royal Enfield Vertragshändler.



WARNUNG: Stellen Sie sicher, dass das Motorrad stabil abgestützt ist, bevor Sie mit dem Einbau eines Zubehörsatzes beginnen. Wenn das Motorrad nicht richtig abgestützt ist, kann dies zu Schäden am Motorrad oder zu Verletzungen führen.



WARNUNG: Sämtliche Befestigungen müssen auf das in dieser Anleitung angegebene Drehmoment angezogen werden. Werden Befestigungen nicht auf das korrekte Drehmoment angezogen, kann dies zu unsicheren Fahrbedingungen und einem möglichen Unfall führen.



VORSICHT: Beim Einbau von Zubehörsätzen ist mit Vorsicht vorzugehen. Werden Komponenten des Teilesatzes falsch gehandhabt oder falsche Werkzeuge verwendet, könnte dies zu Schäden an Komponenten oder am Motorrad führen.

HINWEIS: Der Inhalt dieser Anleitung kann jederzeit unangekündigt und ohne Übernahme einer Haftung geändert werden. Royal Enfield behält sich das Recht vor, die dargestellten Informationen jederzeit zu überarbeiten.

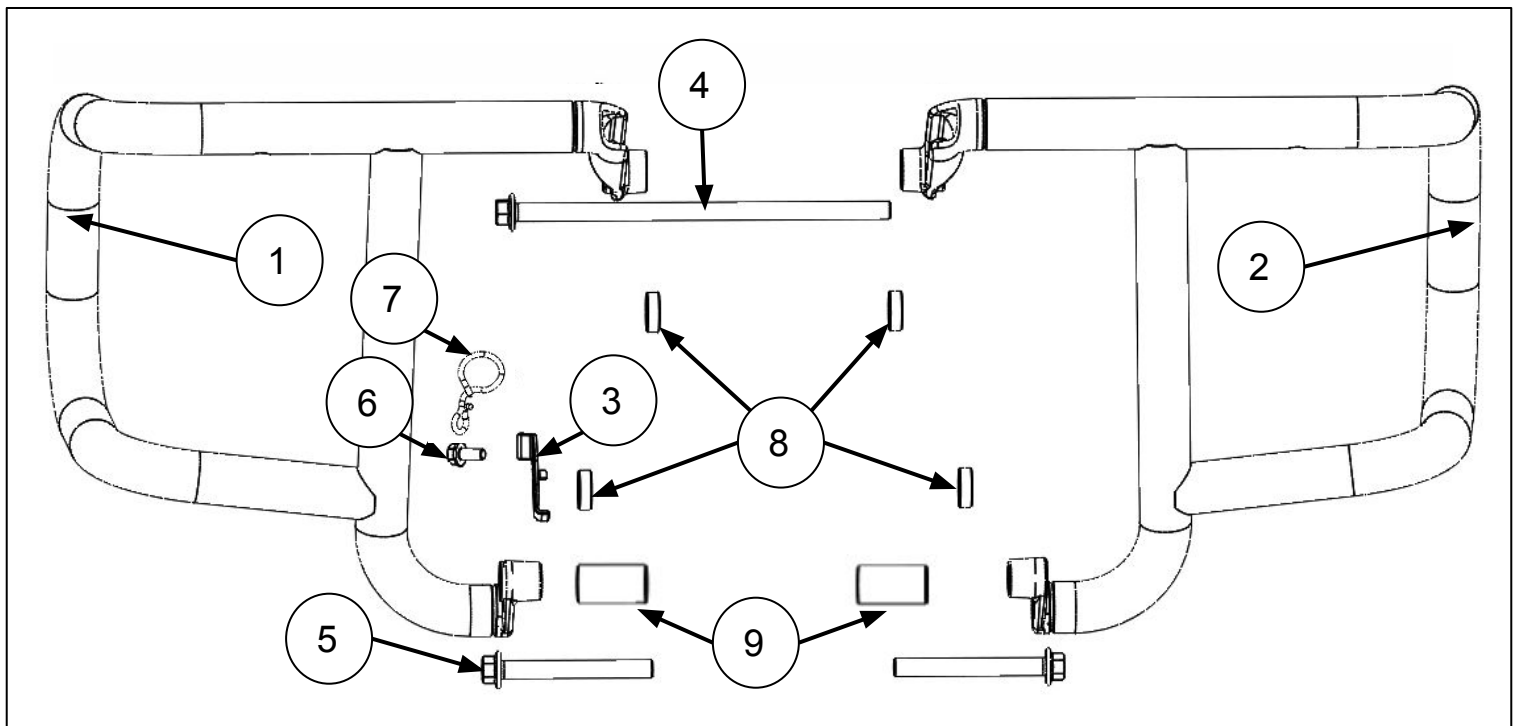

Position	Bezeichnung	Stück
1	Motorschutzbügel, rechts	1
2	Motorschutzbügel, links	1
3	Behälterhalterung (nur Super Meteor)	1
4	Befestigung, M10 x 210mm	1
5	Befestigung, M10 x 85mm	2
6	Befestigung, M6 x 14mm (nur Super Meteor)	2
7	Kupplungszugführung (nur Super Meteor)	1
8	Abstandhalter 22 x 7mm	4
9	Abstandhalter 20 x 36,5 mm (nur Shotgun 650)	2

Einbau bei der Super Meteor:

1 Entfernen Sie die Befestigung (2) und nehmen Sie den Bremsflüssigkeitsbehälter (1) ab. Drücken Sie die Schelle (3) zusammen und drehen Sie den Behälter (1) um 180°, ohne ihn vom Schlauch abzunehmen.

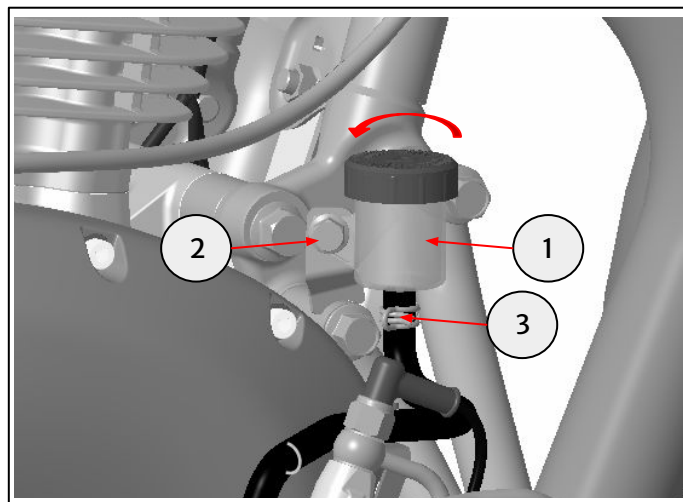

10-mm-Steckschlüsseleinsatz und Ratsche



Spitzzange

2 Entfernen Sie die Motorlagerbefestigung (1). Bewahren Sie die Mutter zur Wiederverwendung auf. Bewahren Sie Befestigung und Unterlegscheibe für den Fall auf, dass das Motorrad wieder in seinen ursprünglichen Zustand versetzt werden soll.

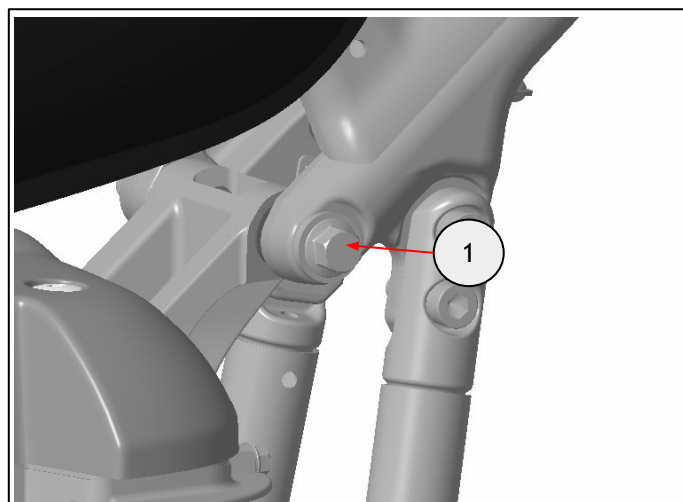

14-mm-Steckschlüsseleinsatz und Ratsche



14-mm-Schraubenschlüssel

3 Entfernen Sie die Befestigung (1) der rechten Fußraste. Bewahren Sie die Befestigung für den Fall auf, dass das Motorrad wieder in seinen ursprünglichen Zustand versetzt werden soll. Wiederholen Sie Schritt 3 auf der linken Seite.

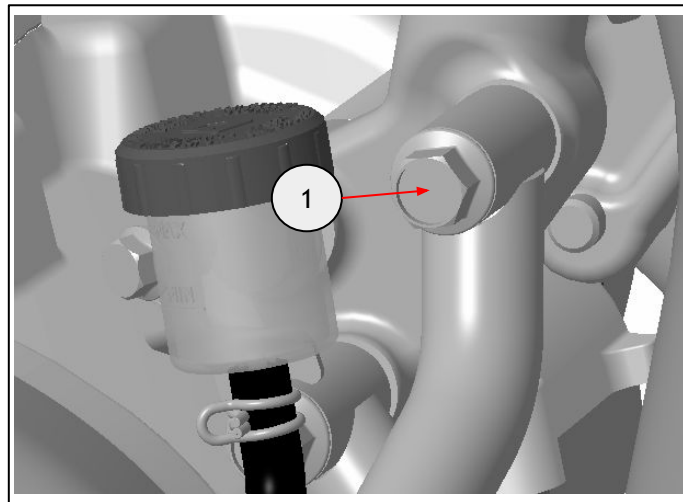

14-mm-Steckschlüsseleinsatz und Ratsche

4 Richten Sie den rechten Motorschutzbügel (1) auf das obere Motorlager aus. Setzen Sie den Abstandhalter 22x7mm (2) aus dem Teilesatz zwischen rechten Motorschutzbügel und Rahmen. Bringen Sie die Befestigung M10 x 210 mm (3) aus dem Teilesatz an.

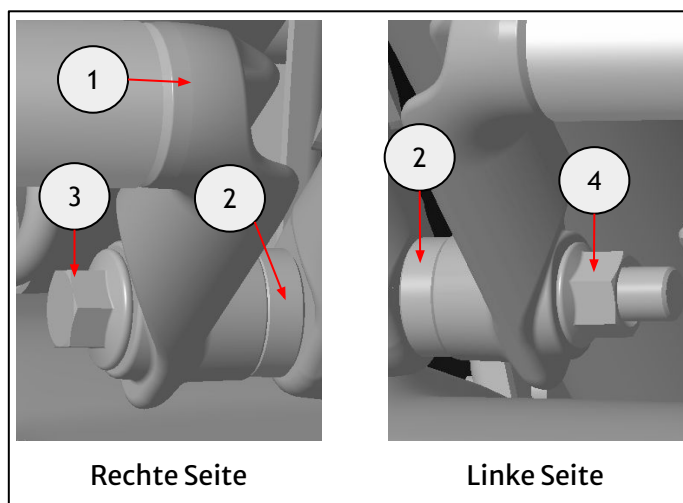

Wiederholen Sie Schritt 4 auf der linken Seite. Bringen Sie die in Schritt 2 entfernte Mutter (4) an. Zu diesem Zeitpunkt nicht vollständig festziehen



13-mm-Steckschlüsseleinsatz und Ratsche



14-mm-Schraubenschlüssel

Rechte Seite

Linke Seite

5 Richten Sie den Abstandhalter 22 x 7 mm (1) aus dem Teilesatz zwischen Rahmen (2) und rechtem Motorschutzbügel (3) aus. Richten Sie die Behälterhalterung (4) auf den rechten Motorschutzbügel aus. Montieren Sie die Befestigung M10 x 85 mm (5) aus dem Teilesatz, um den rechten Motorschutzbügel zu befestigen.

Wiederholen Sie Schritt 5 auf der linken Seite ohne die Bremsflüssigkeitsbehälterhalterung.

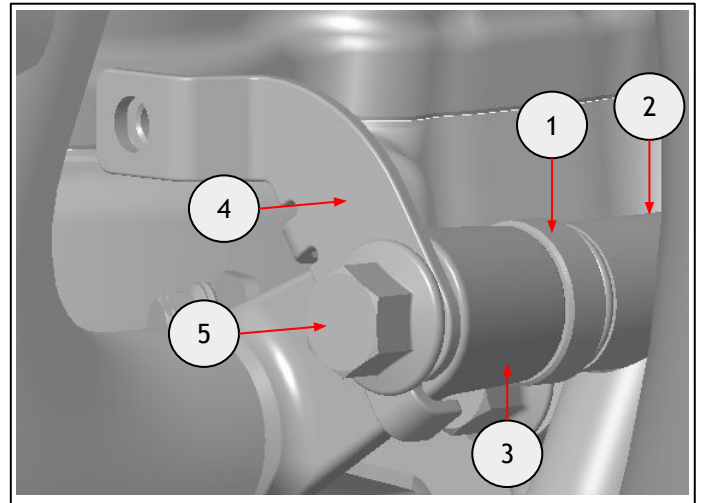

13-mm-Steckschlüsseinsatz und Ratsche

6 Ziehen Sie die Befestigung (1) auf **70 Nm** an. Ziehen Sie die Befestigung (2) auf **45 Nm** an. Wiederholen Sie Schritt 6 auf der linken Seite.

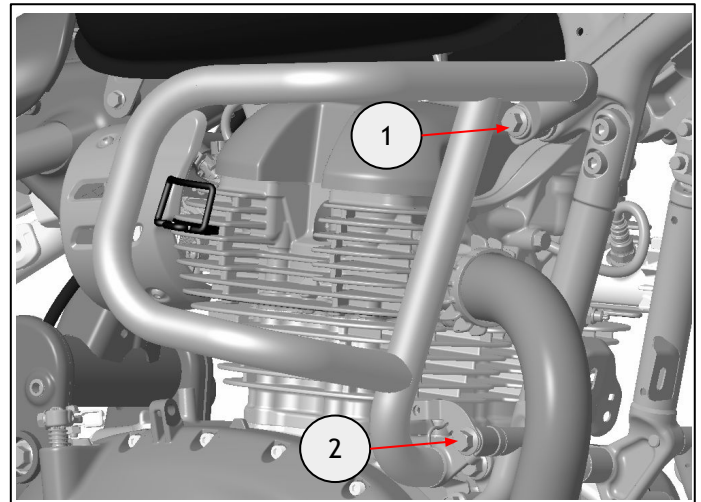

13-mm-Steckschlüsseinsatz und Drehmomentschlüssel



14-mm-Schraubenschlüssel

7 Bringen Sie den Behälter (1) mit der Befestigung M6 x 14 mm (3) aus dem Teilesatz an der Behälterhalterung (2) an. Ziehen Sie die Befestigung (3) auf **3 Nm** an.

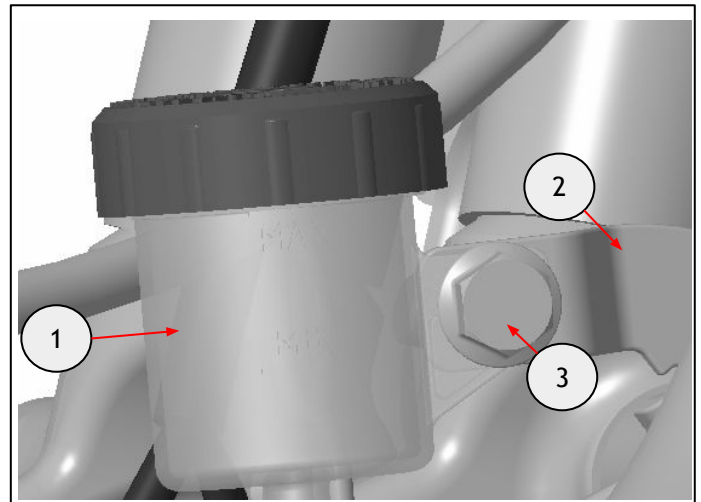

10-mm-Steckschlüsseinsatz und Drehmomentschlüssel

8 Setzen Sie den Seilzugzusammenbau (1) durch die Seilzugführung (2) hindurch ein. Befestigen Sie die Seilzugführung mit der aus dem Teilesatz Befestigung M6 x 14mm (4) an der vorhandenen Behälterhalterung (3). Ziehen Sie die Befestigung (4) auf **3 Nm** an.

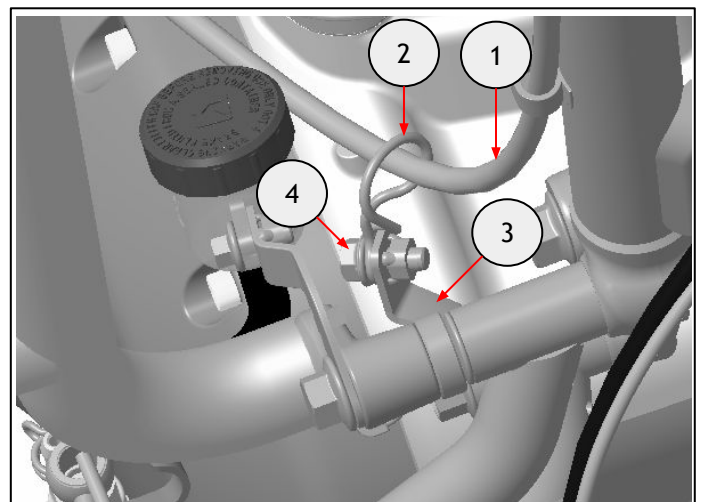

10-mm-Steckschlüsseinsatz und Drehmomentschlüssel



WARNUNG: Fahren Sie das Motorrad nach dem Einbau von Royal Enfield Originalzubehör immer mit Vorsicht und lassen Sie sich Zeit, um sich mit möglichen Änderungen seiner Fahreigenschaften vertraut zu machen. Wenn Sie sich nicht mit möglichen Änderungen der Fahreigenschaften des Motorrads vertraut machen, kann es instabil werden und es kann zu einem Unfall kommen.

Einbau bei der Shotgun 650:

9 Entfernen Sie die Motorlagerbefestigung (1). Bewahren Sie die Mutter zur Wiederverwendung auf. Bewahren Sie Befestigung und Unterlegscheibe für den Fall auf, dass das Motorrad wieder in seinen ursprünglichen Zustand versetzt werden soll.



14-mm-Steckschlüsseinsatz und Ratsche



14-mm-Schraubenschlüssel

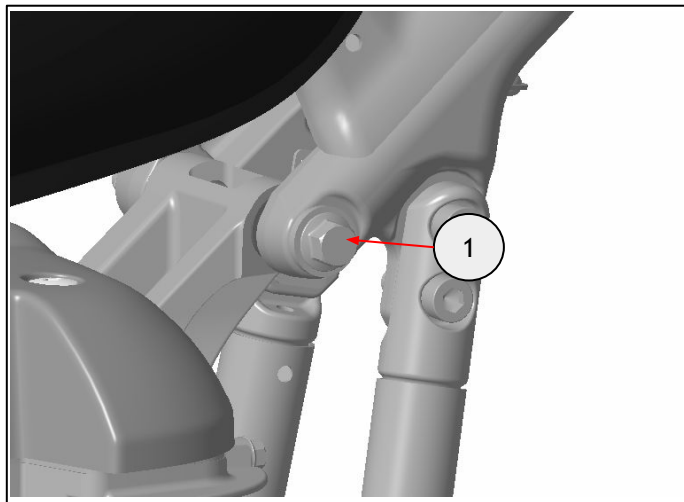

10 Entfernen Sie die Befestigung (1). Retain for reuse if the motorcycle is to be returned to its original condition. Repeat step 10 on the left side.



14mm socket and ratchet

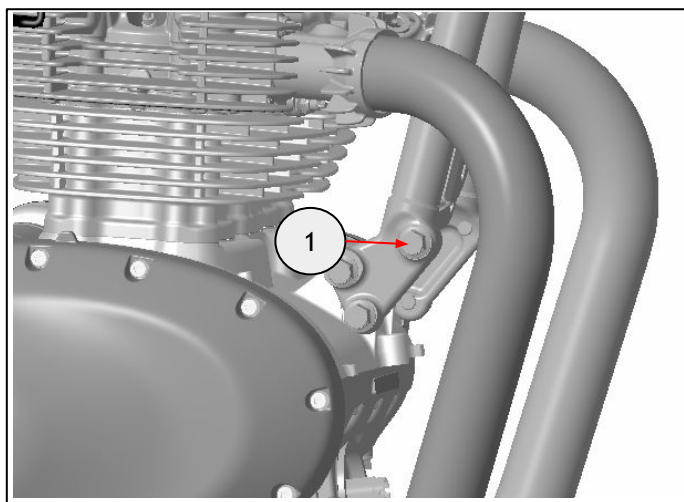

11 Richten Sie den rechten Motorschutzbügel (1) auf das obere Motorlager aus. Setzen Sie den Abstandhalter 22x7mm (2) aus dem Teilesatz zwischen rechten Motorschutzbügel und Befestigung. Bringen Sie die Befestigung M10 x 212 mm (3) aus dem Teilesatz an.

Wiederholen Sie Schritt 11 auf der linken Seite. Bringen Sie die in Schritt 9 entfernte Mutter (4) an. Zu diesem Zeitpunkt nicht vollständig festziehen



13-mm-Steckschlüsseinsatz und Ratsche



14-mm-Schraubenschlüssel

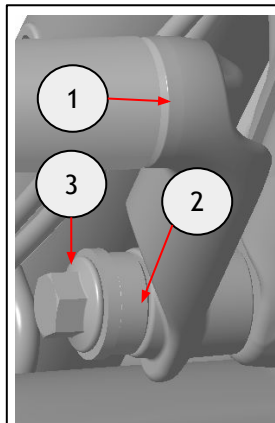

Rechte Seite

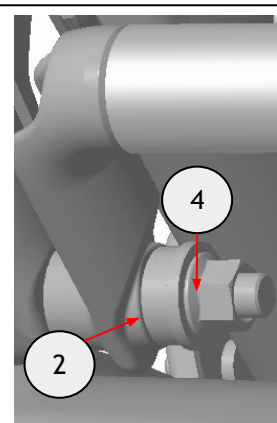

Linke Seite

12 Richten Sie den Abstandhalter 20 x 36,5 mm (1) aus dem Teilesatz zwischen Rahmen (2) und rechtem Motorschutzbügel (3) aus.

Bringen Sie die Befestigung M10 x 85 mm (4) aus dem Teilesatz durch den Abstandhalter 22 x 7 mm (5) aus dem Teilesatz hindurch an, um den rechten Motorschutzbügel zu befestigen.

Wiederholen Sie Schritt 12 auf der linken Seite.



13-mm-Steckschlüsseinsatz und Ratsche

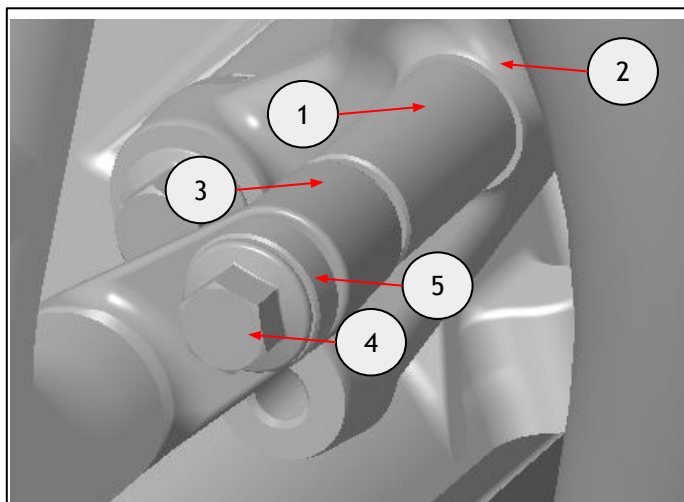

12 Ziehen Sie die Befestigung (1) auf **70 Nm** an.
Ziehen Sie die Befestigung (2) auf **45 Nm** an.
Wiederholen Sie Schritt 12 auf der linken Seite.



13-mm-Steckschlüsseleinsatz und
Drehmomentschlüssel



14-mm-Schraubenschlüssel

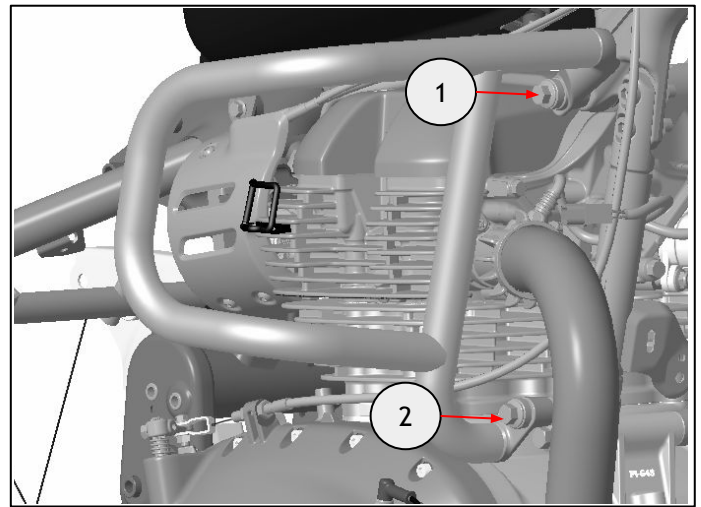

WARNUNG: Fahren Sie das Motorrad nach dem Einbau von Royal Enfield Originalzubehör immer mit Vorsicht und lassen Sie sich Zeit, um sich mit möglichen Änderungen seiner Fahreigenschaften vertraut zu machen. Wenn Sie sich nicht mit möglichen Änderungen der Fahreigenschaften des Motorrads vertraut machen, kann es instabil werden und es kann zu einem Unfall kommen.