

Número de pieza:  
KXA00444

Modelos:  
Himalayan 450 (452 cc únicamente)  
Guerrilla 450



**ADVERTENCIA:** Los accesorios originales de Royal Enfield están diseñados para adaptarse únicamente a la(s) motocicleta(s) específica(s) Royal Enfield que se indican anteriormente. No deben instalarse en ningún otro tipo de motocicleta. Preste especial atención a las advertencias y precauciones que se incluyen en las presentes instrucciones. De lo contrario, el accesorio podría instalarse de forma incorrecta, lo que podría dar lugar a una condición de conducción insegura y a un posible accidente. Si tiene alguna duda, solicite siempre la ayuda de su concesionario autorizado de Royal Enfield.



**ADVERTENCIA:** Antes de comenzar la instalación de cualquier juego de accesorios, asegúrese de que la motocicleta esté apoyada de forma estable. Si la motocicleta no está correctamente apoyada, se podrían producir daños en la motocicleta o lesiones personales.



**ADVERTENCIA:** Todas las fijaciones se deben apretar a los valores de par especificados en las presentes instrucciones. Si las fijaciones no se aprietan al par correcto, se podría producir una condición de conducción insegura y un posible accidente.



**PRECAUCIÓN:** Al instalar cualquier juego de accesorios, se debe tener cuidado. La manipulación incorrecta de los componentes del juego o el uso de herramientas incorrectas podría producir daños en los componentes o en la motocicleta.

**NOTA:** El contenido de las presentes instrucciones está sujeto a cambios en cualquier momento, sin previo aviso ni responsabilidad. Royal Enfield se reserva el derecho a revisar la información presentada en cualquier momento.

Piezas suministradas:  
KXA00444

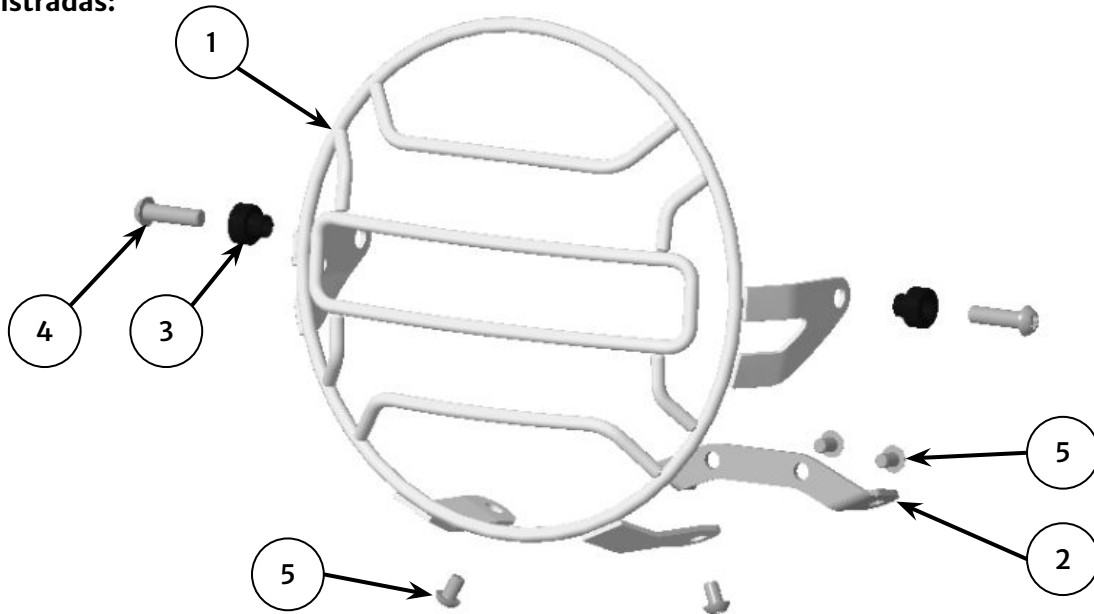

Elemento	Descripción	Cantidad
1	Rejilla del faro delantero	1
2	Soporte de montaje	1
3	Separador	2
4	Fijación, M6 x 22mm	2
5	Fijación, M5 x 8mm	4

## Sólo para los modelos Himalayan (452 cc):

Para los modelos Guerilla, proceda al paso 20:

**1** Retire los sillines y desconecte la batería, tal como se describe en el Manual del propietario.

Desconecte el conector eléctrico del faro delantero (1).

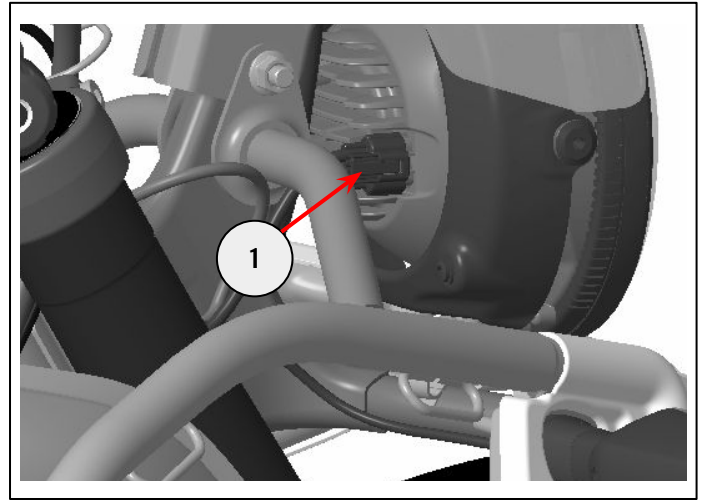

**2** Retire el guardabarros delantero (1) y la placa de dorsal (si está presente) (2).

Guarde el guardabarros, la placa de dorsal y las fijaciones para volver a utilizarlos.



**Nota:** Vaya al paso 3 si hay instalada una placa de dorsal.  
Vaya al paso 4 si no hay instalada una placa de dorsal.

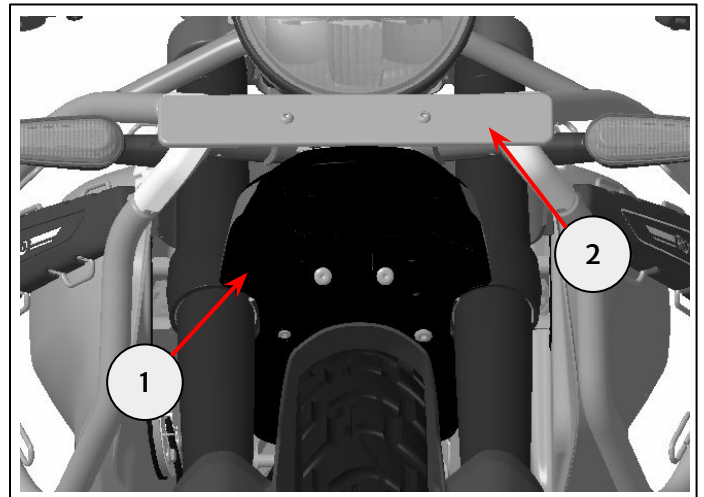

**3** Retire las dos fijaciones (1) que sujetan el soporte de la placa de dorsal (2) y los separadores (3) y guárdelos para utilizarlos posteriormente.

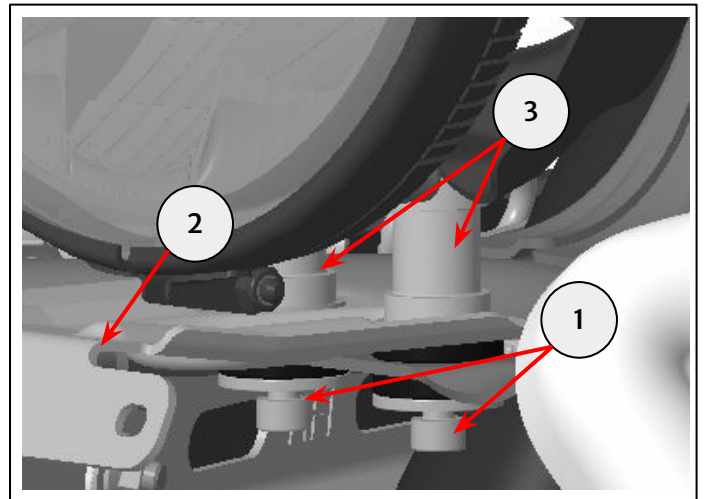
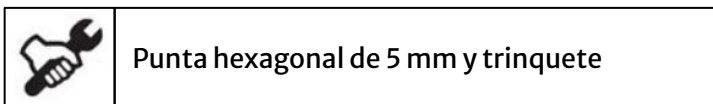

**4** Retire las dos fijaciones del lado inferior de la unidad del faro delantero (1) y guárdelas para utilizarlas posteriormente.

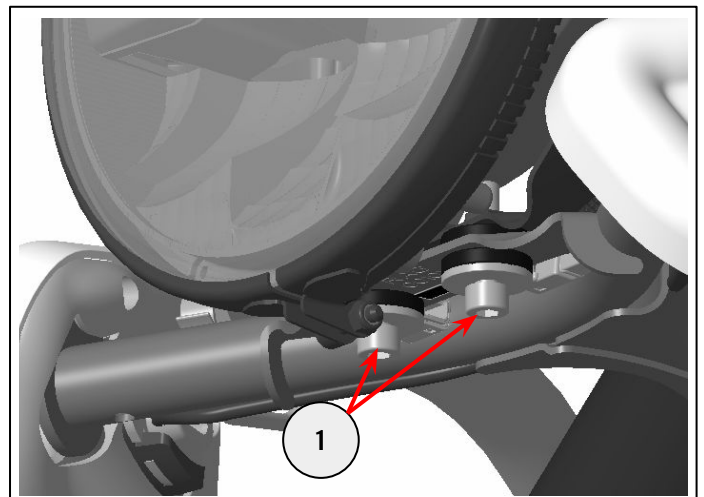
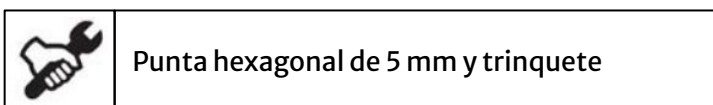

**5** Retire las cuatro fijaciones (1) que sujetan la cúpula (2). Guarde las fijaciones y la cúpula para utilizarlas posteriormente.



Punta hexagonal de 5 mm y trinquete

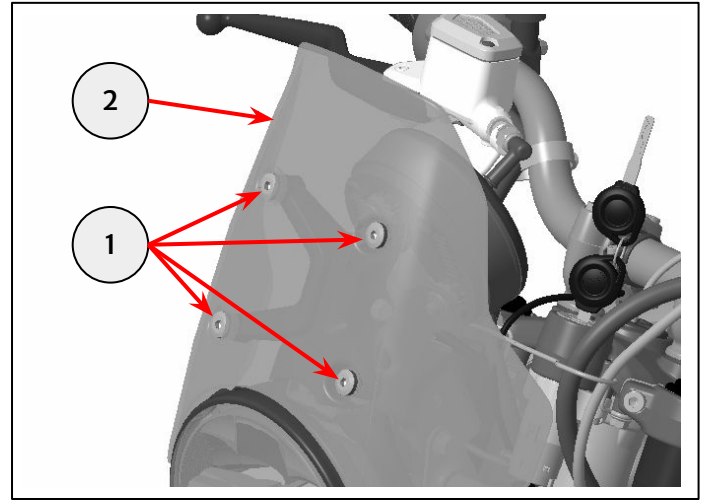

**6** Retire las fijaciones (1) que sujetan el soporte de la cúpula (2) y guárdelas para utilizarlas posteriormente.



Vaso de 10 mm y trinquete

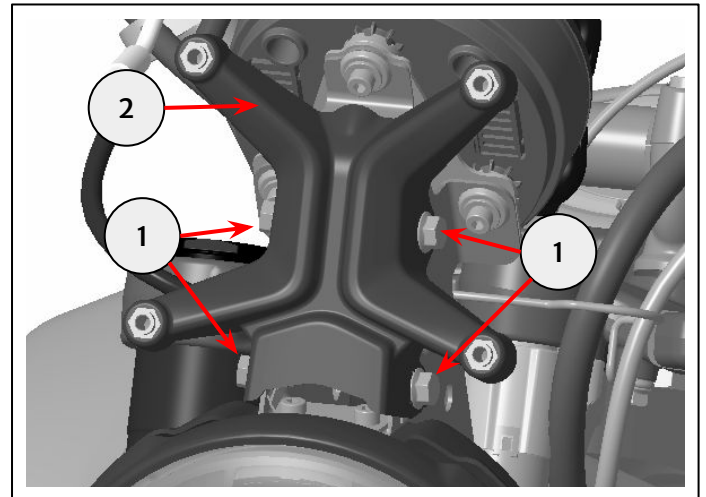

**7** Retire las fijaciones (1) del lado superior del faro delantero (2) y guárdelas para utilizarlas posteriormente.

Retire con cuidado la unidad del faro delantero.



Punta hexagonal de 4 mm y trinquete

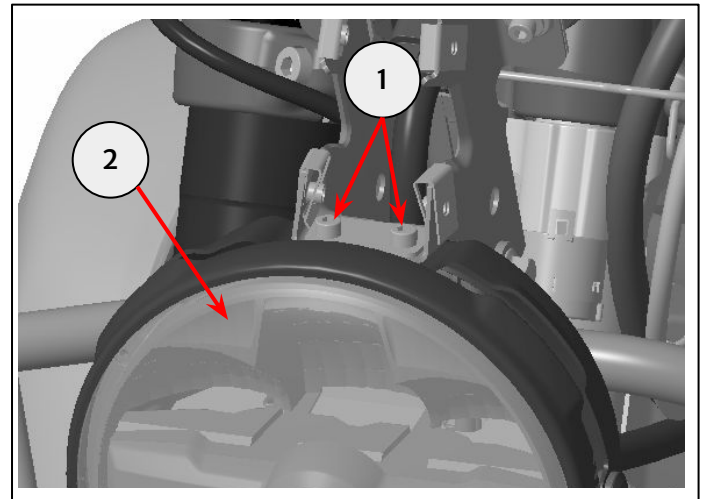

**8** Tome el soporte de montaje (1) del kit y fíjelo a los soportes traseros (2) en el interior de la unidad del faro delantero con dos fijaciones M5 x 8 mm del kit (3).

Apriete las fijaciones a 5 Nm.



Punta hexagonal de 3 mm y llave dinamométrica

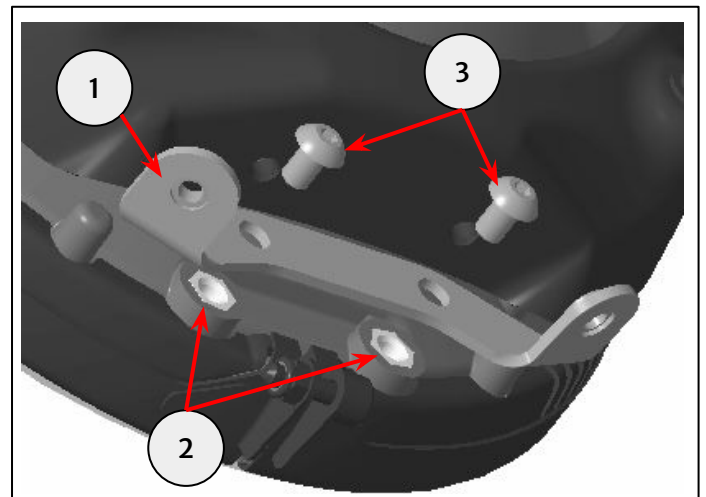

**9** Retire las fijaciones (1) a cada lado de la unidad del faro delantero y guárdelas para volver a utilizarlas si la motocicleta se fuera a devolver a su estado original.

Tome los dos separadores (2) del kit y colóquelos dentro del pasatubos (3) a cada lado de la unidad del faro delantero.

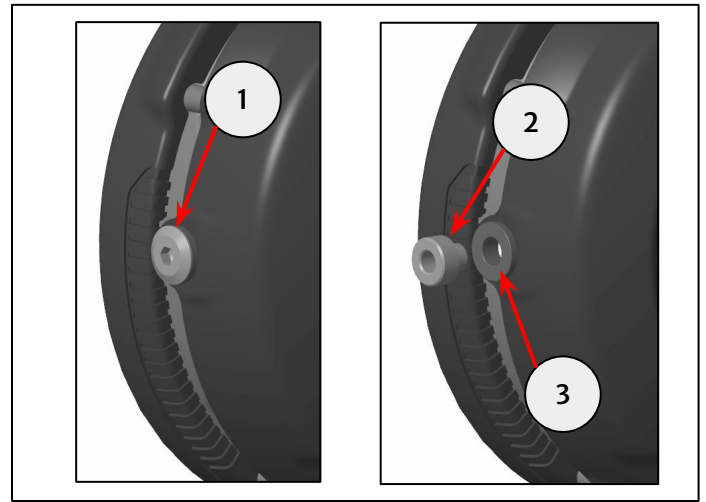
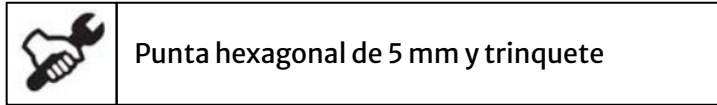

**10** Alinee la rejilla del faro (1) tal como se muestra. Fije la rejilla a través de los soportes laterales con dos fijaciones M6 x 22 mm (2) del kit.

Fije la rejilla del faro delantero al soporte de montaje (3) con dos fijaciones M5 x 8 mm (4) del kit.

Apriete las fijaciones M6 laterales a **4 Nm**.

Apriete las fijaciones M5 inferiores a **5 Nm**.

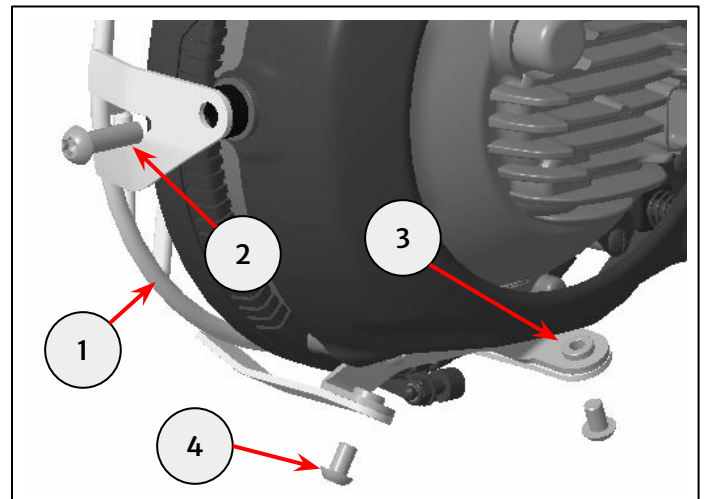
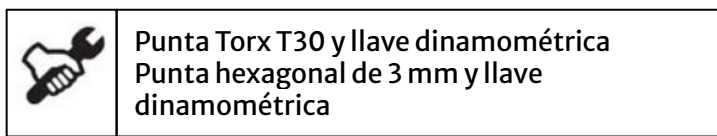

**11** Vuelva a montar con cuidado la unidad del faro delantero y fíjela con las fijaciones superiores (1) anteriormente retiradas en el paso 7.

Apriete las fijaciones a **5 Nm**.

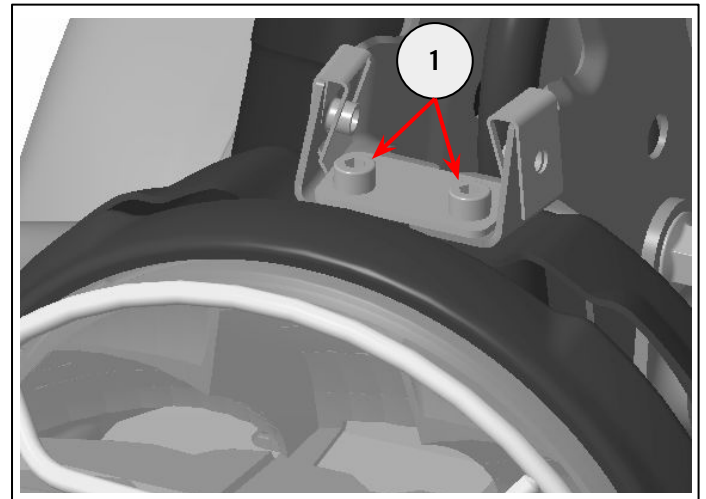
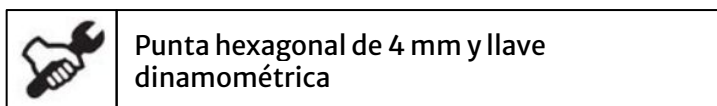

**Nota:** Vaya al paso 12 si hay instalada una placa de dorsal.  
Vaya al paso 13 si no hay instalada una placa de dorsal.

**12** Vuelva a colocar los dos separadores (1) y el soporte de la placa de dorsal (2) con las fijaciones (3) previamente retiradas en el paso 3.

Apriete las fijaciones a **5 Nm**.

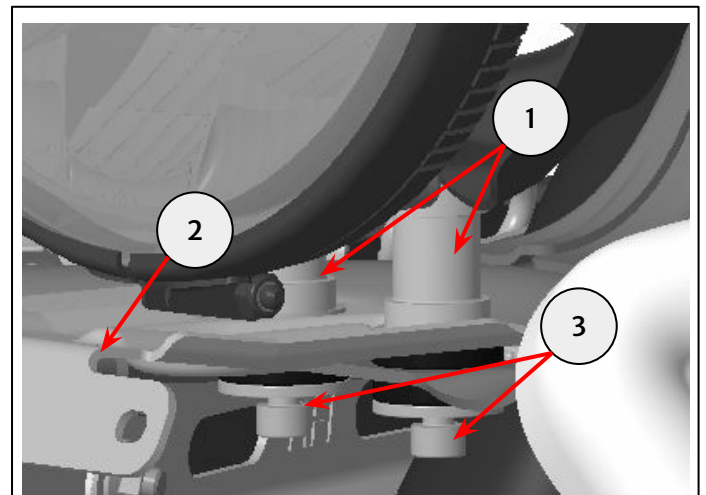
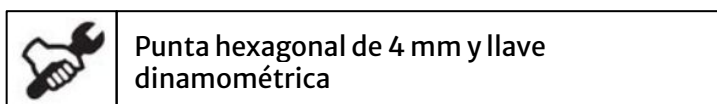



**13** Vuelva a colocar las fijaciones inferiores de la unidad de faro delantero previamente retiradas en el paso 4.

Apriete las fijaciones a **5 Nm**.



Punta hexagonal de 4 mm y llave dinamométrica

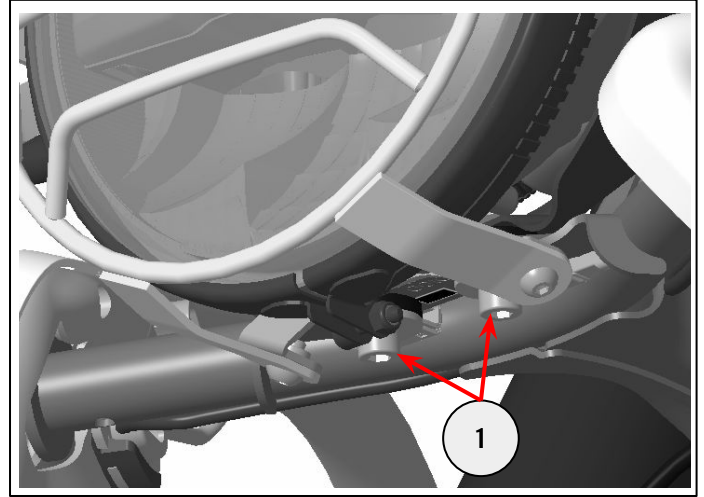

**14** Vuelva a colocar el guardabarros (1) con las fijaciones (2) previamente retiradas en el paso 2.

Apriete las fijaciones a **5 Nm**.



Punta hexagonal de 4 mm y llave dinamométrica

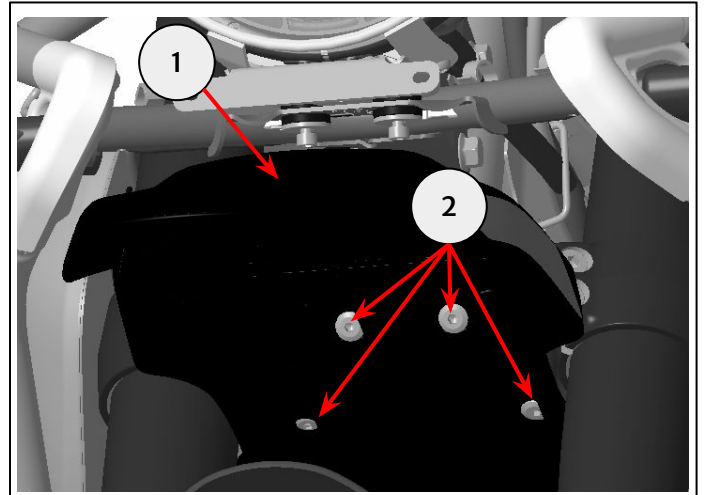

**15** Vuelva a colocar el soporte de la placa de dorsal (1) con las fijaciones (2) previamente retiradas en el paso 2.

Apriete las fijaciones a **3 Nm**.



Punta hexagonal de 3 mm y llave dinamométrica

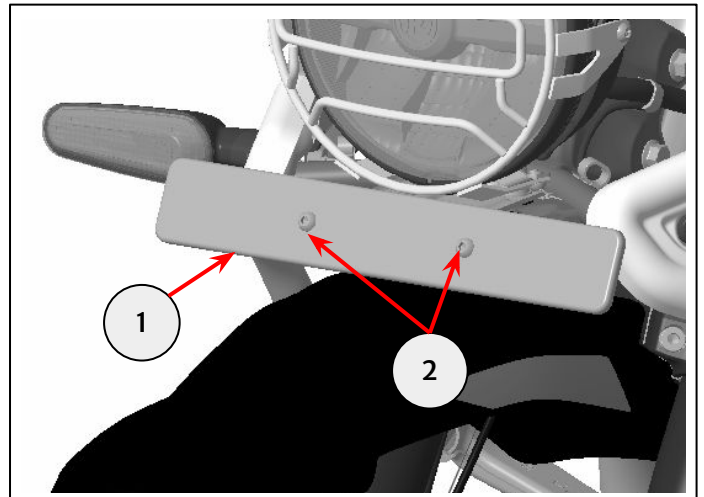

**16** Monte el soporte de la cúpula (1) y sujételo con las fijaciones (2) previamente retiradas en el paso 6.

Apriete las fijaciones a **10 Nm**.



Vaso de 10 mm y llave dinamométrica

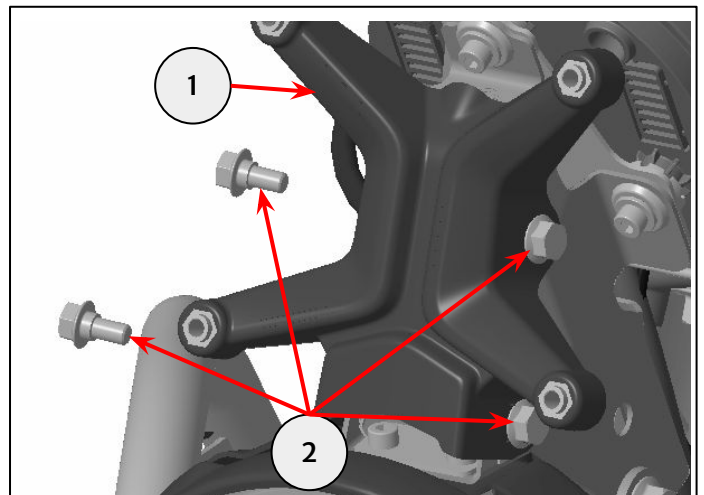

**17** Fije la cúpula (1) a su soporte con las fijaciones (2) previamente retiradas en el paso 5.

Apriete las fijaciones a **10 Nm**.



Punta hexagonal de 5 mm y llave  
dinamométrica

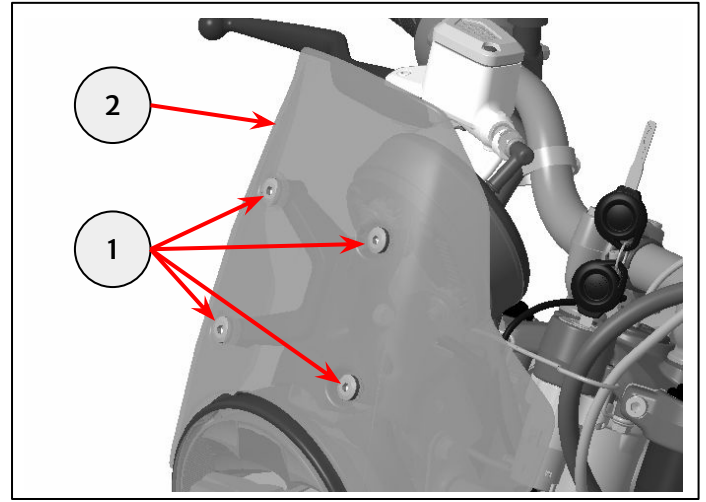

**18** Vuelva a conectar el conector eléctrico (1) a la unidad de faro delantero.

Alinee el ángulo del faro delantero tal como se describe en el Manual del propietario.

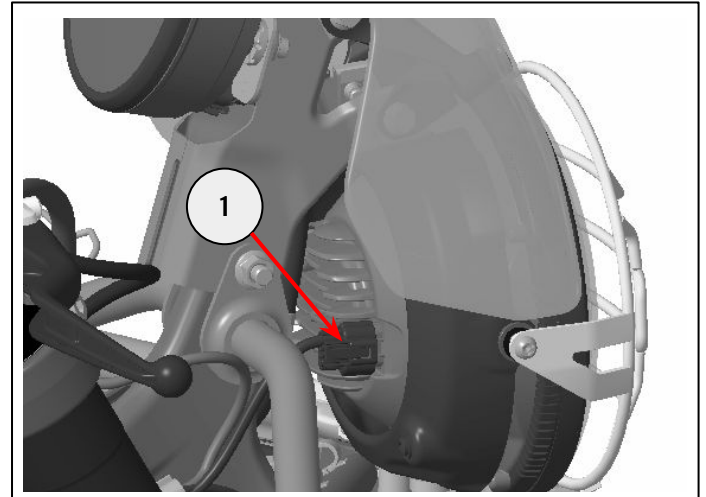

**19** Vuelva a conectar la batería y vuelva a colocar los sillines, tal como se describe en el Manual del propietario.



**ADVERTENCIA:** Después de instalar cualquier accesorio original de Royal Enfield, conduzca siempre la motocicleta con precaución y tómese tiempo para familiarizarse con cualquier cambio en las características de maniobrabilidad de la motocicleta. Si no se familiariza con los cambios en las características de maniobrabilidad de la motocicleta, ésta podría volverse inestable y se podría producir un accidente.

## Sólo para los modelos Guerilla:

**20** Retire el asiento y desconecte la batería, tal como se describe en el Manual del propietario.

Desconecte el conector eléctrico del faro delantero (1).

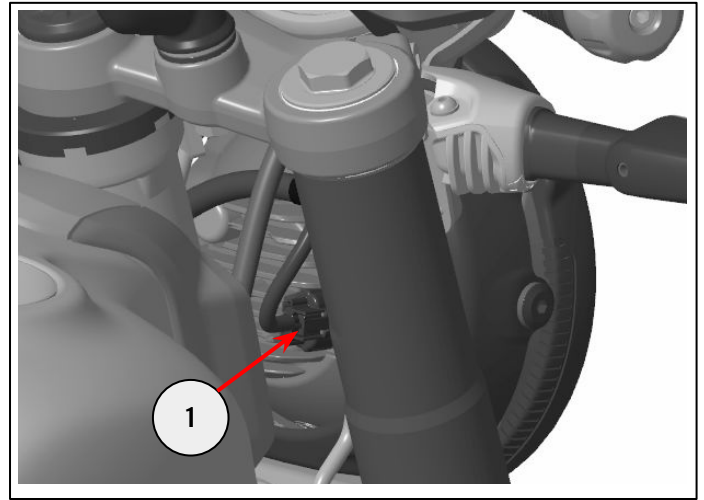

**21** Retire la placa de dorsal (si está instalada) (1).

Guarde la placa de dorsal y las fijaciones para volver a utilizarlas.



Punta hexagonal de 4 mm y trinquete  
Destornillador Phillips

**Nota:** Vaya al paso 22 si hay instalada una placa de dorsal.  
Vaya al paso 23 si no hay instalada una placa de dorsal.

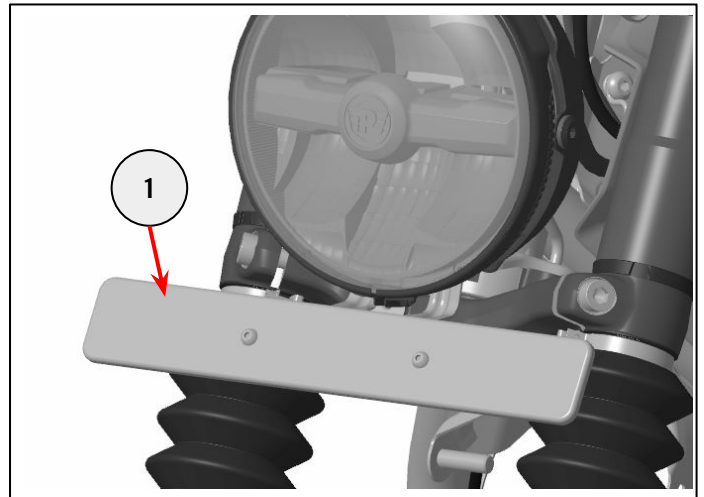

**22** Retire las dos fijaciones (1) que sujetan el soporte de la placa de dorsal (2) y guárdelas para utilizarlas posteriormente.



Punta hexagonal de 5 mm y trinquete

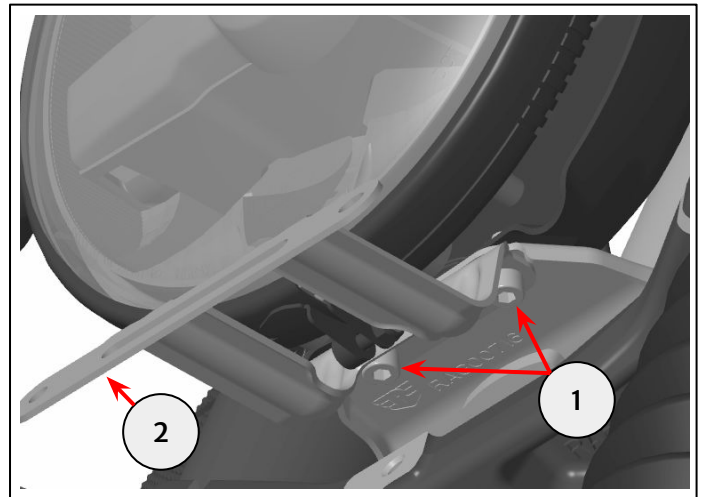

**23** Retire las dos fijaciones del lado inferior de la unidad del faro delantero (1) y guárdelas para utilizarlas posteriormente.



Punta hexagonal de 5 mm y trinquete

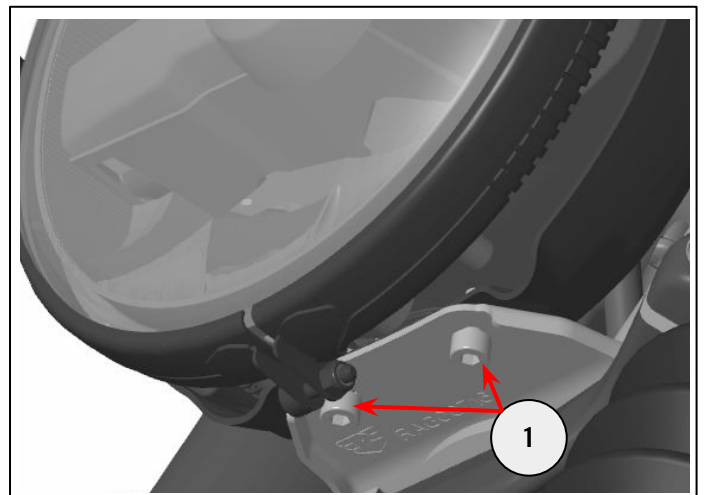

## 24 Retire el soporte del indicador (1).

Guarde el soporte del indicador y las fijaciones para volver a utilizarlos.



Punta hexagonal de 3 mm y trinquete  
Punta hexagonal de 5 mm y trinquete

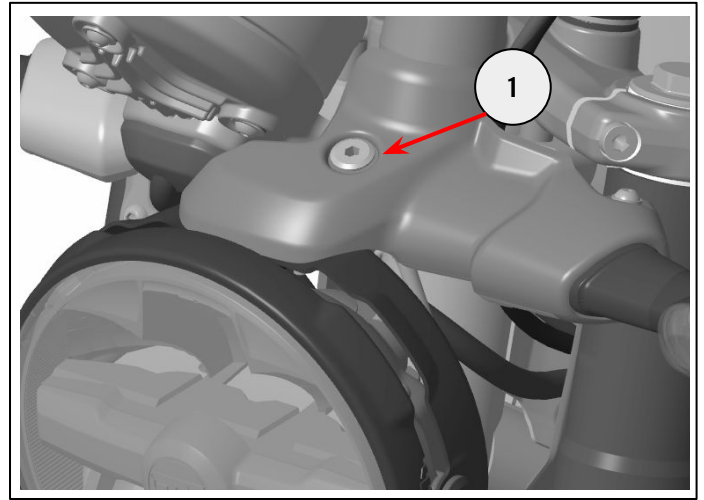

## 25 Retire las fijaciones (1) del lado superior del faro delantero (2) y guárdelas para utilizarlas posteriormente.

Retire con cuidado la unidad del faro delantero.



Punta hexagonal de 4 mm y trinquete

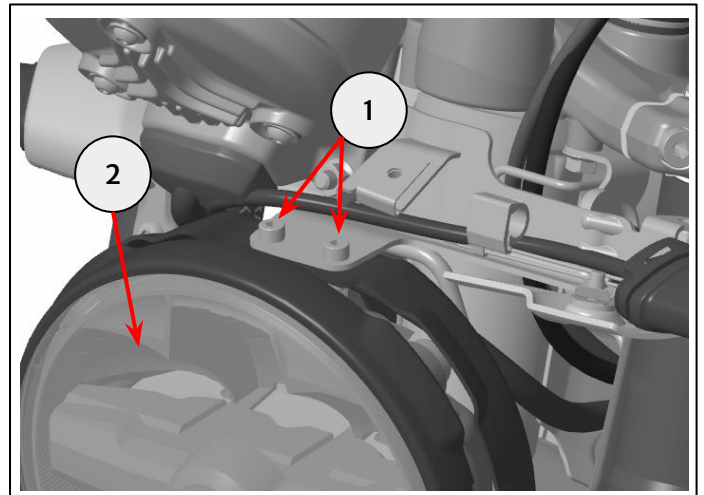

## 26 Vuelva a montar con cuidado la unidad del faro delantero y fíjela con las fijaciones superiores (1) anteriormente retiradas en el paso 25.

Apriete las fijaciones a 5Nm.



Punta hexagonal de 4 mm y llave  
dinamométrica

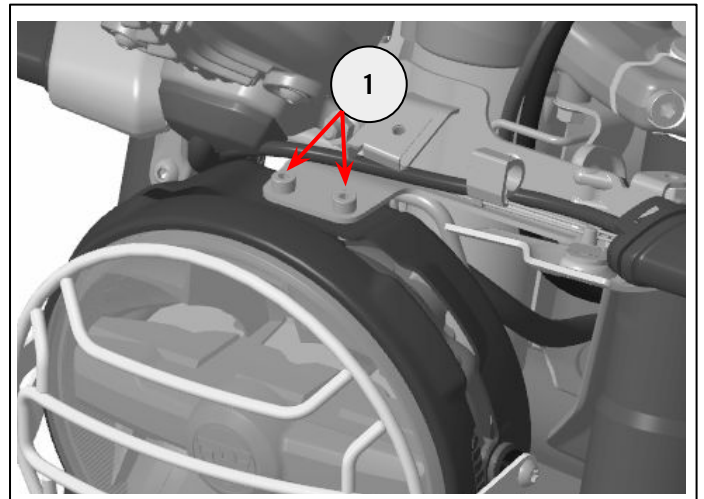

## 27 Vuelva a colocar el soporte del indicador (1) con las fijaciones (2) y (3) previamente retiradas en el paso 24.

Apriete la fijación (2) a 10Nm.

Apriete la fijación (3) a 5Nm.



Punta hexagonal de 5 mm y llave  
dinamométrica  
Punta hexagonal de 3 mm y llave  
dinamométrica

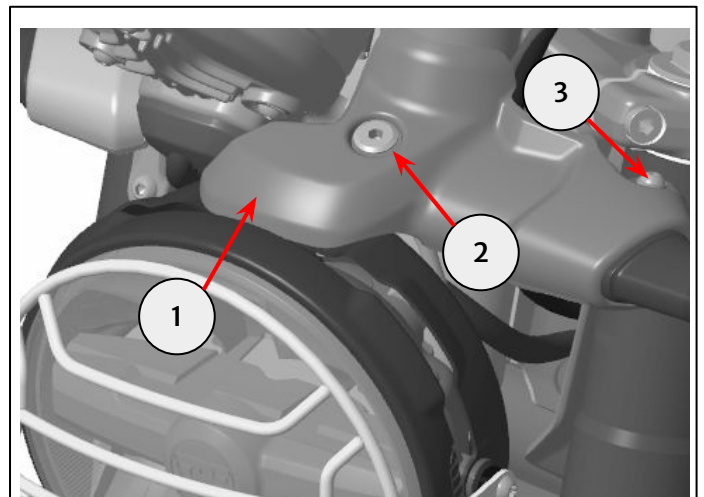

**Nota:** Vaya al paso 29 si hay instalada una placa de dorsal.  
Vaya al paso 28 si no hay instalada una placa de dorsal.



**28** Vuelva a instalar las dos fijaciones (1) de la parte inferior de la unidad del faro retiradas anteriormente en el paso 23.

Apriete las fijaciones a **5 Nm**.



Punta hexagonal de 4 mm y llave dinamomtrica

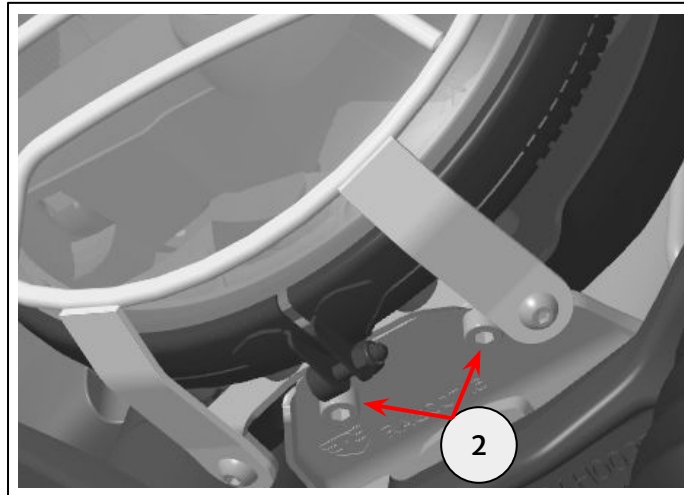

**29** Vuelva a colocar el soporte de la placa de dorsal (1) con las fijaciones (2) previamente retiradas en el paso 22.

Apriete las fijaciones a **5 Nm**.



Punta hexagonal de 4 mm y llave dinamomtrica

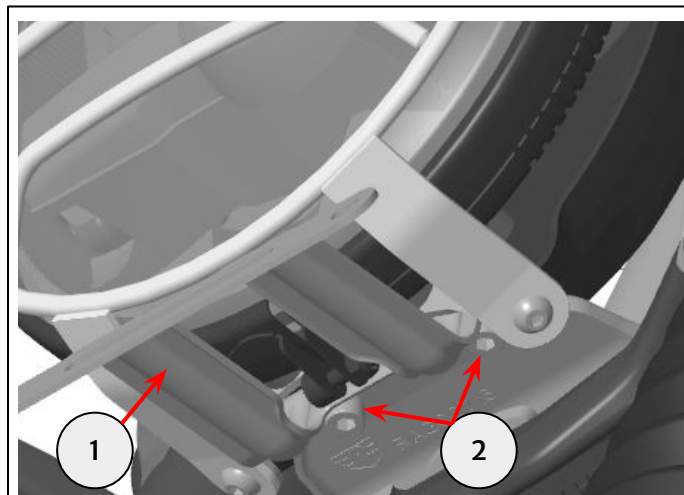

**30** Vuelva a colocar la placa de dorsal (1) con las fijaciones (2) previamente retiradas en el paso 21.

Apriete las fijaciones a **3 Nm**.



Punta hexagonal de 3 mm y llave dinamomtrica

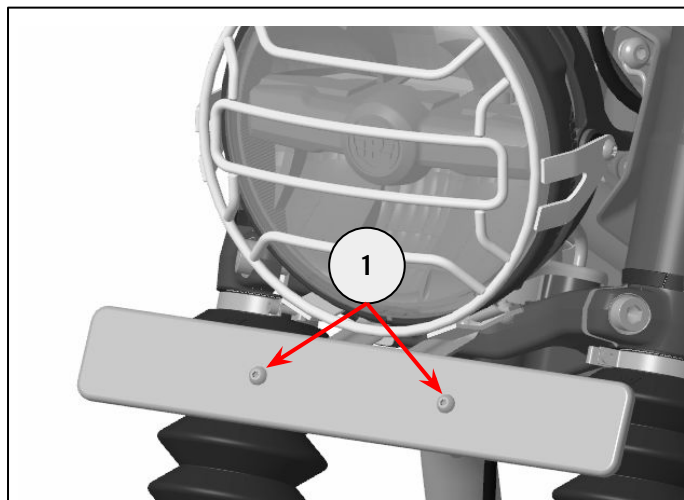

**31** Vuelva a conectar la batería y vuelva a colocar el asiento, tal como se describe en el Manual del propietario.



**ADVERTENCIA:** Después de instalar cualquier accesorio original de Royal Enfield, conduzca siempre la motocicleta con precaución y tómese tiempo para familiarizarse con cualquier cambio en las características de maniobrabilidad de la motocicleta. Si no se familiariza con los cambios en las características de maniobrabilidad de la motocicleta, ésta podría volverse inestable y se podría producir un accidente.